













# DESIGN HOTELS













Architectural design





- 6  INTRODUCTION
- 8  UNITED DESIGNERS  
The Metropolitan Hotel
- 16  Eric RAFFY  
Hotel Michel Bras
- 26  Kerry HILL Architects  
The Serai Resort Hotel
- 36  Tadao ANDO Architect & Associates  
Naoshima Contemporary Art Museum & Annex
- 46  Werner WEITZ & Partner  
Bleibtreu Hotel
- 56  BAUMSCHLAGER & EBERLE  
Hotel Martinspark
- 66  Geoffrey BAWA  
Hotel Kandalama
- 76  William SOFIELD  
Soho Grand Hotel
- 86  RAVE Architekten  
Art 'otel Potsdam
- 94  NEURURER & NEURURER  
Hotel Klinghuber
- 104  Paul ANDREU (Architecture) & GROUPE ECART (Interior Design)  
Hotel Sheraton
- 114  IFSITS - GANAHL - LARCH Architects  
Hotel Domino Suites Ebreichsdorf



- 124  Anouska HEMPEL  
The Hempel
- 134  Eduardo SOUTO DE MOURA & Humberto VIEIRA  
Pousada Santa Maria do Bouro
- 144  Peter LORENZ (Architecture) & Terence CONRAN (Interior Design)  
Hotel Das Triest
- 152  Cesar RUIZ LARREA  
La Posada de Babel
- 162  Patrick DERDERIAN  
Hotel Square
- 170  Joaquín DIEZ-CASCON  
Hotel Turo de Vilana
- 178  Michael GRAVES  
Sheraton Miramar Resort
- 188  Toyo ITO & Associates  
Hotel P. Shari-gun
- 198  Germán del SOL & José CRUZ  
Hotel Explora
- 208  Mathias KLOTZ & Felipe ASSADI  
Hotel Terrantai
- 218  DENTON, CORKER & MARSHALL  
Adelphi Hotel
- 226  Kiyoshi Sey TAKEYAMA  
D-Hotel Osaka



# INTRODUCTION

La esencia mágica del viaje, el desarraigo y temporalidad que lleva consigo el desplazamiento a otro lugar que no nos pertenece, tiene en los hoteles uno de los puntos álgidos de la expedición.

De los pequeños y modestos hoteles metropolitanos, a las mudas cajas de vidrio y acero decoradas internamente bajo el mismo patrón –ubicuo escenario repetido por todo el planeta–, pasando por la majestuosidad de los grandes hoteles de principios de siglo, los balnearios y los *resort* tropicales, esta tipología arquitectónica variopinta y compleja, seductora y esencial, vive un momento de replanteamiento.

La neutralidad de las cadenas hoteleras, regidas por las leyes del confort y la eficacia de los servicios prestados, está dando paso a un trato diferenciador y selecto, que entiende el lujo desde nuevos parámetros impregnados de *glamour*.

Esta postura se traduce directamente en términos de diseño y arquitectura, aspectos que cobran una enorme importancia como valores primordiales en la oferta del establecimiento a su clientela. Pues, junto a las atenciones de un nuevo estilo de personal, joven, bien parecido y enfundado en una moderna indumentaria –de luto riguroso, en los casos más tendenciosos–, los nuevos espacios se moldean al calor de una sensible y actual cultura de diseño interior, en la que lo más importante es el carácter diferenciador que el proyectista puede insuflar al nuevo hotel.

Esta actitud se enfrenta a la aburrida y trasnochada conducta que recrea el lujo desde descafeinados pastiches de un pasado esplendoroso (lámparas de araña, baldaquinos, muebles de *estilo*...) o, peor aún, mediante una estereotipada esenografía repetida hasta la saciedad desde los años setenta, de muebles asépticos y sin vida, que decoran las zonas comunes y las habitaciones a partir de un esquema que ofrece pocas variaciones o licencias expresivas.

El nuevo lujo desecha este modelo y enlaza con el *grandeur* de los hoteles del XIX en la sabia combinación de elegancia y distinción, y en el sentido culto y cosmopolita con que entienden la acogida al viajero.

Los grandes hoteles nacidos en las capitales europeas y norteamericanas a finales del siglo pasado (el Ritz de París y Londres, el Plaza de Nueva York, etc...) son fruto del crecimiento de la burguesía que, pletórica, transforma la fisonomía de los centros urbanos promoviendo la creación de ensanches y plazas, en los que los bancos y los hoteles de lujo contribuyen a trazar la nueva urdidumbre urbana, como antaño lo hicieran las iglesias y los palacios. Por su parte los nuevos –llamémoslos *hoteles de diseño* para distinguirlos de los establecimientos más turísticos antes mencionados– surgen en los años ochenta, y viven su momento álgido en el final de los noventa, para dar respuesta a la sensibilidad de un perfil de viajero elitista y exigente, que espera encontrar en su destino un hotel especial y sugerente en el que, pese al contacto fugaz, impregne su memoria como una de las vivencias más felices y singulares de su viaje.

El presente volumen reúne un rosario de establecimientos nacidos al calor de esta nueva forma de entender el alojamiento. Se ha tratado de recopilar un panorama variado y con espacios de naturaleza bien diversa, hay hoteles urbanos –The Hempel, The Metropolitan, The Adelphi–, hoteles en el campo –Pousada de Santa María de Bouro, Hotel La Posada de Babel, el Kandalama o el Bras Hotel–, hoteles junto al mar –The Serai en Bali, The Miramar en Egipto–, hoteles en edificios nuevos y en edificios restaurados, hoteles grandes y pequeños, hoteles cálidos y orgánicos, de formas ornamentadas o de limpias pieles en recintos serenos y cartesianos. El objetivo era mostrar la delicada actuación de proyectistas y clientes en la consecución de espacios únicos y singulares, que sin duda marcarán el rumbo hacia una nueva forma de entender el viaje y la patria del viajero.



**Hotels are one of the major expressions** of the magic essence of travel and the temporary and fleeting experience of visiting a place that is not one's own.

From the small and modest metropolitan hotels to the silent glass and steel boxes decorated with standard fittings, through the majestic large hotels of the turn of the century, the spas and the tropical resorts, this highly varied, complex, seductive and essential architectural typology is currently being reconsidered. Neutral hotel chains governed by the laws of comfort and efficient services and offering a setting that is mechanically repeated all over the world are giving way to a more select and differentiating treatment that offers new parameters of luxury and glamour. This new trend is translated directly in terms of design and architecture, which have become essential values of the service that the establishment offers its clientele, accompanied by a new style in the staff of the establishment: young, smart and dressed in modern clothes (strict black in the most severe cases). The new spaces are forged in the mould of a sensitive and up-to-date culture of interior design, in which the most important thing is the differentiating character that the designer can give to the new hotel. This attitude is in direct contradiction with the boring and pedestrian concept of luxury created from decaffeinated pastiches of a splendid past (chandeliers, four-poster beds, "period" furniture...), or worse still by means of a stereotyped decor of aseptic, lifeless furniture that has been repeated ad infinitum since the seventies in the common areas and bedrooms of many hotels.

The new luxury discards this model and seeks the "grandeur" of the 19th century hotels their subtle combination of elegance and distinction, and the cultured and cosmopolitan way in which they welcome the traveller.

The large hotels built in the European and North American capitals at the end of the last century (the Ritz in Paris and London, the Plaza in New York, etc.) are the result of the plethoric growth of the bourgeoisie, which transformed the physiognomy of the urban centres, promoting the creation of expansion areas and squares, in which the banks and luxury hotels helped to shape the new urban fabric as the churches and palaces had done previously. On the other hand, the new "design hotels" (a term used to distinguish them from the more touristic establishments mentioned above) that emerged in the eighties and have reached their prime in the late nineties respond to the sensitivity of an elitist and demanding traveller who hopes to find at his destination a special and stimulating accommodation which, despite the fleeting contact, will impregnate his memory as one of the happiest and most outstanding experiences of his journey.

This volume presents a selection of establishments designed on the basis of this new way of understanding hotel accommodation. We have attempted to gather a wide range of spaces of a very diverse nature. There are urban hotels (The Hempel, The Metropolitan, The Adélphi); hotels in the country (Pousada de Santa Maria in Bouro, Hotel La Posada de Babel, The Kandalama, The Bras Hotel); seaside hotels (The Serai in Bali, The Miramar); hotels in new buildings and in restored buildings, large and small hotels, warm and organic hotels, hotels of ornamented forms and hotels with simple skins in serene and Cartesian enclosures. The objective was to show the delicate work of architects and clients in the attainment of unique and outstanding spaces that will without doubt mark the direction toward a new way of understanding the traveller's homeland.

Soledad Lorenzo



# United Designers

## The Metropolitan Hotel

London, England

Photographs: David Brittain

The Metropolitan is located in an exceptional place in London: in the exclusive Old Park Lane overlooking Hyde Park.

A minimal architecture of glass and stone describes the entrance and reveals the serene luxury of the interior. Inside, the geometric forms of the furnishings lend a simple elegance to the lobby. The curved shapes of the timber furnishings echo the flowing lines of the carpet, designed by Helen Yardley, and were inspired by the functional forms of the Thai punt. A spectacular bas relief clock is set at the far end, lending a sculptural undertone to the environment.

Above the entrance doors, digitally programmed lighting set above glass panelling produces a natural skylight effect. The back wall of the lobby is punctuated with service areas using timber lines recesses.

These house the reception, two lifts and an exclusive gift shop.

In the design of the 155 bedrooms every guest requirement has been considered. The sweeping curve of the multi-purpose desk accommodates a fax/modem facility at one end, and a triptych mirror attached to the centre folds out to create a dressing table. Variable moods can be achieved from the two panels set either side of the pear veneered headboard which allow full lighting control.

The existing marble of the on-suite bathrooms has been enhanced by the pear wood furnishing. Large mirrors expand the space and details such as the stainless steel sink give an elegant, polished finish.

Other features of the hotel are a sophisticated Penthouse Suite, a Japanese restaurant and the Met bar, which can also be accessed from Park Lane.

United Designers have provided comfort without compromising their modern style; managing to combine a serene design aesthetic with soft colour schemes and soothing lighting which invite guests to indulge in contemplation and relaxed conversation.

An air of authenticity is achieved by the selection of high quality natural materials throughout, which will improve with age, effectively transforming this contemporary interior into a timeless classic.

El Metropolitan se enclava en un lugar excepcional en Londres, en la exclusiva Old Park Lane, frente a Hyde Park. Una escueta arquitectura de vidrio y piedra clara dibuja las líneas de la entrada revelando, desde el acceso, el lujo sereno del interior del hotel. Dentro, la geometría de los muebles impregna de una escueta elegancia a la recepción.

Las formas curvas de las maderas, las líneas sinuosas de la moqueta —diseñada por Helen Yardley— se inspiran en la funcionalidad de la estética Thai. Un enorme reloj en bajorrelieve blanco destaca sobre el muro del fondo del hall, funcionando como elemento singular del espacio. Sobre la puerta de entrada, un sistema de iluminación programada mediante un sistema digital, ilumina cenitalmente la entrada proporcionando un efecto de luz natural. El muro lateral del lobby se fragmenta en accesos a varias áreas de servicio que quedan señaladas con marcos de madera. Este área alberga la recepción, dos ascensores y una exclusiva tienda de regalos.

En el diseño de las 155 habitaciones, se ha tenido en cuenta las exigencias de cada cliente. Una gran pieza de madera frente a la cama funciona como mesa de trabajo y tocador; albergando, en uno de sus extremos, el fax/modem y un tríptico de espejos en el centro.

A los lados de la cama, dos hornacinas de madera chapada de peral albergan sendas luces laterales, y bajo ellas una base de interruptores permite controlar los diversos matices de iluminación del dormitorio. Una gran colcha de terciopelo de color verde oliva cubre la cama. El mármol de los baños se combina con la madera de peral utilizada también en la cama. Otra singularidad de los aseos es el lavabo de acero y los muros cubiertos de espejo que agrandan la habitación.

Otros elementos singulares del hotel son una sofisticada suite en el último piso, un gimnasio y salón de belleza, el concurridísimo restaurante japonés en la primera planta y el Met Bar, junto a la recepción, al que también se puede acceder desde la calle.

El equipo United Designers ha conseguido en este nuevo trabajo manipular un sereno lenguaje de suave gama de colores y un sutil iluminación que invitan a un relajado estado de ánimo y disfrute de las estancias del hotel.

Es indudable que, con los años, la calidad y texturas de los materiales, la tranquila atmósfera y una cuidada selección del mobiliario y el servicio convertirán al Metropolitan en un clásico.



metropolitan

A photograph of a modern building entrance at dusk. The word "metropolitan" is visible on a glass panel. A person is walking through a glass door, and a fountain is in the foreground.



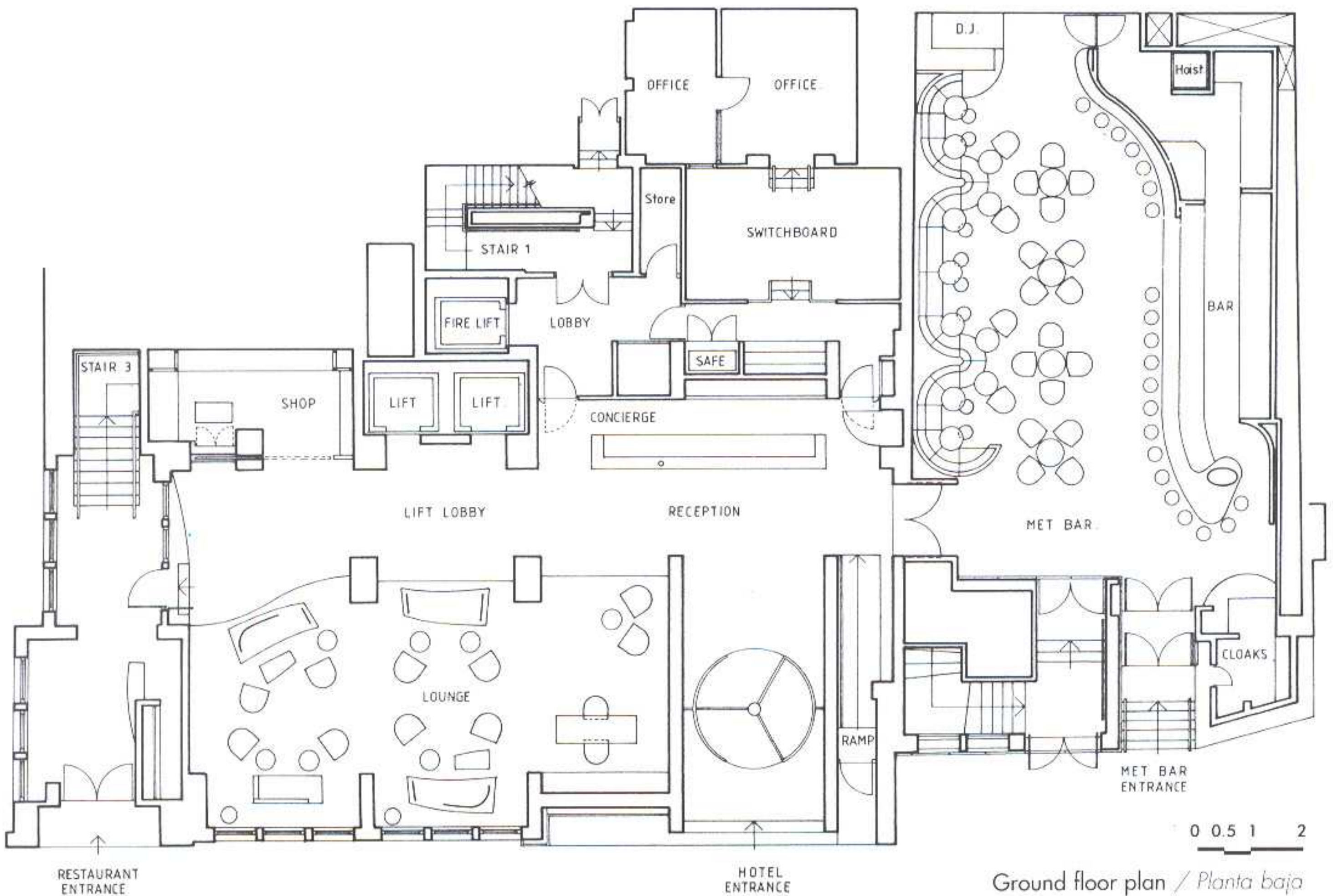

Ground floor plan / Planta baja





The entrance lobby to the Metropolitan hotel is characterized by the extremely geometric furniture, which provides it with a touch of sophistication. A spectacular bas-relief clock presides over the space defined by the reception and the entrance lobby.

*El vestíbulo de entrada al Metropolitan hotel se caracteriza por la rigurosa geometría de sus piezas de mobiliario, que le proporcionan un toque de sofisticación. Un espectacular reloj realizado en bajo relieve preside el espacio delimitado por la recepción y el vestíbulo de entrada.*











The photographs on this page show the large Japanese restaurant located on the first floor. Its design, like that of the rest of the hotel, is based on the use of high-quality natural materials.

*Las fotografías de esta página muestran el amplio restaurante japonés situado en la primera planta. Su diseño, al igual que el resto del hotel, se basa en la utilización de materiales naturales de gran calidad.*

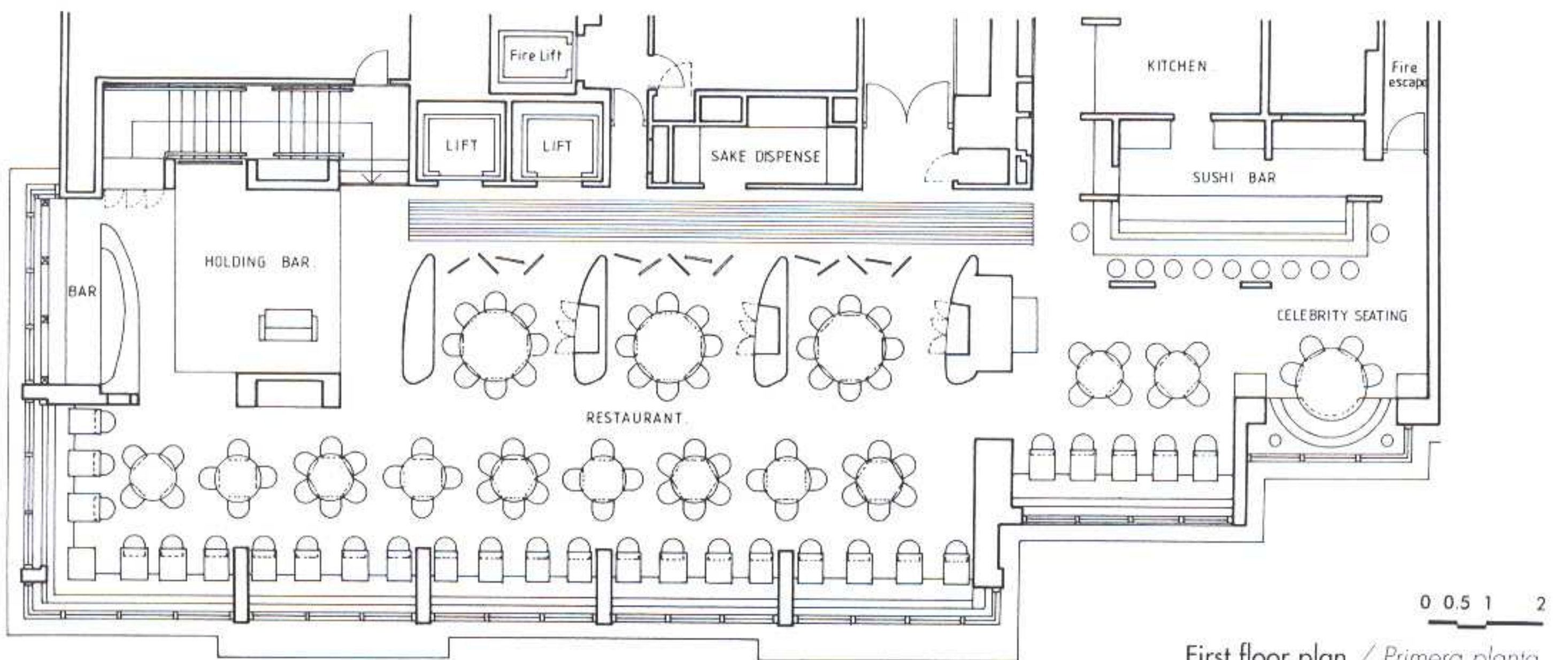

First floor plan / Primera planta



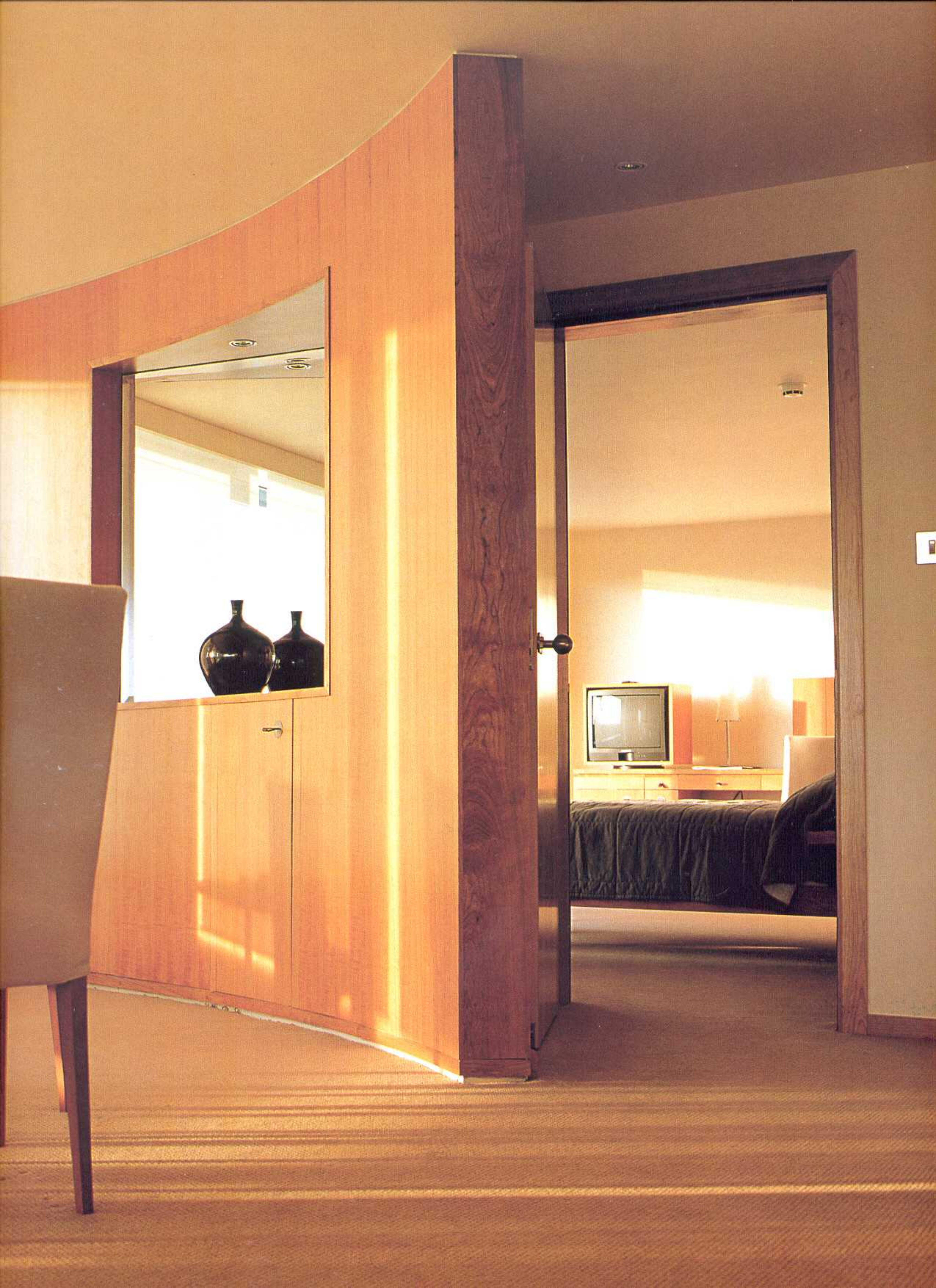





On the 10th floor of the Metropolitan, the Penthouse is the ultimate suite with a view. A Japanese rock garden, designed by Peter Chan surrounds all the room -as seen above this caption.

*Ubicada en la planta número 10 del Metropolitan, la suite del ático es la última gran habitación con vistas. Un jardín japonés, diseñado por Peter Chan, rodea toda la habitación, como puede verse en la imagen sobre estas líneas.*



Wood is an important feature in the design of the 155 rooms, even in the bathroom where the architects used pear-tree wood.

*En el diseño de las 155 habitaciones, la madera tiene un papel protagonista, incluso en el baño, donde los arquitectos han utilizado madera de peral.*



# Eric Raffy

## Bras Hotel

Aveyron, France

Photographs: Hervé Vifebre, Philippe Ruault

The architectural treatment is based on the Aubrac theme and the desire to integrate traditional codes and materials in a contemporary manner. The buildings are embedded within the ground by the work of the volumetry which affirms horizontals and attenuates verticals, in order to find the vocabulary expressed by the surrounding basaltic walls that weave the Aubrac countryside.

The main building, restaurant, reception and salons are housed in a longitudinal basaltic shape which surges from the earth like a *buron* (traditional Aubrac dwelling). This element represents the roof which seems to float upon a continuous glass pedestal. The salon is completely glazed, appearing slightly unreal. On the opposite side, embedded within the slope and slightly hidden from view by shrubbery, is the apartment of Michel and Ginette Bras. The vegetation follows its course behind the basaltic form, covering it lightly at its base just as lichen covers basaltic rock formations.

The restaurant opens to the exterior, allowing light to infiltrate underneath the basaltic shape of the roof through an irregular opening which results from the curve of the ground and the ascending trajectory of the basalt.

The design of the bedrooms is based on the same principle.

The basaltic blades are more fractioned, less monolithic, the scale is different. One reaches the bedrooms via a sunken passage which receives light from the glass slate ceiling. The bedrooms present an opening towards the exterior at ground level by means of a longitudinal bay window engulfing the bathroom. The sitting room area of the bedrooms also has floor-to-ceiling glazing integrating access to an outdoor patio which is protected from view and rendered private by a hollow cut into the surrounding ground.

El tratamiento arquitectónico se basa en un tema de la región francesa de Aubrac y en el deseo de integrar antiguos códigos y materiales en unas formas contemporáneas. Los edificios se integran dentro del terreno por el trabajo y la volumetría que enfatiza las líneas horizontales y atenua las verticales, con objeto de encontrar el vocabulario expresado por el entorno de muros basálticos que serpentean por la campiña de Aubrac.

El edificio principal, el restaurante, la recepción y los salones, se alojan en un volumen longitudinal que surge de la tierra como un *buron* (construcción típica de la zona de Aubrac). Este elemento representa la cubierta que parece flotar sobre el ligero pedestal de vidrio.

El salón se contiene en una caja de vidrio, lo que hace que aparezca como una pieza ligerísima y casi irreal.

En el lado contrario, dentro de una ladera y ligeramente escondida tras una línea de arbustos, se encuentra la vivienda de Michel y Ginette Bras, propietarios del hotel. La vegetación sigue su curso tras la forma basáltica, cubriendo ligeramente su base como el líquen cubre las formaciones rocosas de basalto.

El restaurante se abre al exterior, permitiendo a la luz filtrarse bajo la pieza de basalto de la cubierta desde una apertura irregular que resulta de la curvatura del solar y la trayectoria ascendente del basalto.

El diseño de los dormitorios se basa en el mismo principio. Las planchas de basalto están aquí más fragmentadas, son menos monolíticas y la escala es diferente.

El acceso a los dormitorios se realiza a través de un pasaje enterrado que recibe luz cenital a través de la cubierta de vidrio y pizarra.

Por su parte, los dormitorios se abren hacia el paisaje exterior desde un mirador longitudinal en el que se incorpora el baño. El pequeño salón de las habitaciones también tiene una parte vidriada con una apertura desde la que se accede a un patio interior, que se protege de las vistas y mantiene la privacidad mediante un corte en el terreno.







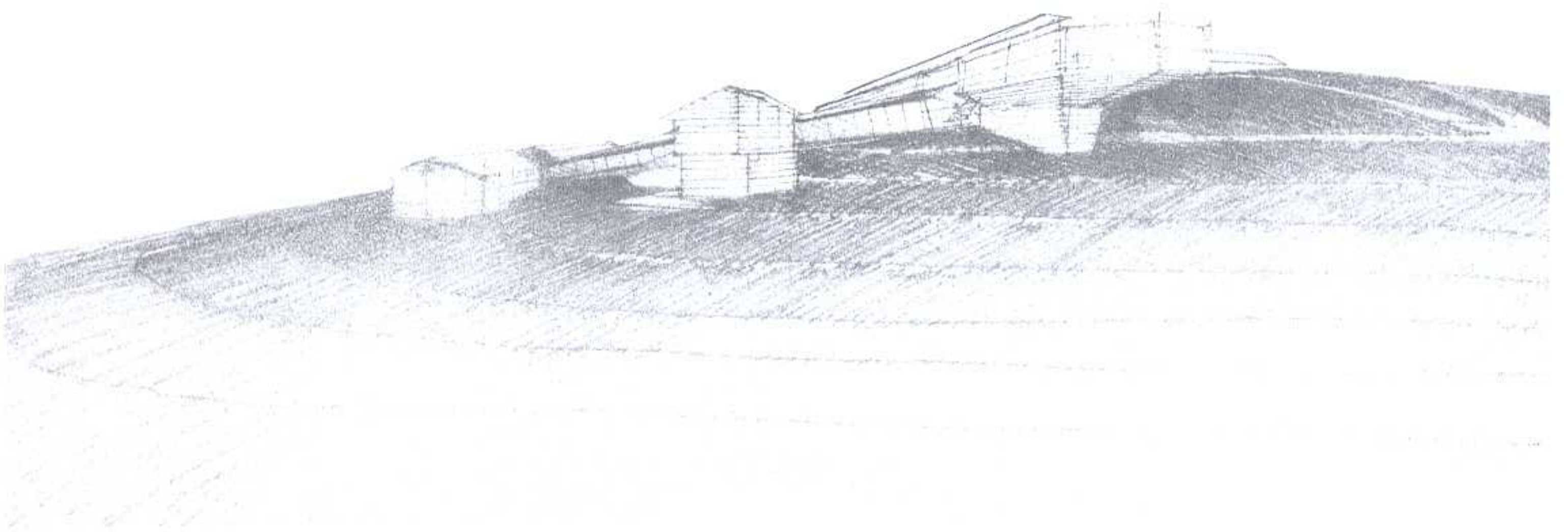





As a possible reinterpretation of the low basalt walls that divide its environment, the hotel is developed with a longitudinal geometry that tends to underline the horizontal lines and attenuate the vertical ones.

*A modo de posible reinterpretación de los bajos muros de piedra de basalto que cuartejan el entorno del hotel, éste se desarrolla con una geometría alargada que tiende a subrayar las líneas horizontales y atenuar las verticales.*

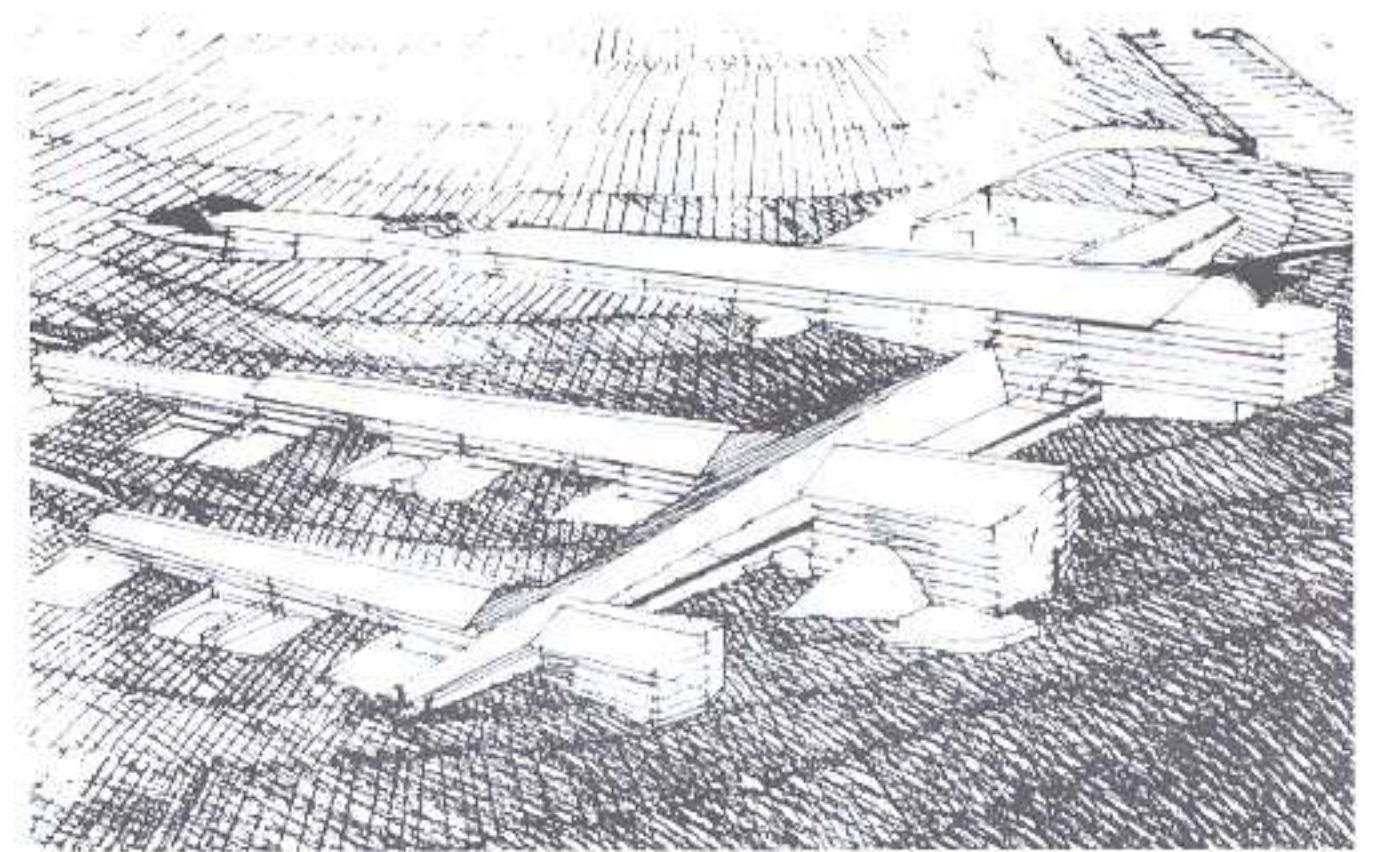



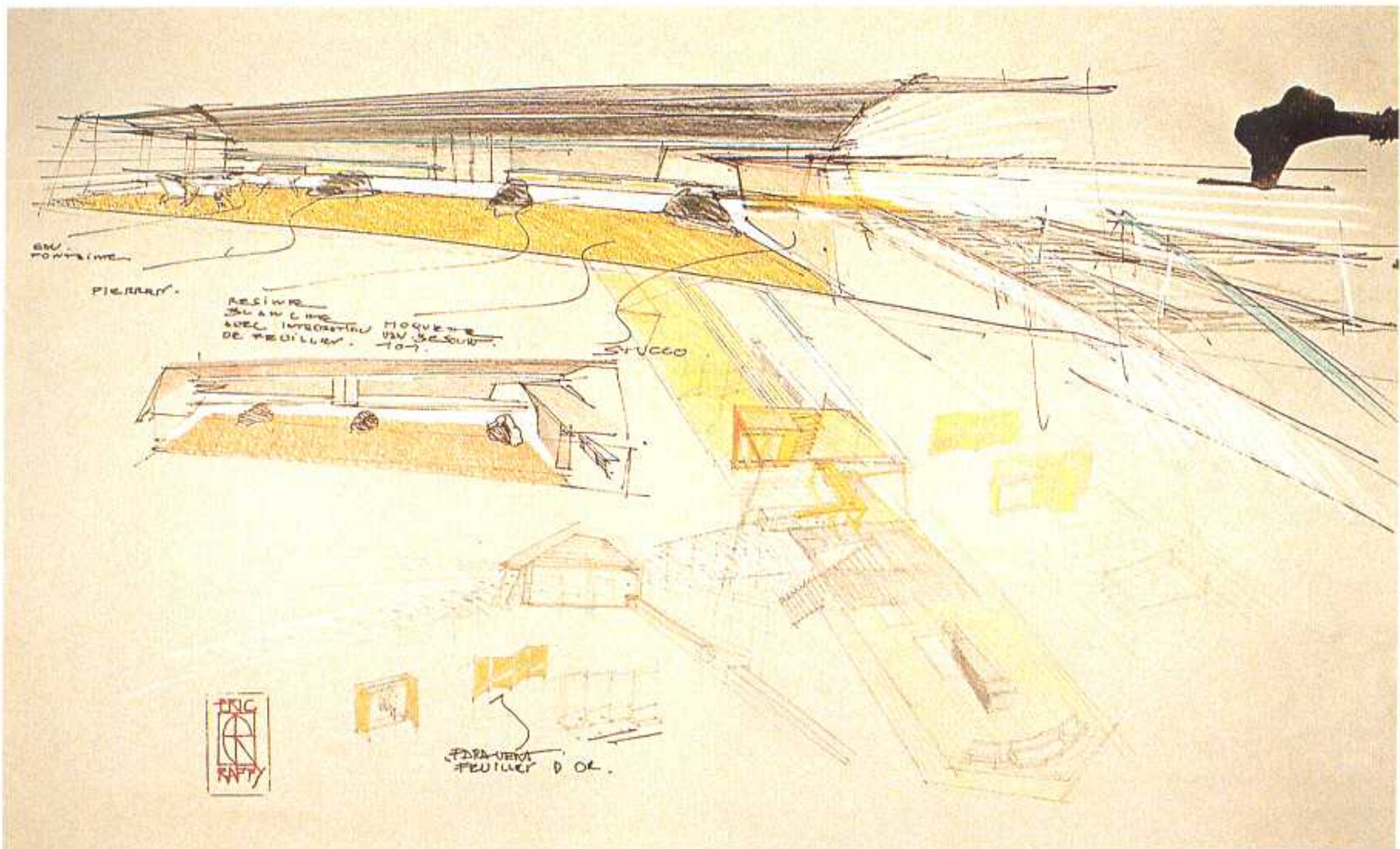



As can be seen in the photographs on this double page, from any situation the infinity of the sky becomes the main feature of the project. The main element is covered with a basalt surface, while the vertical walls are completely transparent.

*Tal como se observa en las imágenes de esta doble página, desde cualquier situación, la infinitud del cielo se convierte en protagonista del proyecto. El cuerpo principal se encuentra cubierto por una superficie de basalto, mientras que los cerramientos verticales son totalmente transparentes.*

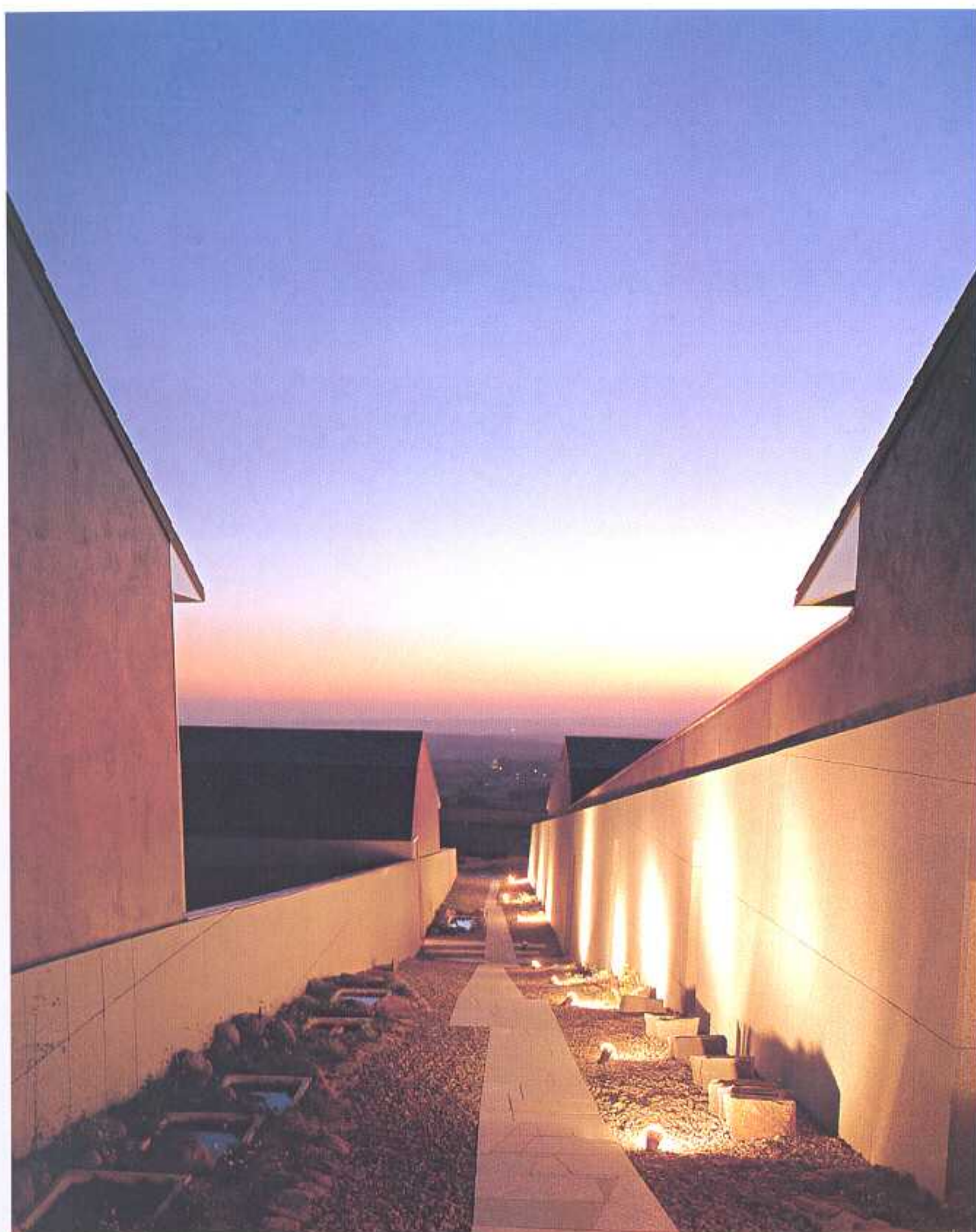



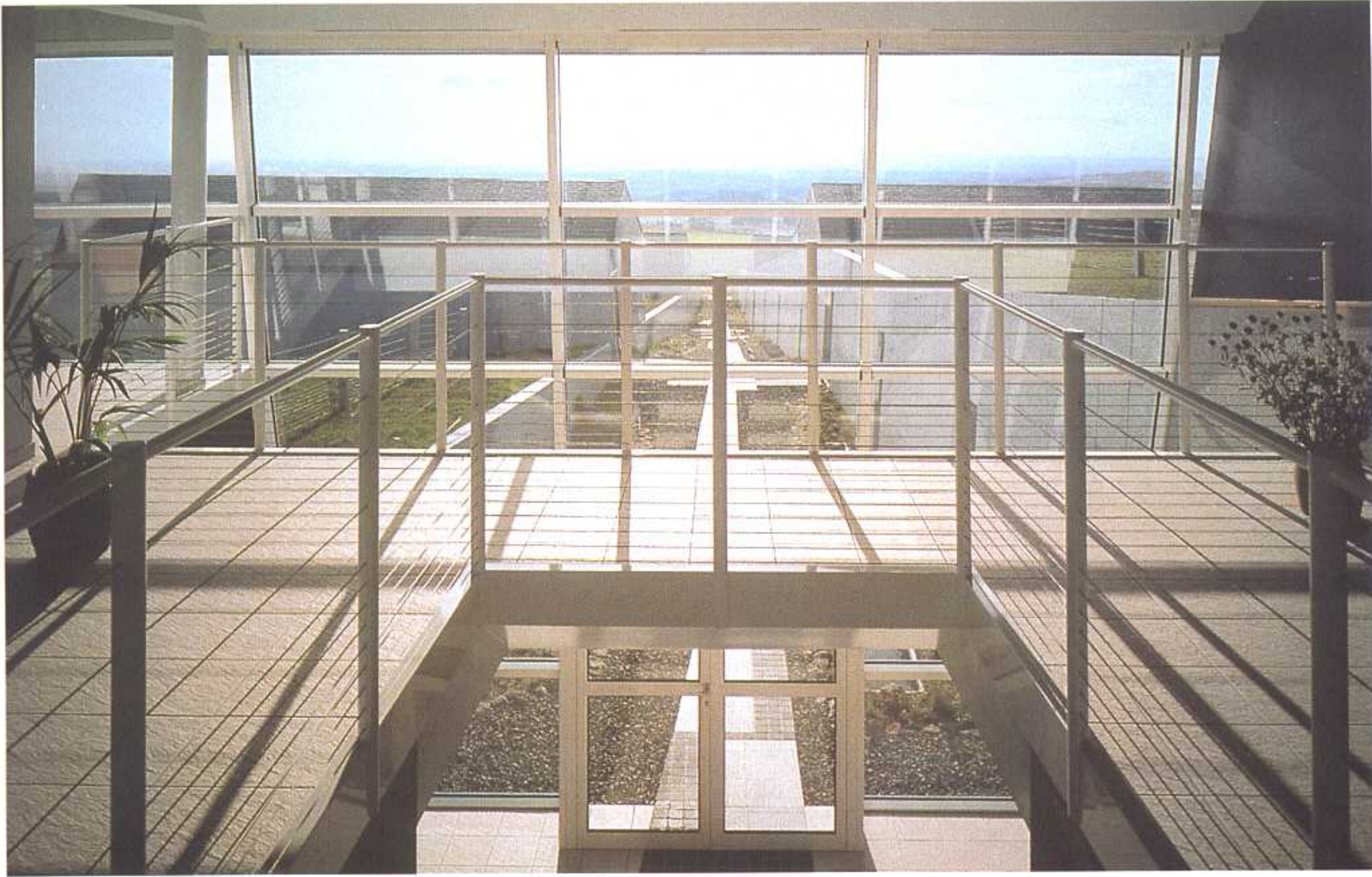

Images of the lobby area, the living rooms and the restaurant located inside the main volume. Thanks to the constant presence of the roof, the predominance of the horizontal is also clearly perceptible from the interior.

*Imágenes de la zona de vestíbulo, los salones y del restaurante, situados dentro del cuerpo principal. Gracias a la constante presencia de la cubierta, también desde el interior es claramente perceptible el predominio de la horizontalidad.*











The rooms communicate with an external courtyard by means of an opening that goes from floor to roof and allows a constant perception of the magnificent landscape surrounding the building.

Las habitaciones comunican con un patio exterior mediante una abertura que van de suelo a techo y que permite una constante percepción del magnífico paisaje que rodea el edificio.

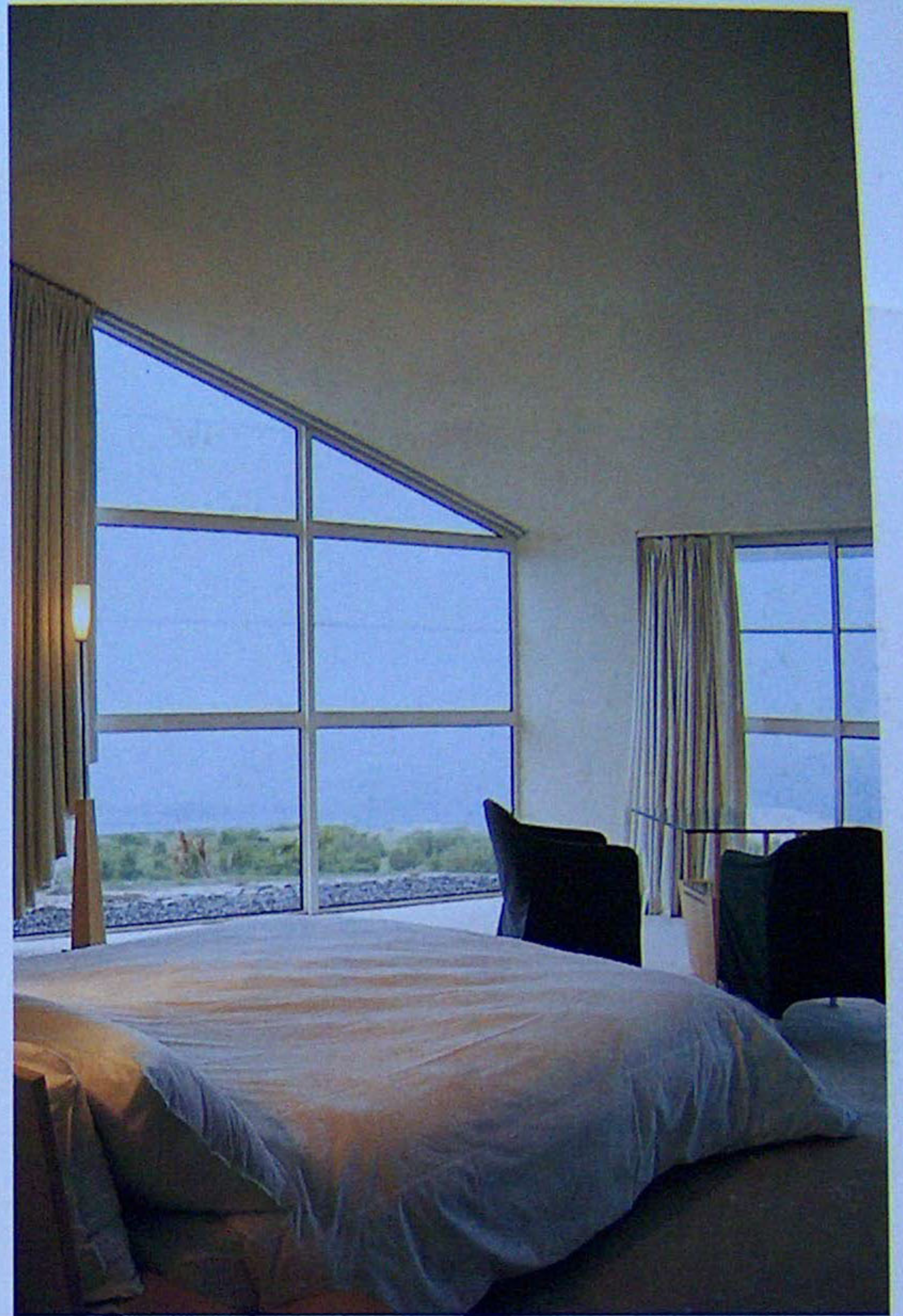













Site plan / Plano de emplazamiento





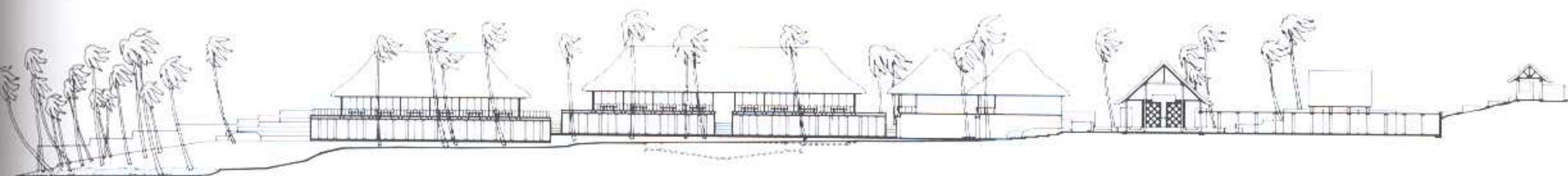
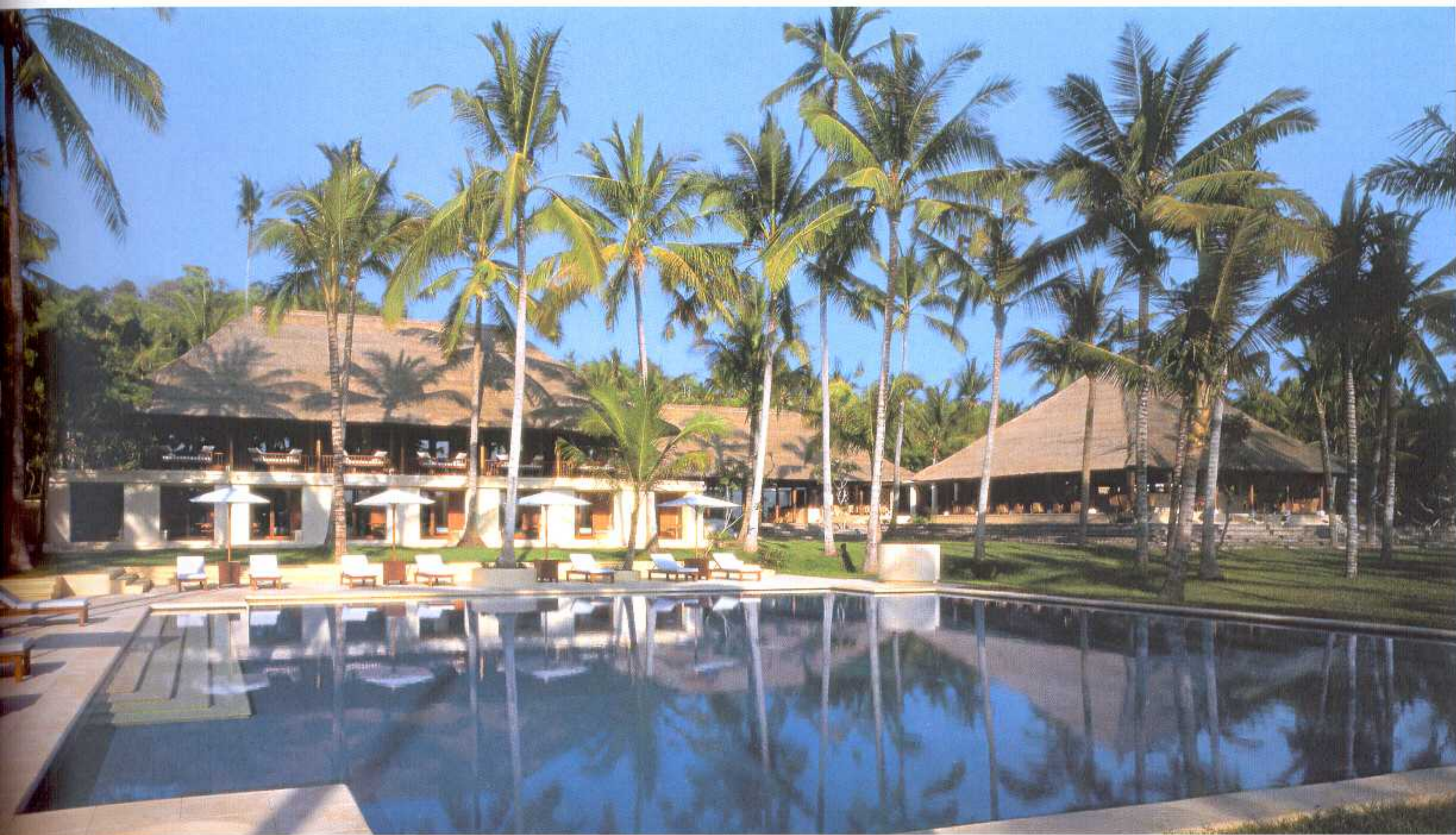

East - West section / *Sección este - oeste*

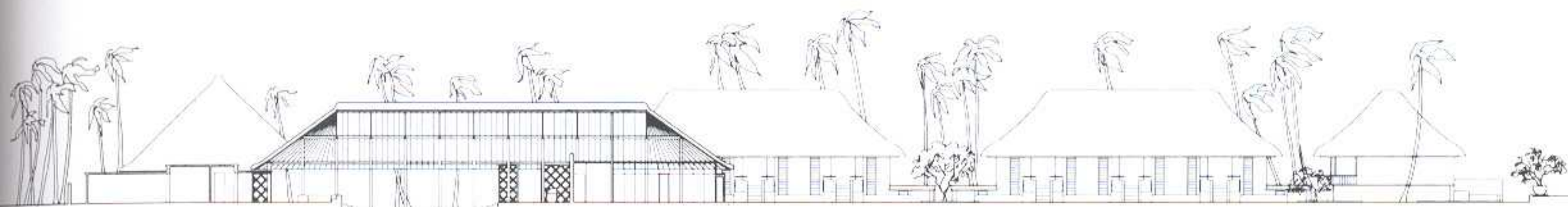

North - South section / *Sección norte - sur*



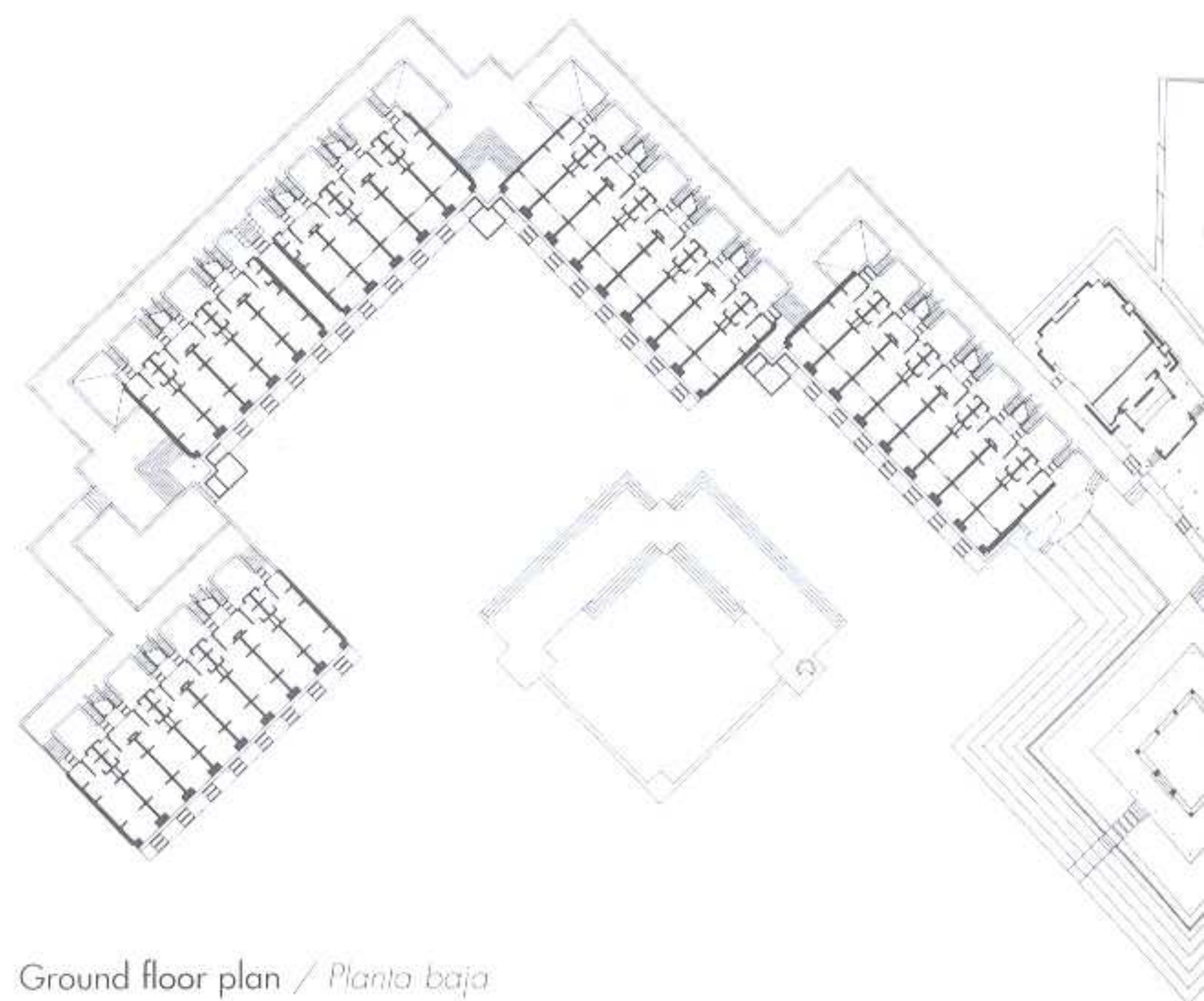
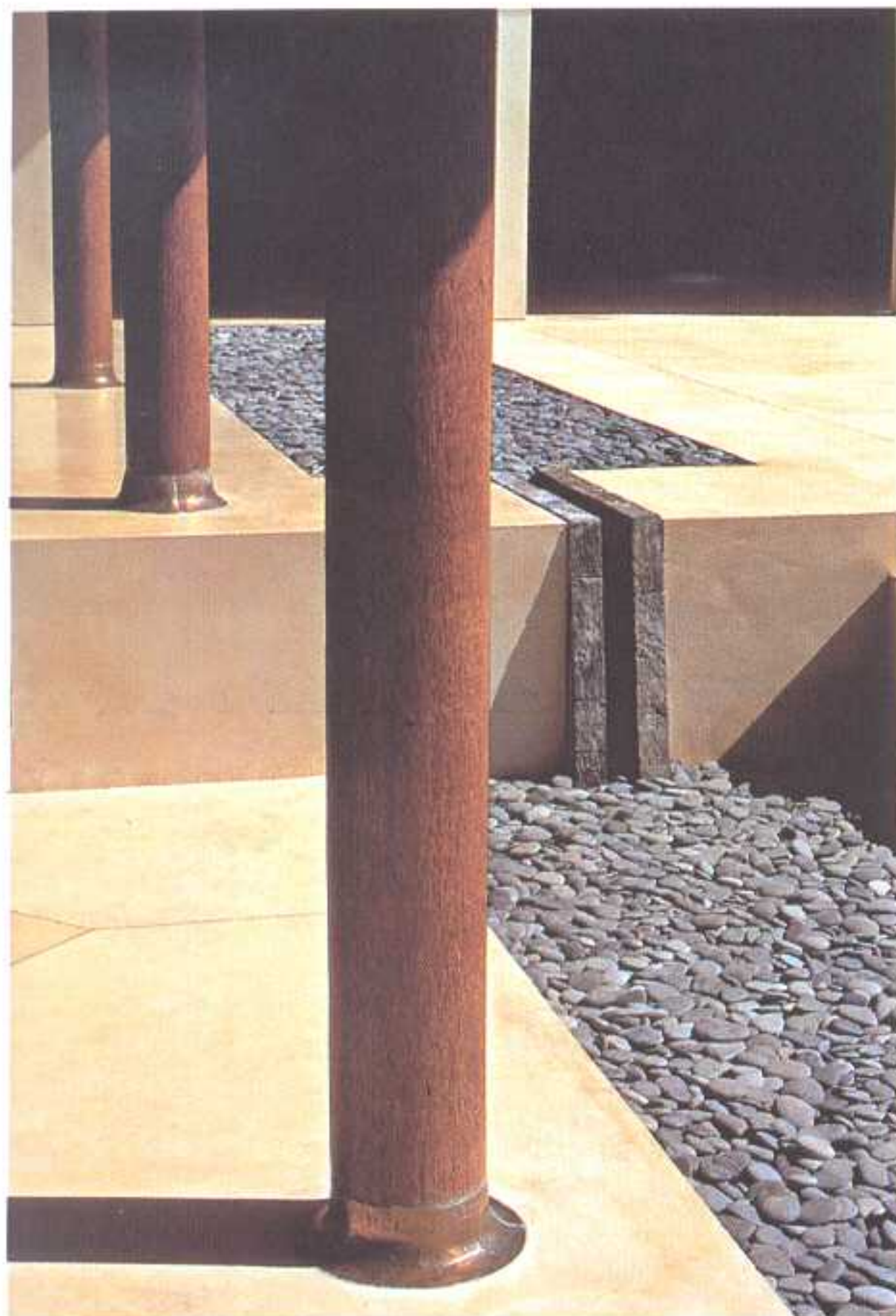

Ground floor plan / *Planta baja*





On the ground floor, the different pavilions have been placed facing the beach. This ensures views of the beach and conserves the magnificent coconut grove located just opposite.

*En planta, los distintos pabellones se han situado de forma que miran hacia la playa. De esta forma, quedan garantizadas las vistas hacia la misma, y se mantiene intacta la magnífica arboleda de cocoteros situada justo en frente.*





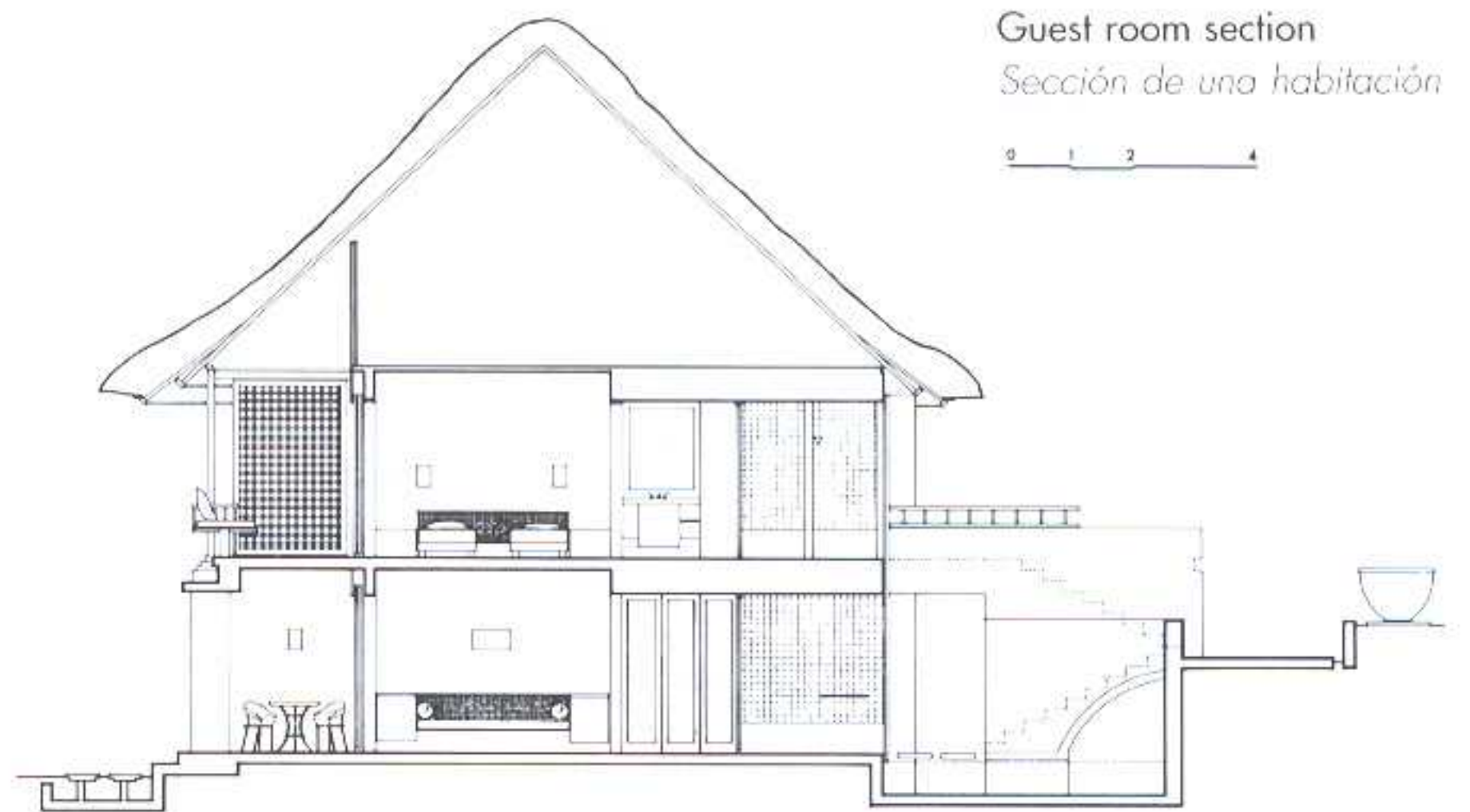

The use of specific materials and colours of the place ensures an absolute homogeneity both in the interior of the hotel and in the spaces that connect the different pavilions.

*La utilización de materiales y colores específicos del lugar garantiza una absoluta homogeneidad, tanto en el interior del hotel como en los espacios encargados de comunicar los distintos pabellones entre sí.*

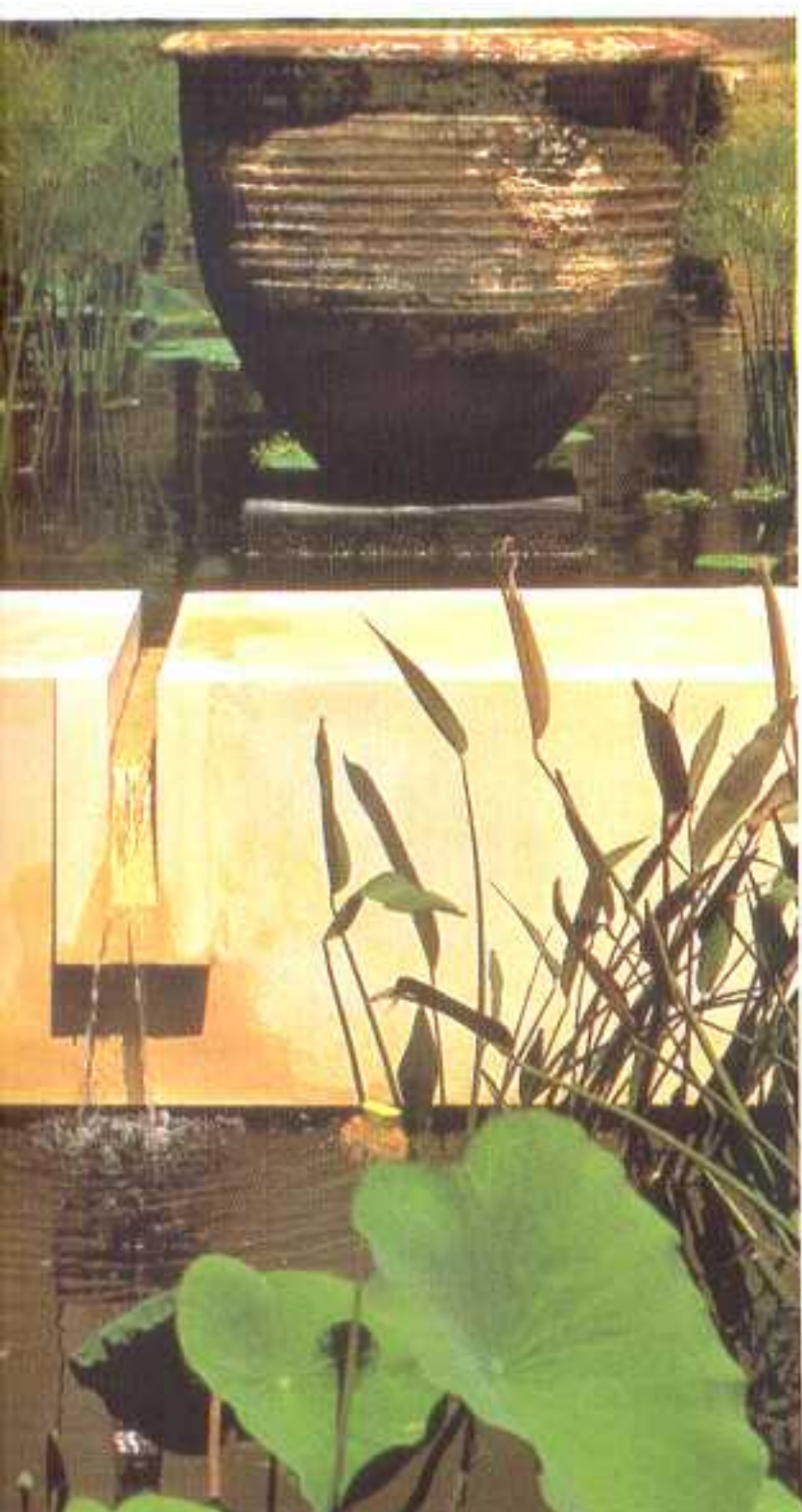









Guest room plan  
*Planta de las habitaciones*

0 1 2 4

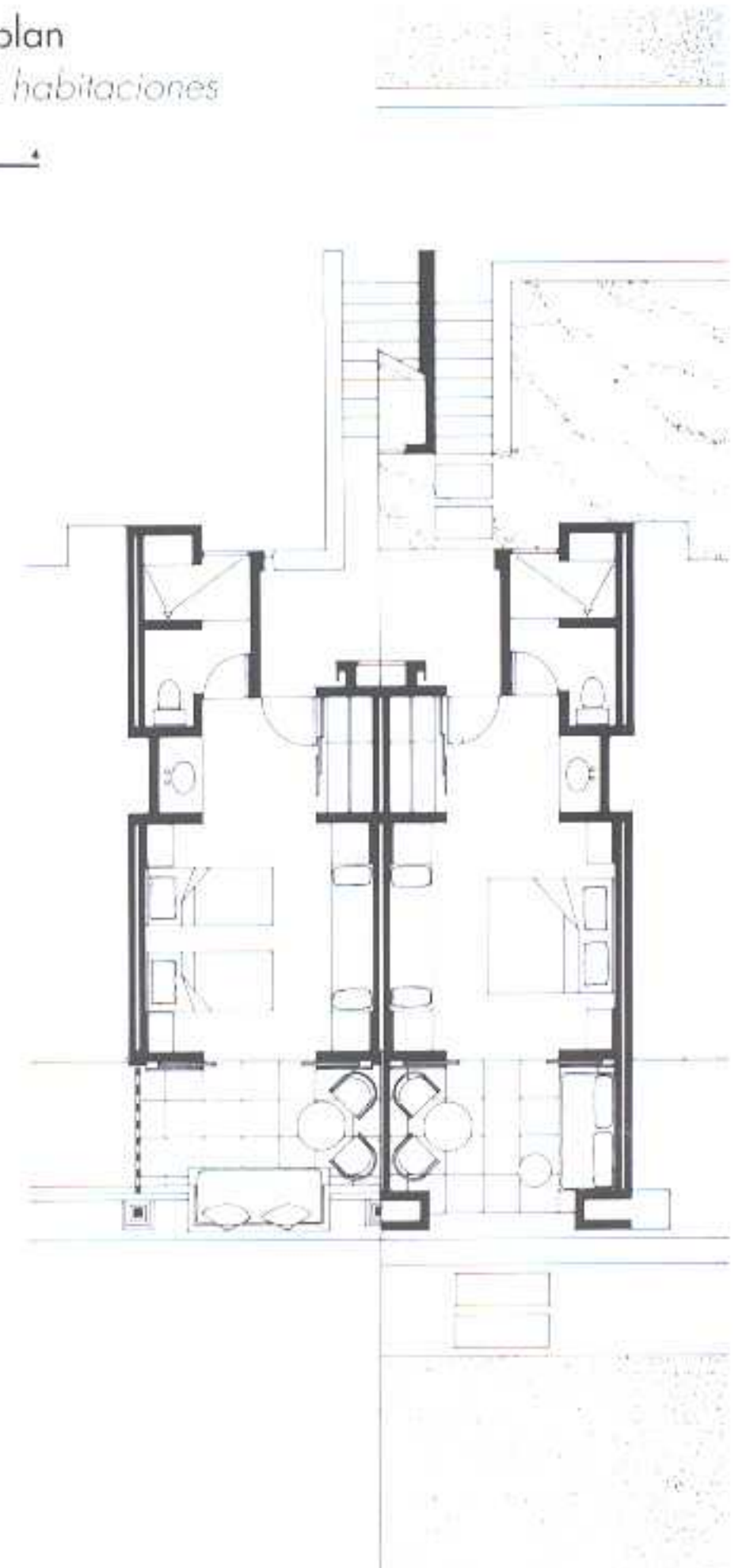

This double page shows the floor plan and views of the rooms. On the left of the plan, rooms situated on the ground floor. On the right, rooms situated on the upper floor.

*En esta doble página, planta e imágenes de algunas habitaciones. A la izquierda del plano, habitaciones situadas en planta baja. A la derecha, habitaciones situadas en la planta superior.*







# Tadao Ando Architect & Associates

## Hotel at Naoshima Contemporary Art Complex Kagawa, Japan

Photographs: Tomio Ohashi, Mitsuo Matsuoka, Hiroshi Ueda

Naoshima is a small island in the Inland Sea of Japan. The site of this project by Tadao Ando –which includes an important contemporary art museum and a small hotel– is on the bluff of a slender cape at the island's southern tip, and overlooks the quiet surf on the beach below. The museum is oriented in design to receiving visitors directly upon their arrival by boat.

Upon walking up a wharf, visitors are greeted by a stepped plaza that functions as the museum entrance, but also houses a museum annex underground and doubles as a stage for outdoor performances. It is only after climbing the plaza steps that the stone rubble walls of the main museum come into view. Since a national park of spectacular beauty encompasses the project, more than half of the building's volume sits underground so as not to intrude on these scenic surroundings.

The project combines a hotel building, an art museum and a stepped terrace, all opened to the ocean. Each one draws within its interior spaces the tranquil ocean scenery of commuting boats and setting sun.

On top of the hill behind the site of the art museum and hotel complex, Ando has added an extension to the hotel which includes some spaces to be used as art gallery. This annex, 40 meters above the lower buildings, is accessed by riding a small cable car. Built as a single-story building with a oval plan, it becomes a base point for the greening of the whole hill with a wide variety of trees and flora.

In order to maintain the natural surroundings, the buildings are buried into the hill with a garden encased within. The hotel building, with its four twin rooms, two suite rooms and a Cafe, occupies an oval plan with a 40-meter major axis and 30 meter minor axis. The center is designed as an oval water garden that appears almost as a three dimensional water sculpture surrounded by a colonnade which can be used as a semi-outdoor gallery.

A cascade of water decorates the entrance and a green garden was designed between the boundaries of the oval and the square perimeter. The water appears to drop directly into the ocean, and the garden is a continuation of the backdrop provided by the surrounding greenery, extending as a roof-top garden, facing and opening towards the sea.

Naoshima es una pequeña isla en el Mar Interior de Japón. El solar sobre el que se levanta este complejo proyecto de Tadao Ando –que combina un importante museo de arte contemporáneo con un pequeño hotel– es un cabo elevado en el extremo sur de la isla, con vistas hacia la orilla de una tranquila playa.

El museo se orienta en dirección a la llegada de los visitantes desde el ferry en el que acceden hasta la isla. Tras caminar sobre un embarcadero, éstos se encuentran con una plaza escalonada que funciona como acceso al museo, y que también acoge un anexo subterráneo que amplía el espacio para instalaciones al aire libre. Una vez atravesada la plaza, se comienza a vislumbrar el muro de piedra del museo.

Dado que el proyecto forma parte de un parque natural de espectacular belleza, más de la mitad del complejo se desarrolla a nivel subterráneo, con objeto de no dañar el extraordinario entorno vegetal. El proyecto combina las funciones de un hotel, un museo de arte y una terraza escalonada, todos ellos abiertos al océano. Cada uno recrea internamente la sosegada atmósfera que emana del paisaje exterior, de marinas y puestas de sol.

En la cumbre de la colina tras el solar del museo y el complejo hotelero, Ando ha añadido una extensión al hotel que incluye algunos espacios para ser utilizados como galería de exposiciones. El acceso a este anexo, ubicado 40 metros por encima de los edificios más bajos, se realiza a través de un pequeño funicular. Construido como un volumen de planta única y de forma oval, se convierte en el punto alrededor del cual se concentra una mayor variedad de árboles y flores.

Con objeto de hacer mayor énfasis en la existencia de ese espléndido vergel, todas las construcciones encierran un jardín interior.

El volumen del hotel, con sus cuatro habitaciones dobles, dos suites y un café, ocupa una planta de forma oval de 40 metros en el lado mayor por 30 metros en el menor. En su centro, un jardín con un pequeño lago interior, se erige como una escultura de agua rodeada de columnas, que se puede utilizar como galería semi-abierta.

Una cascada decora la entrada y el jardín que se extiende entre los límites del volumen oval y cuadrado. El agua desemboca directamente en el océano, y el jardín supone una continuación del paisaje natural del entorno, extendiéndose como una cubierta vegetal, que se enfrenta y se abre al mar.







General floor plan / Planta general

0 5 10 20

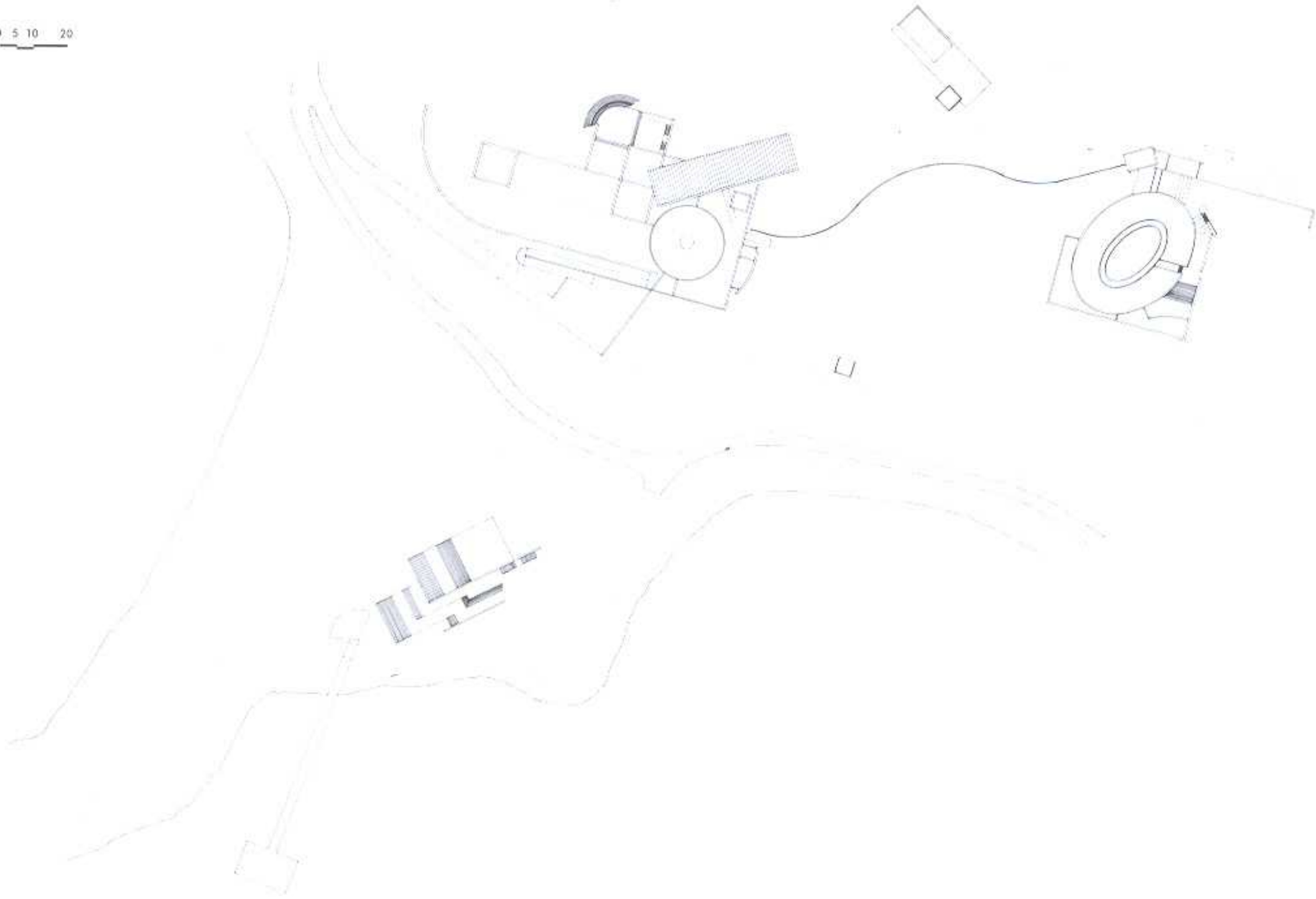



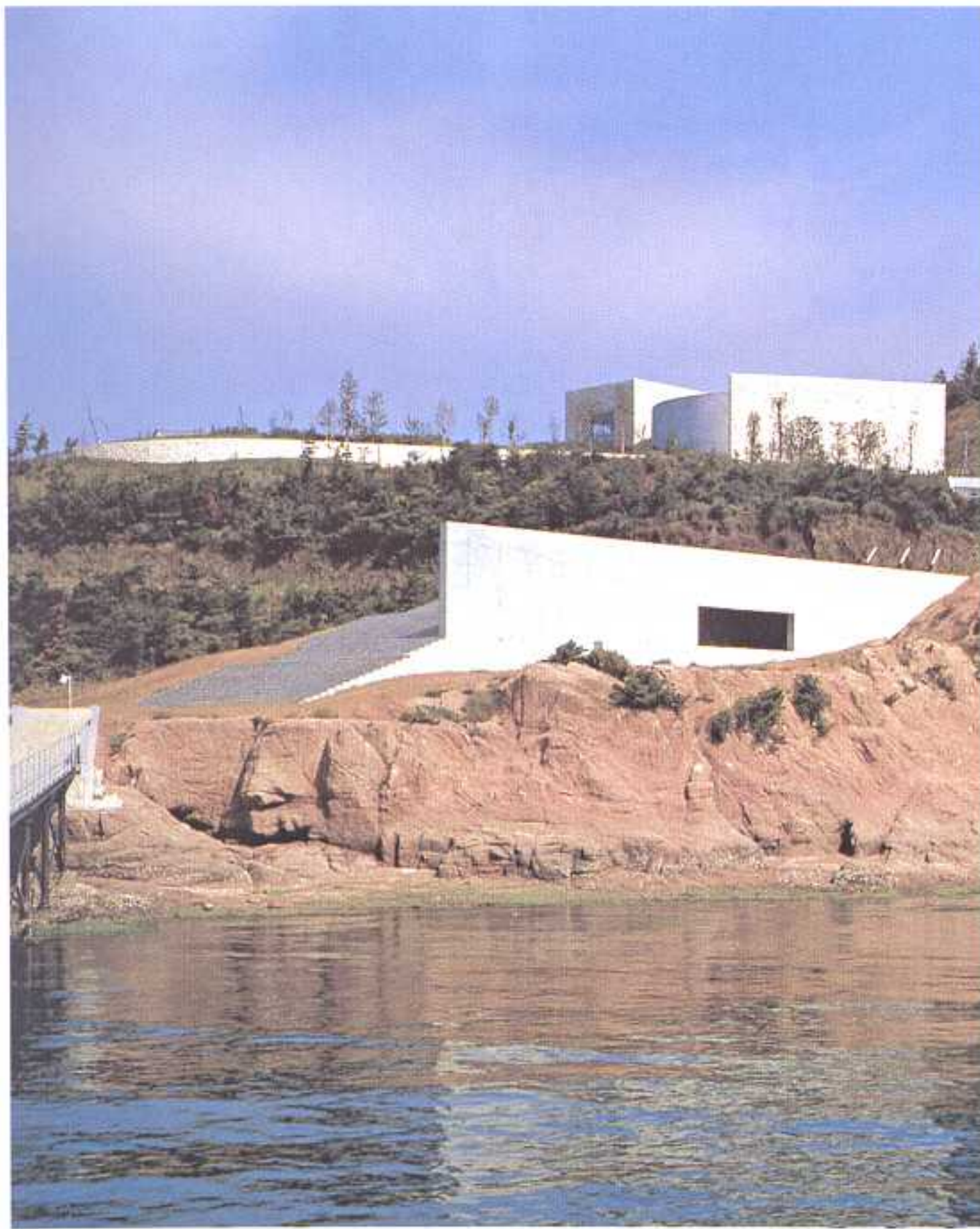

Naoshima is a small island on the Inland Sea of Japan. The museum and hotel complex rises majestically beside the ocean, subtly cloaking the natural landscape. Access to the complex is by boat from the ports of Takamatsu and Uno or by road.

*Naoshima es una pequeña isla sobre el Mar Interior en Japón. El complejo del museo y hotel se erigen majestuosamente junto al océano, envolviendo sutilmente el paisaje natural. El acceso al conjunto se realiza mediante un viaje en barco desde los puertos de Takamatsu y Uno o bien por carretera.*

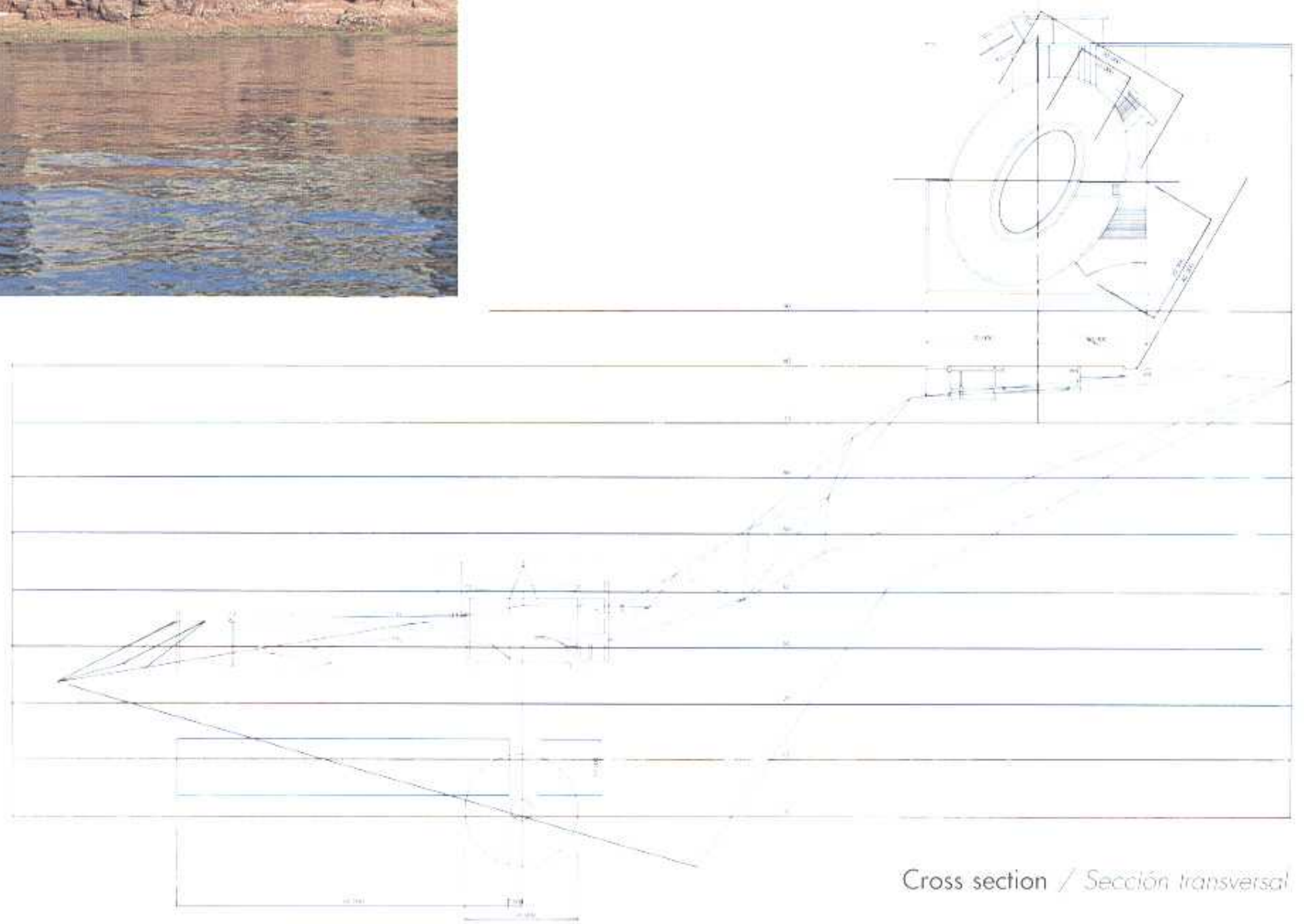

Cross section / Sección transversal

The small hotel, located on a cape at the south end of the island of Naoshima, was designed as an annex to the art museum.

*El pequeño hotel, situado en un cabo elevado en el extremo sur de la isla, ha sido planteado como anexo del museo de arte situado en la misma.*

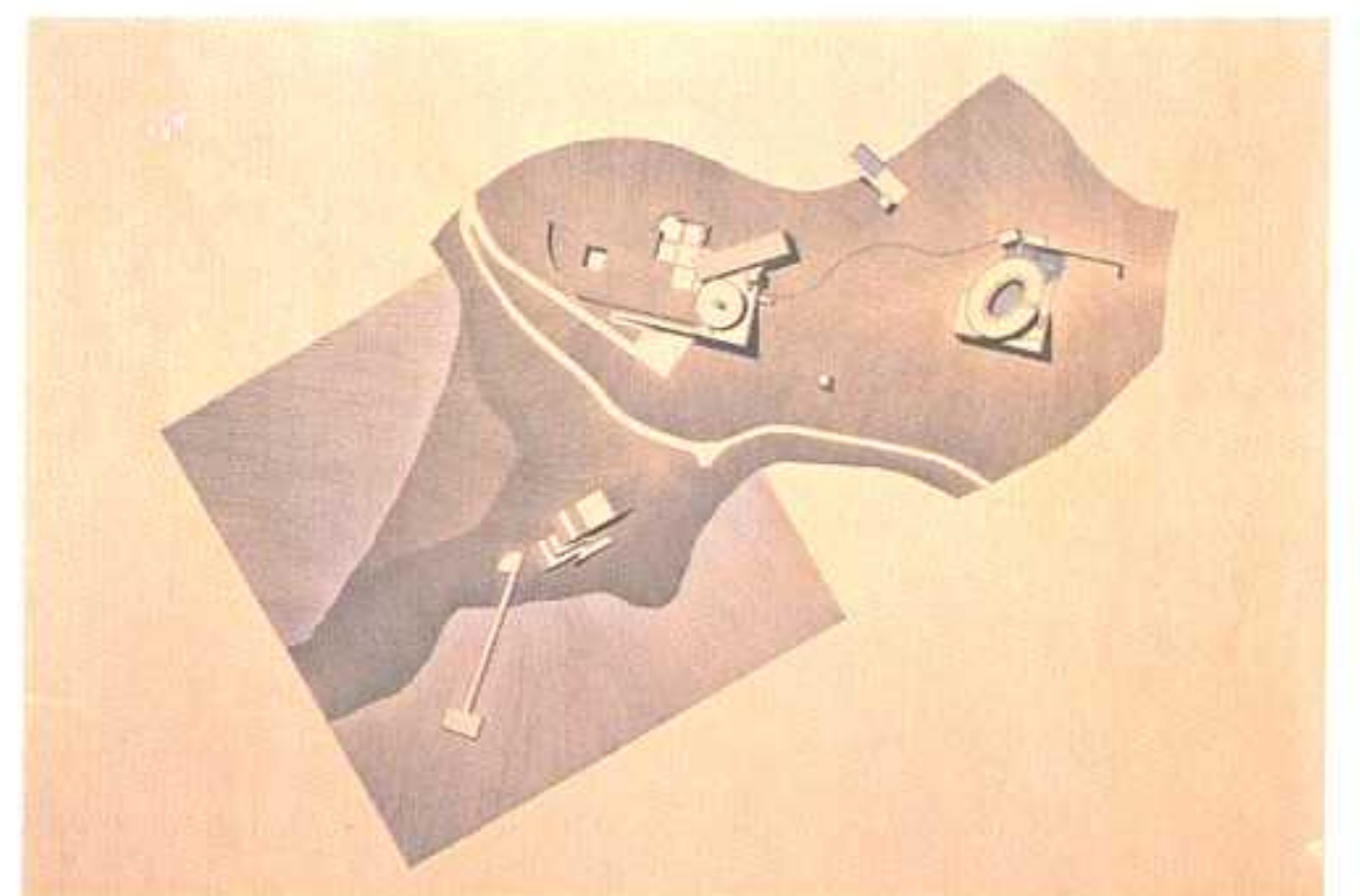







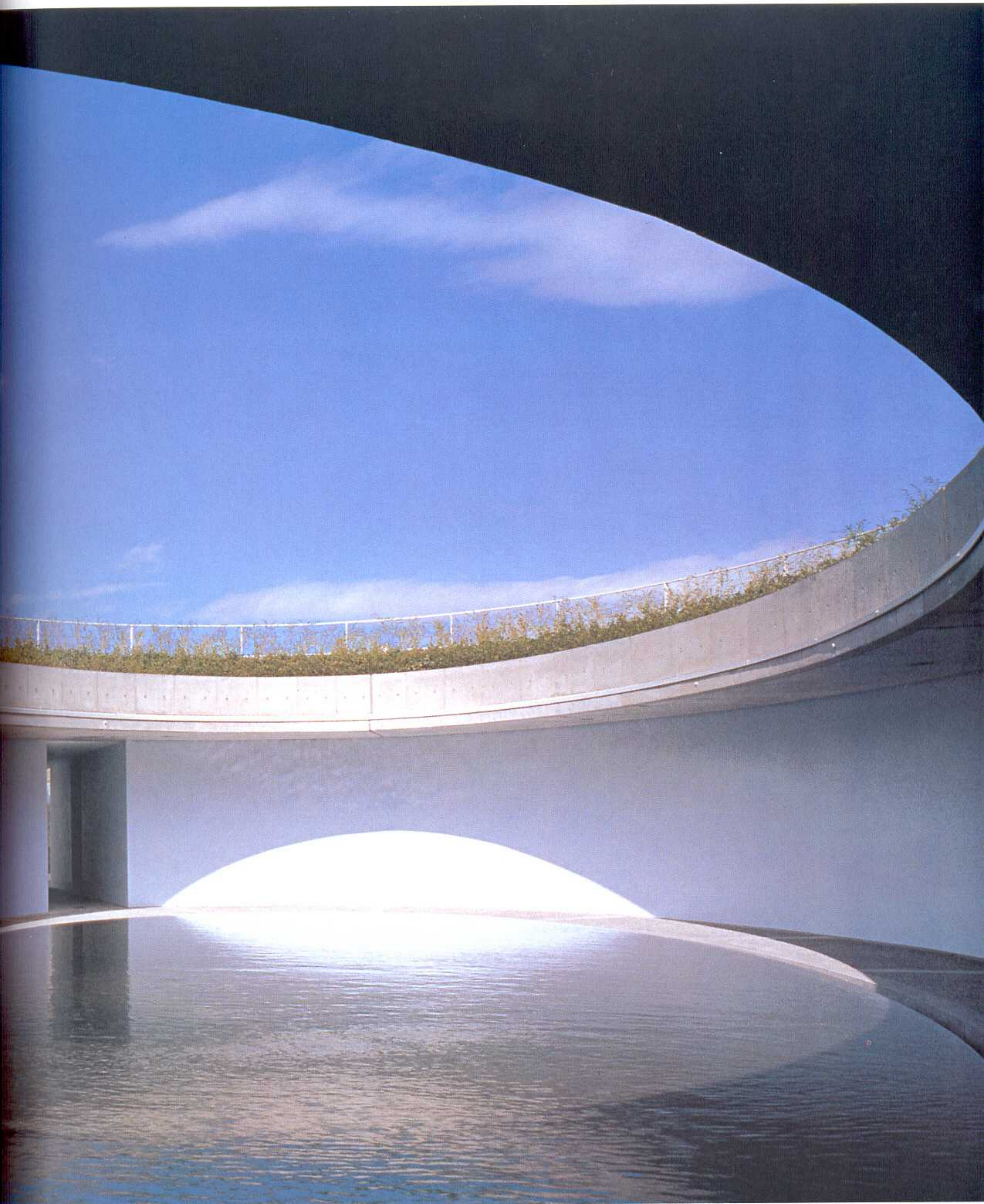



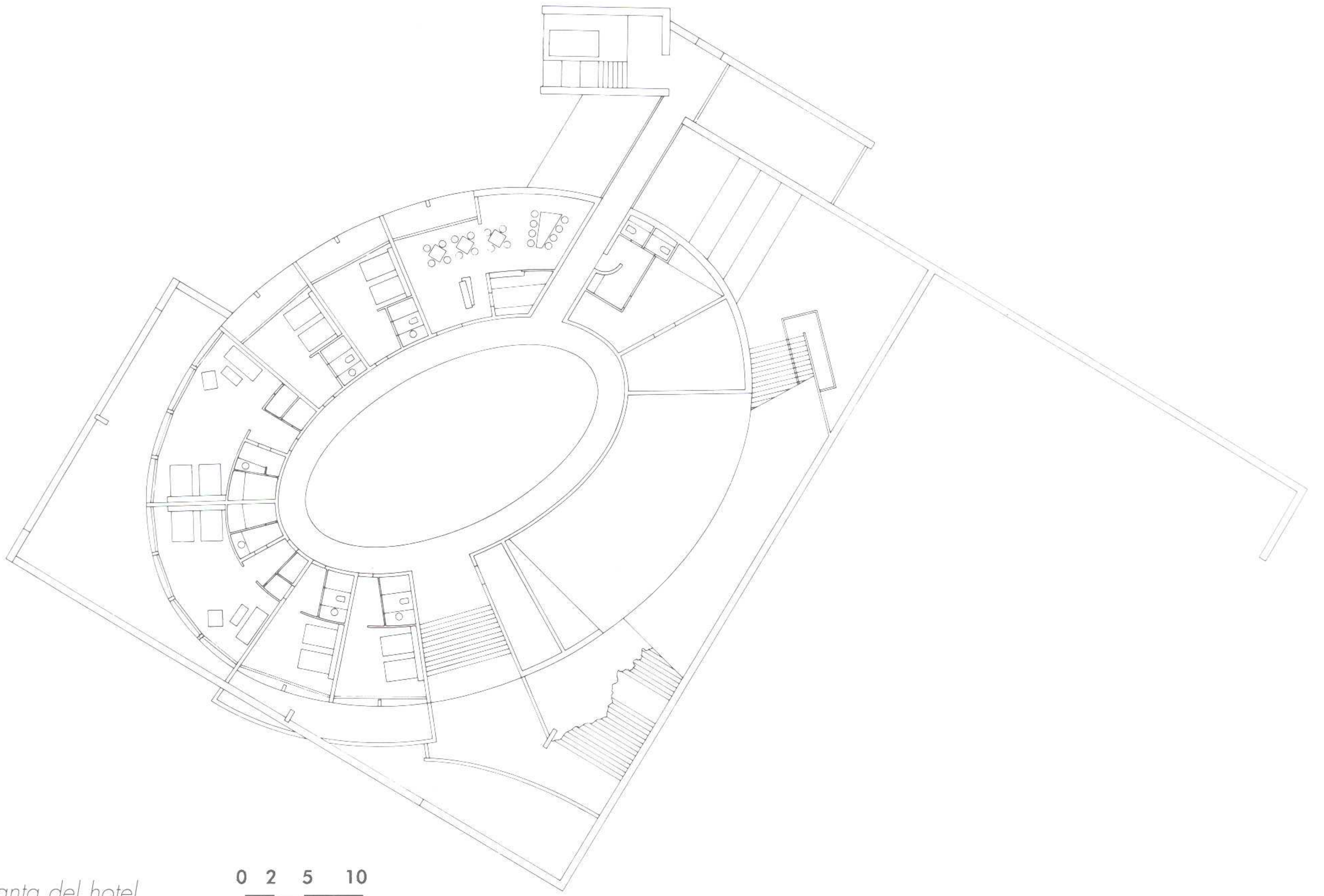

Plan of the hotel / *Planta del hotel*

0 2 5 10

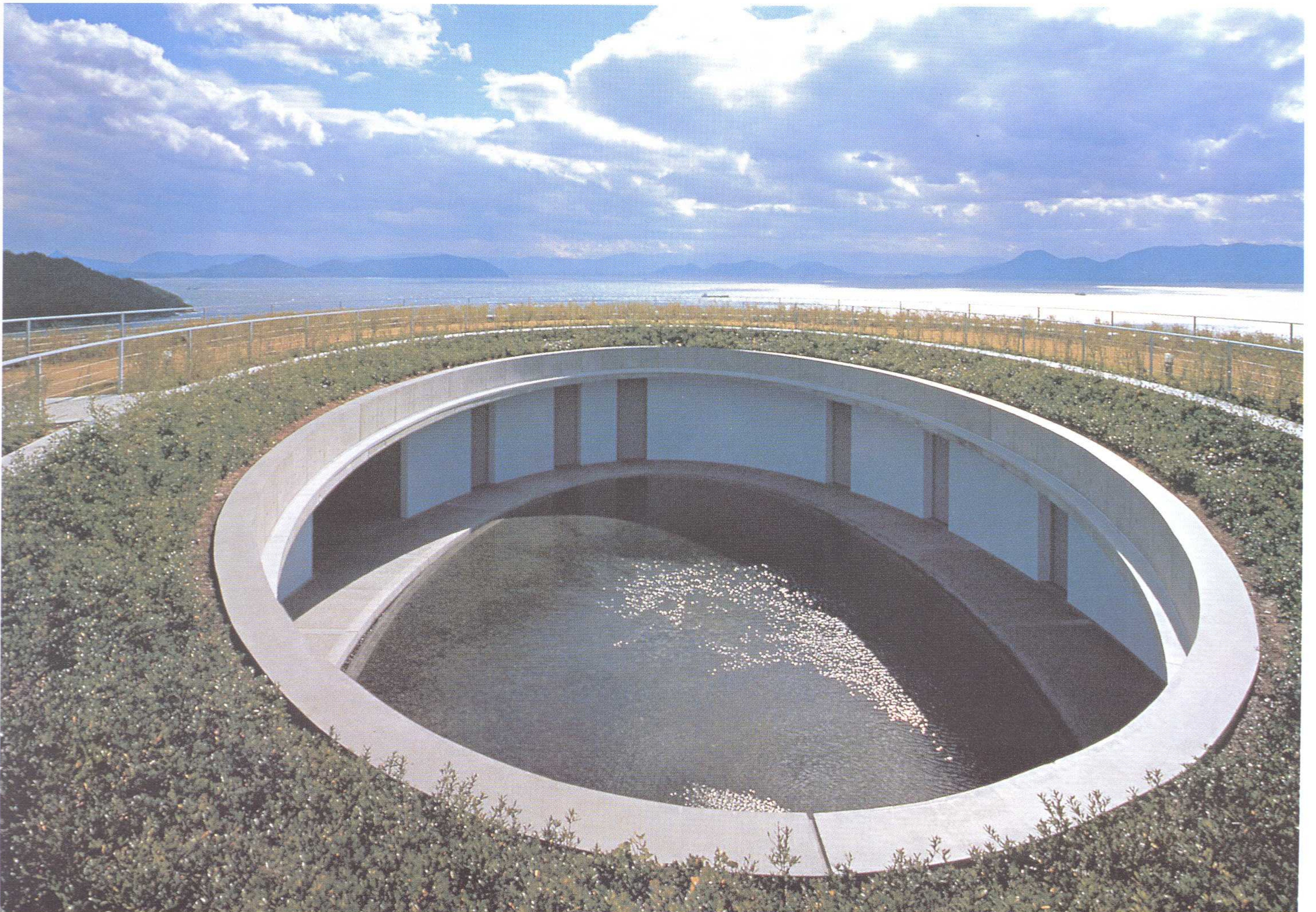





The curious idea of merging a museum and a hotel complex interested Tadao Ando from the beginning due to the relaxed atmosphere of enjoyment of art and the nature offered to visitors by a place like this. This allowed him to develop a serene architecture with precise and clean geometry immersed in a certain ascetic spirit that defines most of its work. As the regulations required the building to have a pitched roof, and in order to respect the environmental regulations of the park in which it is located, Ando decided to locate the building underground - like the museum - and to open some of the rooms onto an oval inner courtyard covered with water.

*La curiosa idea de fusionar un museo y un complejo hotelero interesó a Tadao Ando desde el encargo, por la relajada atmósfera de disfrute del arte y la naturaleza que ofrecía al visitante una combinación así en un lugar como éste. Este hecho le permitió desarrollar una arquitectura serena, de geometrías precisas y limpias, bañadas de cierto espíritu ascético, que definen la mayor parte de su obra. Como las disposiciones exigían que el edificio tuviera la cubierta a dos aguas, y con objeto de respetar las normativas ambientales del parque en el que se ubica, Ando decidió situar el edificio bajo tierra - como el museo - y abrir parte de las estancias a un patio interior ovalado cubierto de agua.*







The hotel, with a floor area of 551 square meters, consists of four double rooms and two suites. It also includes multiple spaces for use as semi-outdoor galleries.

*El hotel, de tan solo 551 metros cuadrados de superficie, consta de cuatro habitaciones dobles y dos suites. Éste incluye a demás diversos espacios utilizables como galería parcialmente abierta al aire libre.*





# Werner Weitz

## Bleibtreu Hotel

Berlin, Germany

An old Berlin town house was converted into a modern hotel with carefully selected art, up to the minute design and the most modern technology.

The entrance is flanked by a delicatessen and an exclusive florist's shop, surround guests with pleasant impressions from the moment they arrive. The building opens out into the calm garden of the Mediterranean-style inner courtyard through a series of glassed-in rooms with Italian terrazzo flooring.

Distinct colour schemes give each floor its own particular atmosphere. Recurring elements bind the various parts together into a harmonious whole. On the top floor black and white striped patterns predominate, with black, grey and red tiling in the bathrooms. The fourth floor is decorated in warm yellow tones. Strong blue shades are used on the other three floors. Indirect light streams into the rooms, with natural light sources being employed wherever possible.

The interior design of the hotel is by Herbert Jakob Weinand, who also organised purchasing of the objets d'art. All the accessories, furniture, carpets and lamps were specially designed and handmade mainly in Germany and Italy. The rooms are furnished with multi-functional oak furniture composed of flexible elements on castors. Striped patterns appear again and again in the wallpaper, bedding and carpets. An important consideration in planning the hotel was to use materials which meet scrupulous environmental standards, such as porous natural paints which allow the walls to breathe, pure virgin wool carpets and untreated oak furniture.

Works of art by Elvira Bach, Renate von Brevern, Katja Hajek and Hanna Prenzel provide a sensitive accompaniment for guests as they move from floor to floor.

As part of the overall impression made by the hotel, the lighting and ventilation systems along with the culinary and cultural delights of the hotel also have their part to play.

The Wellness Area, offering aroma therapy, colour therapies, steam rooms and Bach flower remedies is the finishing touch to the relaxation offered to guests.

Una antigua vivienda en Berlín acoge este moderno hotel, en el que se ha cuidado con esmero la selección de obras de arte que se reparten por sus salas, el diseño de los espacios y la más moderna tecnología que facilita su funcionamiento.

La entrada está flanqueada por una tienda-bar tipo gourmet y una tienda de flores, que reciben al viajero con sutiles perfumes.

El edificio se abre dentro de la calma de un jardín diseñado en estilo Mediterráneo a través de una serie de habitaciones con cerramiento de vidrio y suelo de terrazo italiano.

Diversos esquemas de color dan a cada planta su atmósfera particular. En el último nivel predominan el blanco y el negro, sobre tejidos de rayas, y azulejos negros, grises y rojos en los baños. En la planta cuarta destacan los cálidos tonos amarillos. Por su parte, el azul intenso de los estores caracteriza las otras tres plantas.

La iluminación de las habitaciones se basa en fuentes de luz indirecta, mientras que en los demás rincones del hotel se ha procurado utilizar la mayor cantidad posible de luz natural.

El diseño interior del hotel ha sido realizado por Herbert Jakob Weinand, quien también ha dirigido la compra de las obras de arte. Todos los accesorios, mobiliario, alfombras y lámparas han sido especialmente diseñadas y hechas a mano en Alemania e Italia. Las habitaciones se caracterizan por mobiliario multifuncional de roble compuesto por elementos flexibles sobre ruedas. El motivo decorativo de las rayas vuelve a aparecer sobre el papel de las paredes, en las colchas de las camas y en las alfombras.

Un elemento importante en el diseño del hotel ha sido el uso de materiales en función de criterios medioambientales estrictos, como pinturas naturales que permiten respirar al muro, alfombras de lana virgen y mobiliario de madera de roble sin tratar.

Obras de arte de Elvira Bach, Renate von Brevern, Katja Hajek y Hanna Prenzel acompañan a los clientes en sus desplazamientos por las distintas áreas del edificio.

En el conjunto de elementos característicos del hotel, los sistemas de luz y ventilación junto a la oferta cultural y culinaria, juegan un papel muy importante. El área de Bienestar, que ofrece aromaterapia, salas de vapor y remedios basados en las flores de Bach, constituye el toque final de lujo en este sereno y relajante hotel.



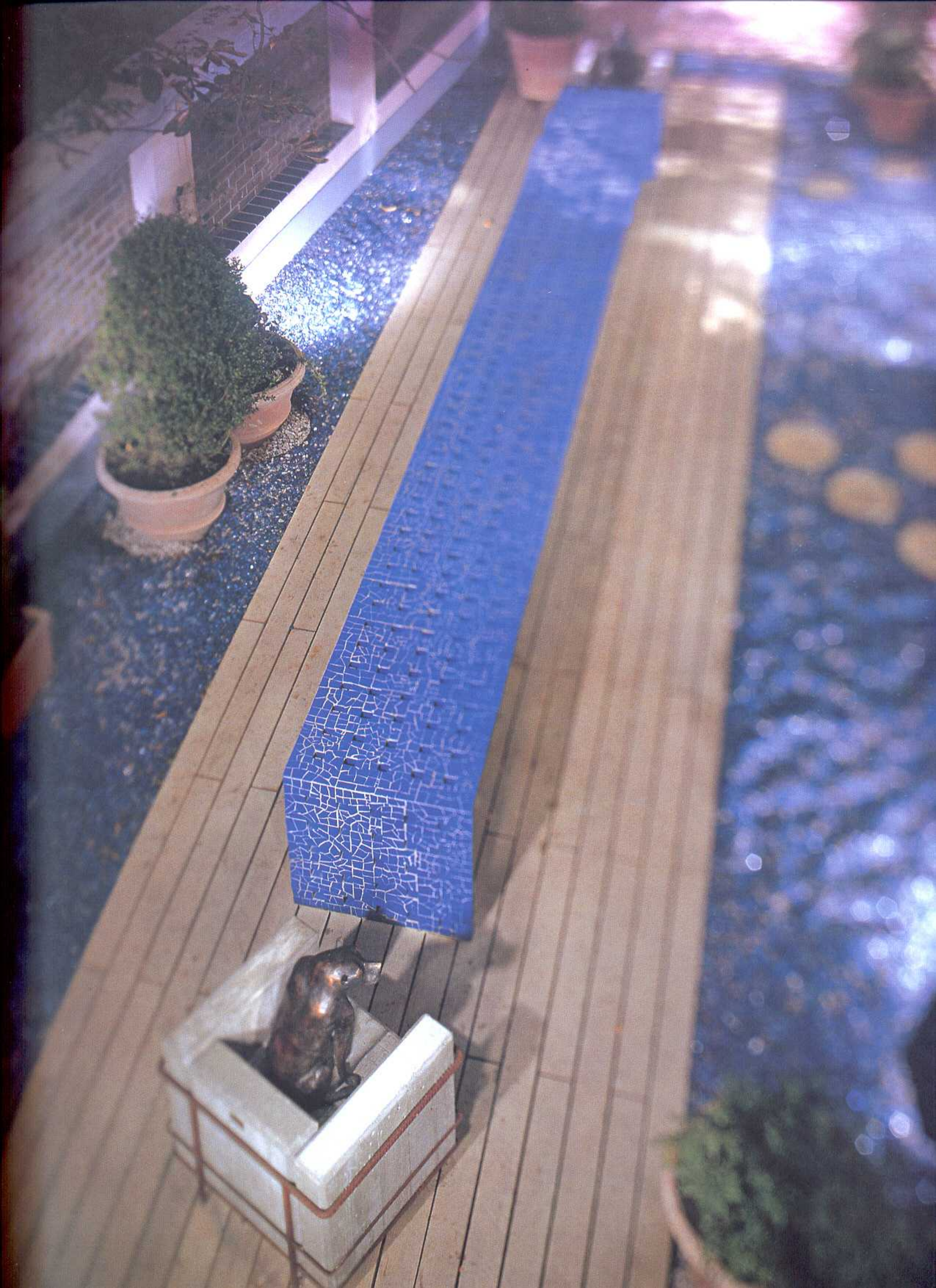





Main elevation / Fachada principal

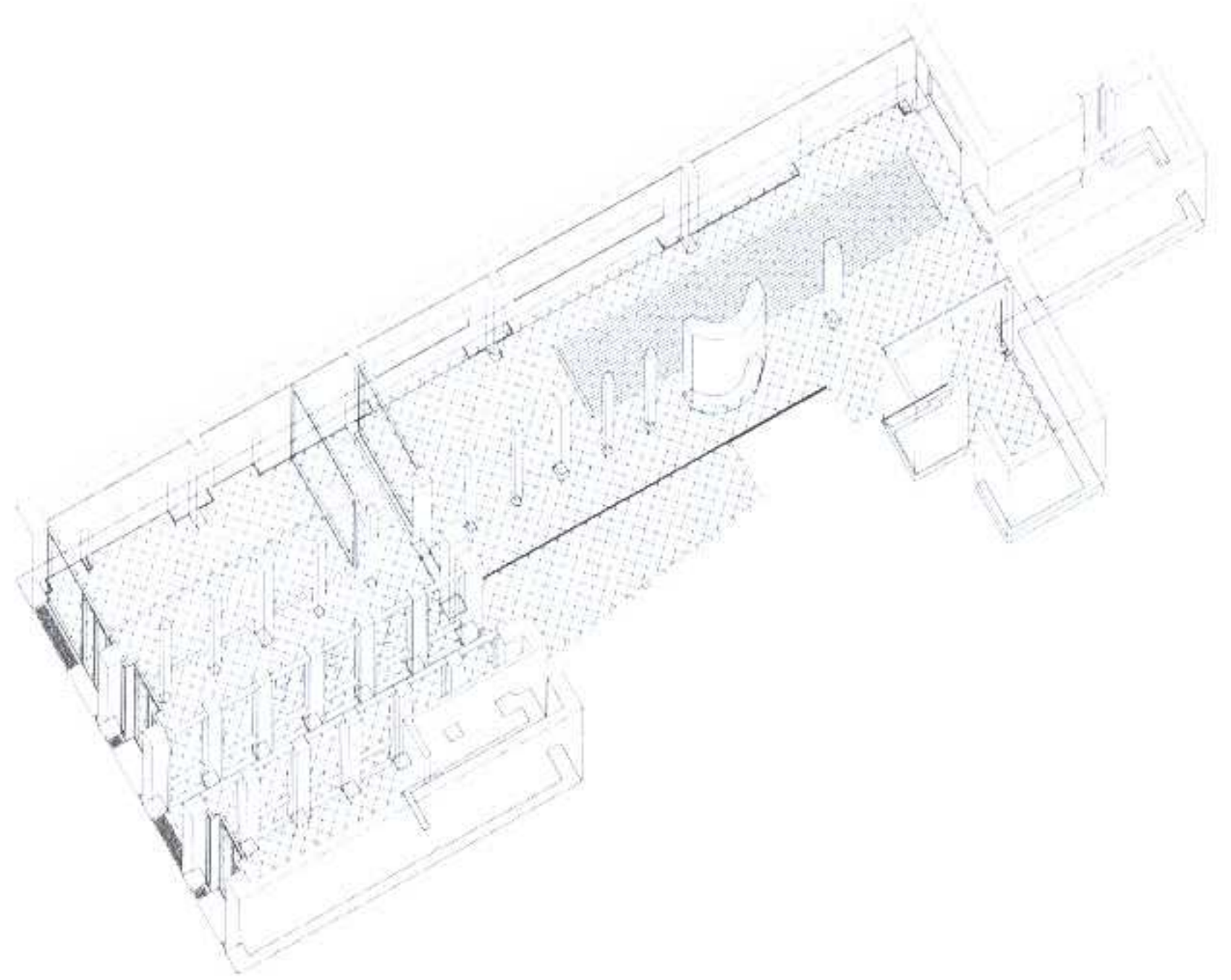

Axonometric view of the ground floor plan  
Axonometría de la planta baja







On the ground floor, the building opens its common rooms onto a peaceful garden, where a huge metal sculpture stands out painted in the same blue color that singularizes the corporate image of the hotel.

*En planta baja, el edificio abre sus estancias comunes a un tranquilo jardín, en el que destaca una enorme pieza escultórica de acero pintada con el color azul que singulariza la imagen corporativa del hotel.*







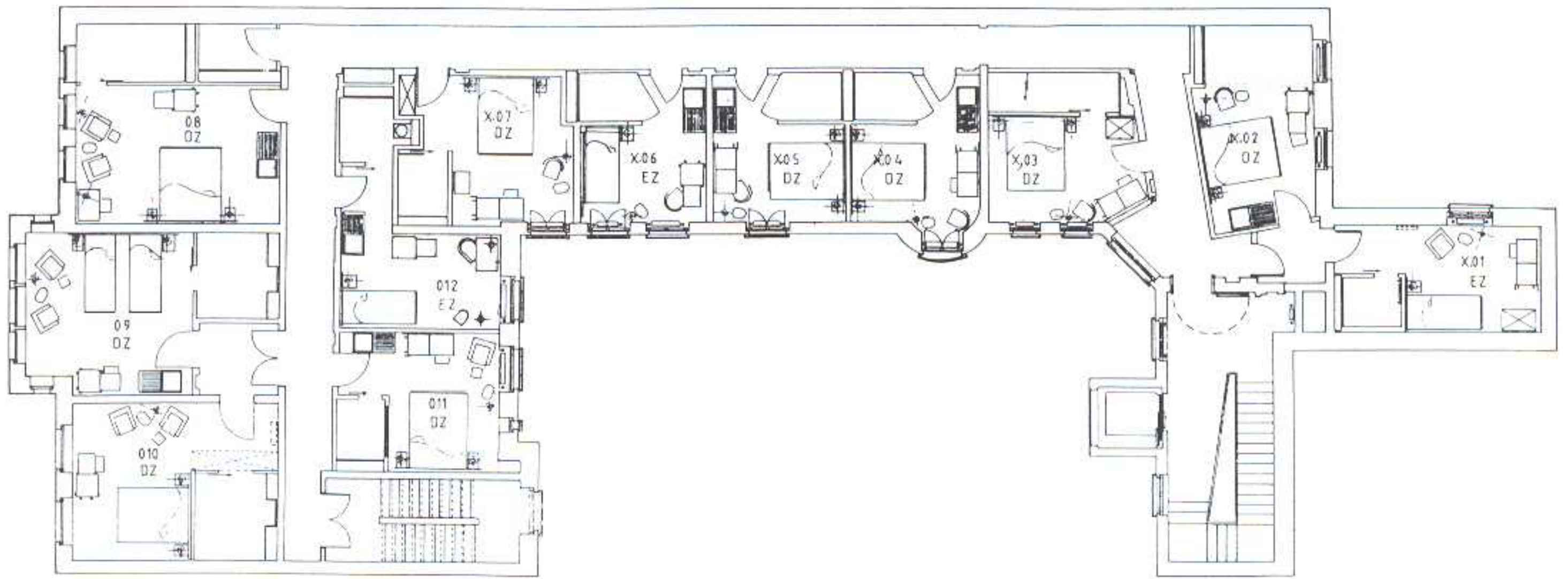

Typical floor plan / *Planta tipo*

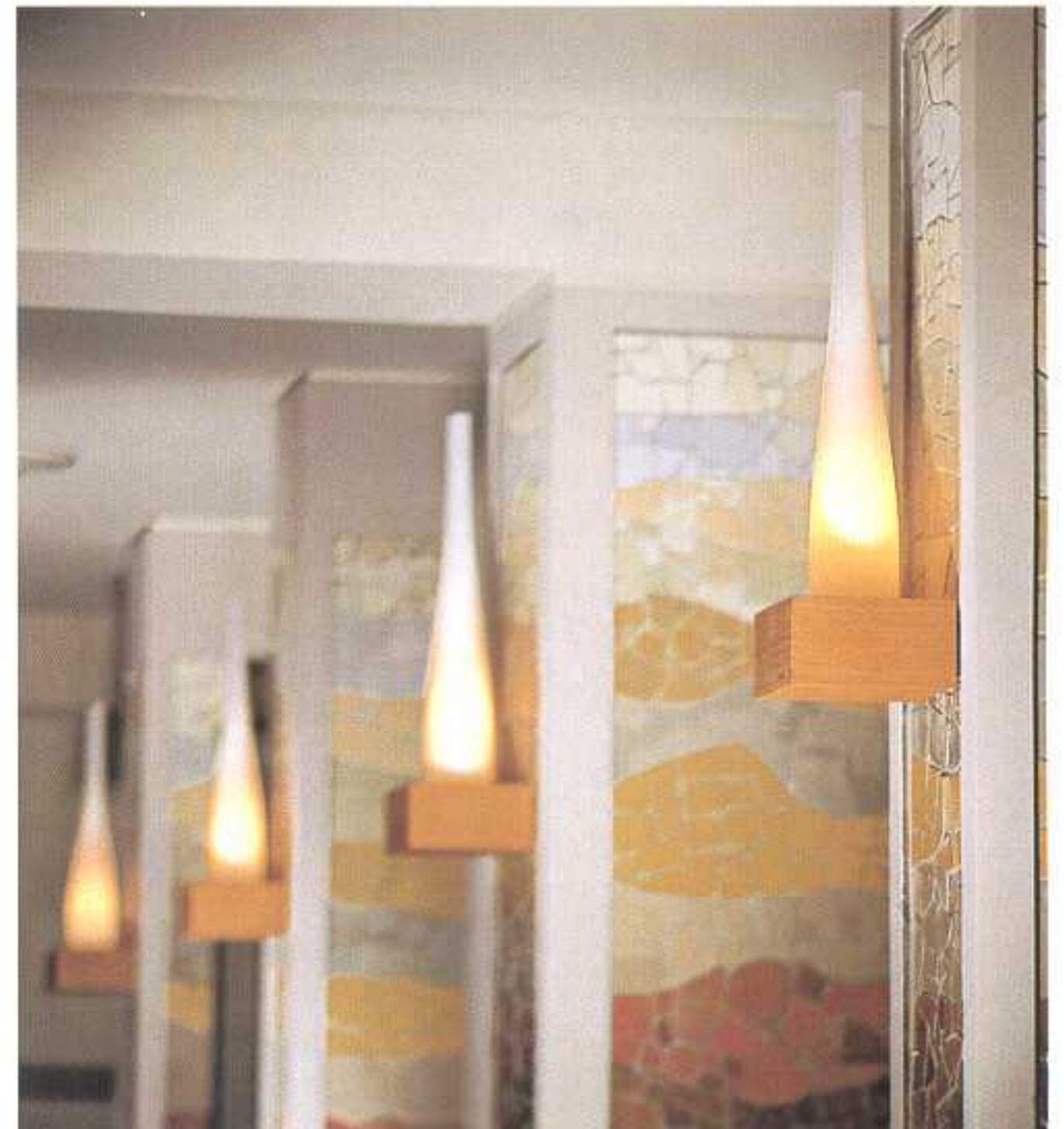

As stated on the previous page, the front of the reception desk was faced with pieces of terrazzo similar to that used on the floor.

*Tal como se observa en la página anterior, el mostrador de la zona de recepción ha sido revestido, en su parte frontal, con piezas de terrazzo similares a la utilizadas en el pavimento.*





The interior spaces are wrapped in a warm atmosphere by means of the use of oak, lamps made in Murano glass and the predominant use of an intense blue color, that singularizes some specific spaces of the hotel.

*Los espacios interiores quedan envueltos en un ambiente cálido mediante la utilización de madera de roble, lámparas realizadas con cristal de Murano y la predominante utilización de un intenso color azul, que singulariza algunos rincones del hotel.*







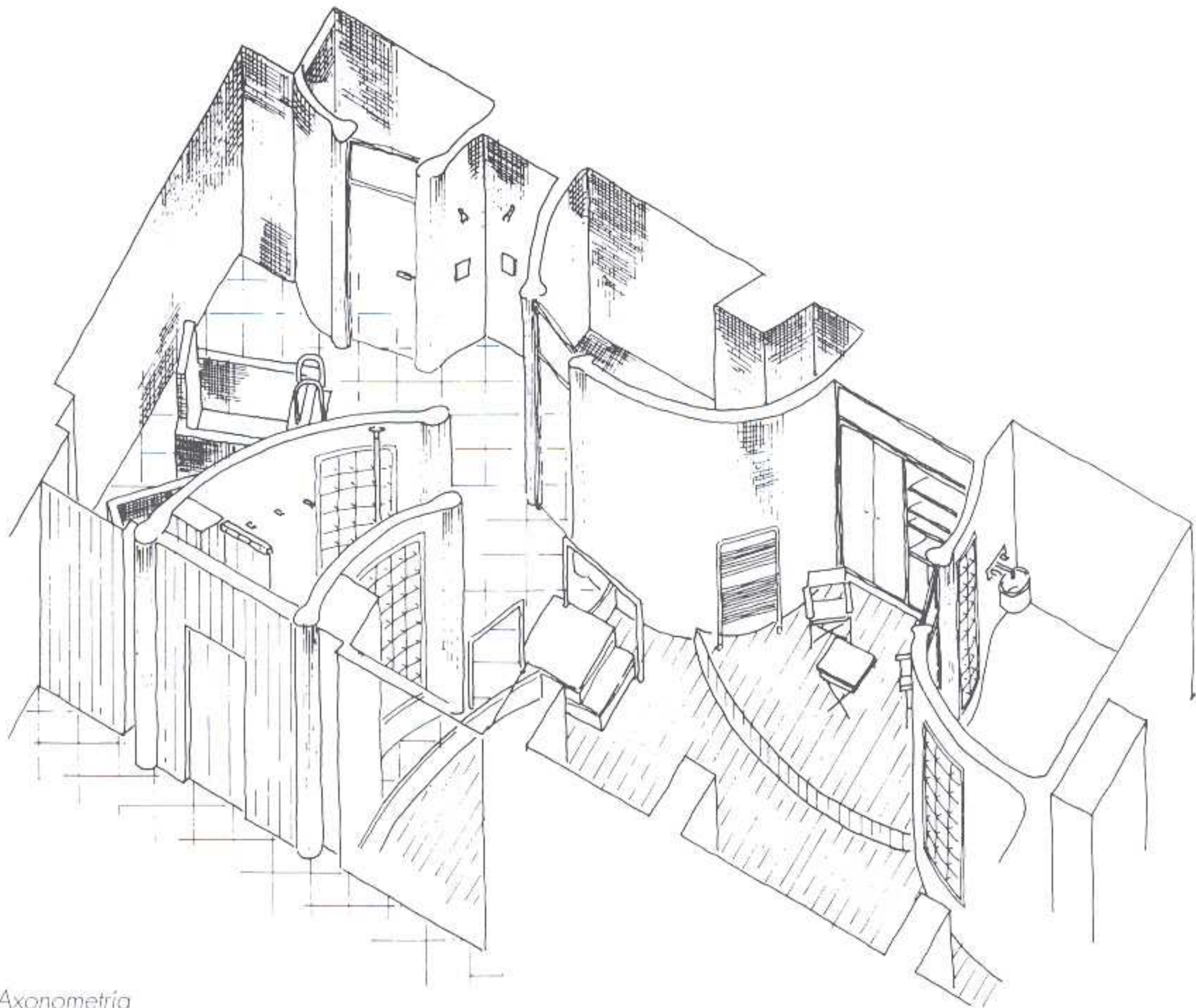

Axonometric view / Axonometria



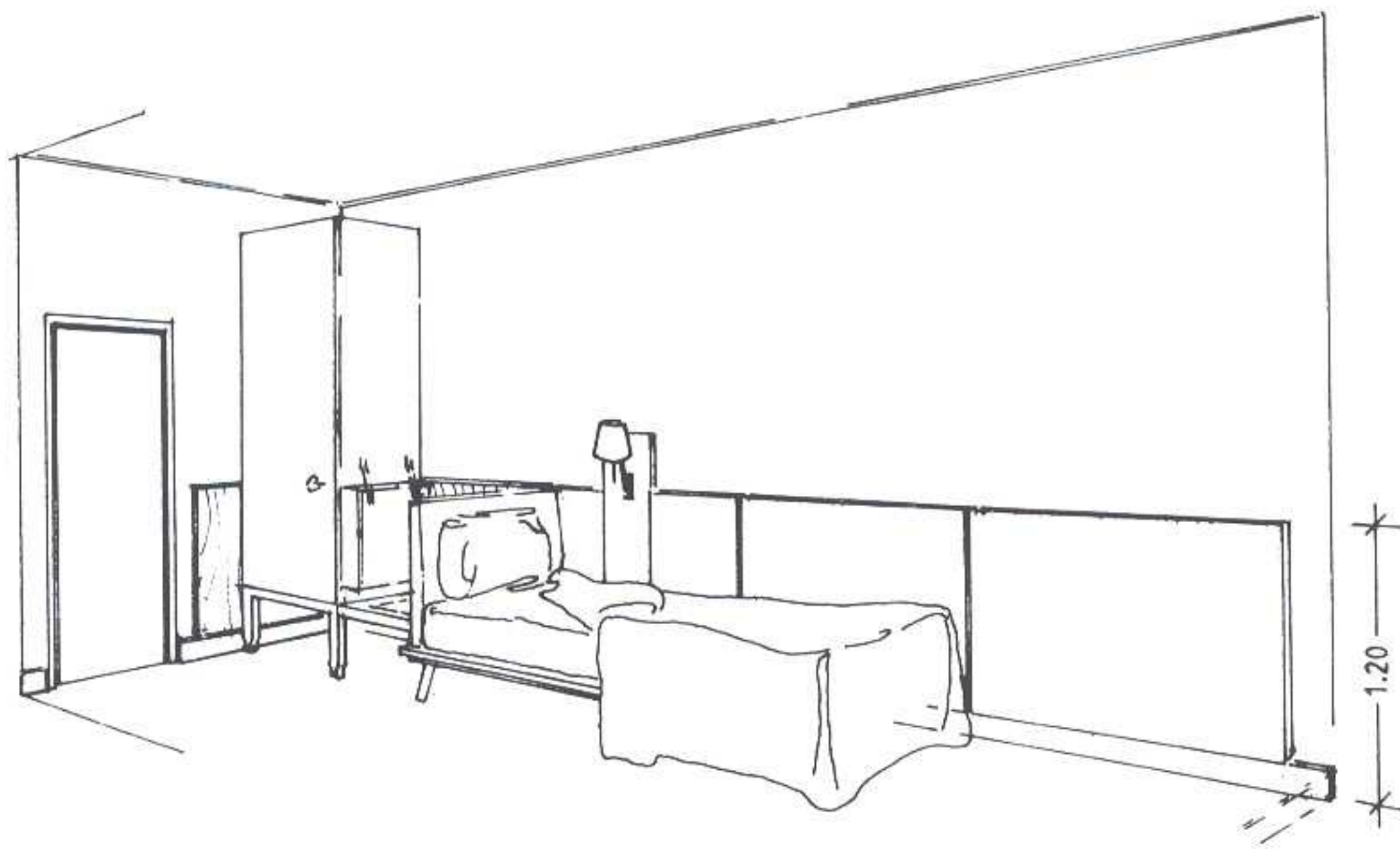

Perspective of a type room / *Perspectiva de una habitación tipo*

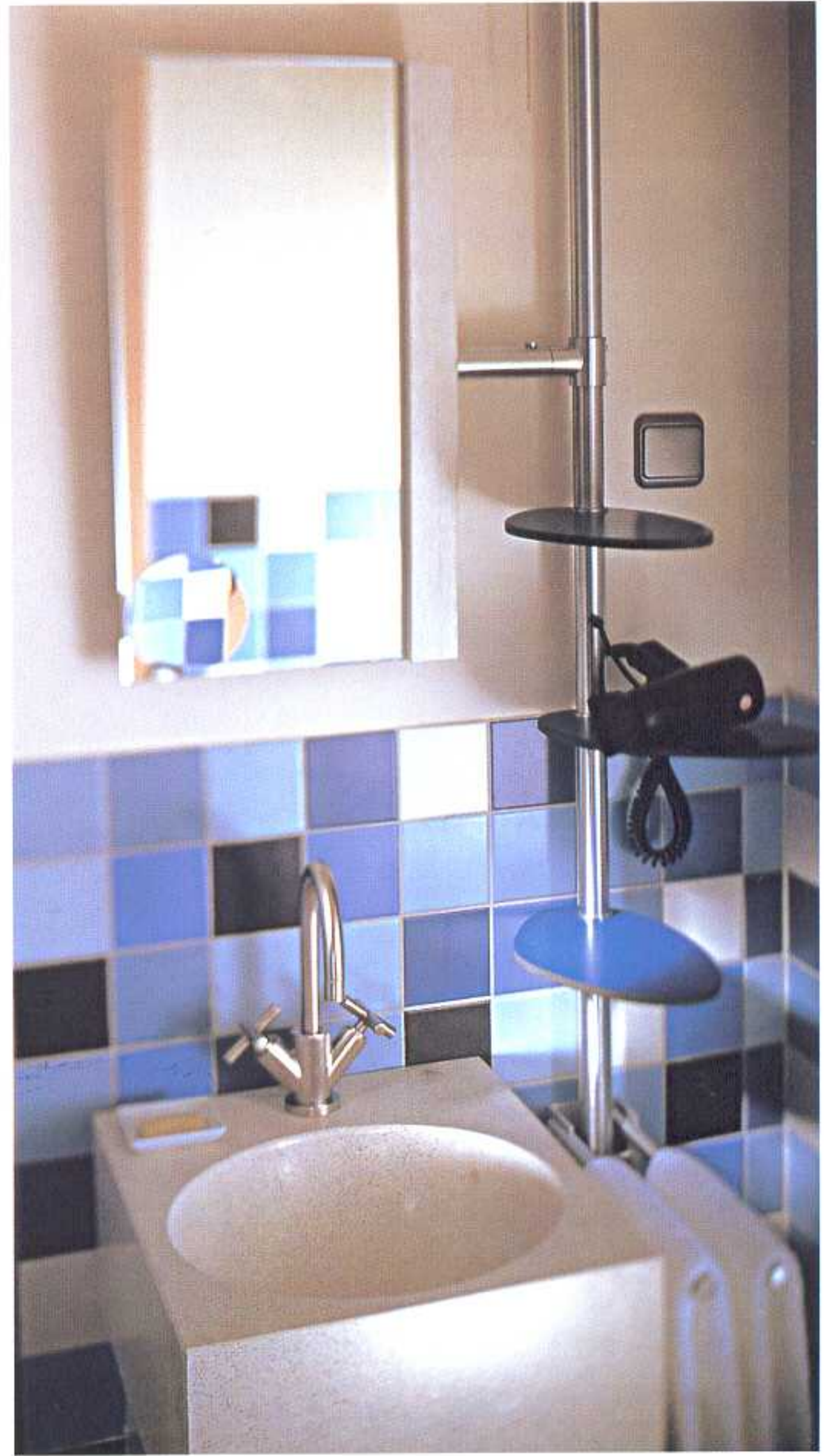



# Baumschlager & Eberle

## Hotel Martinspark

Dornbirn, Austria

Photographs: Eduard Hueber

This rather massive building, situated in the heterogeneous centre of Dornbirn, houses many functions, including shops, a department store, the hotel with its restaurant and conference rooms, offices and apartments. It is thus an example of the multi-purpose buildings so often encountered in modern cities.

The size of the massive, nearly square block is effectively broken up by the layered composition of the building, with the ground-level shopping zone recessed behind a row of columns, which generates a covered walkway for strollers, the glass bands of the chessboard-type facade of the three stories above emphasising the horizontal, while the fourth upper story with the apartments is slightly recessed (like the shopping zone). The facade facing east contains the entrance to the two-story department store which contains an interior courtyard on the first level covered by a glass roof. The main entrance to the building itself is situated in the west facade. A giant cleaning bucket in dazzling pink designed by Flatz is used in the stylishly designed hotel lobby in a conscious effort to break up the concept of a single aesthetic entity.

Controversy is created by positioning this everyday object in such an unexpected location, and the water dripping into it from the ceiling indicates a leaking roof and consequently a malfunction, a stumbling block in the all-too smooth and uniformly functional image of our present-day world. Another work by Flatz in the hotel lobby is a sculpture consisting of black leather bags freely suspended from the ceiling, through which the clients are forced to walk and enter into direct interaction. The hotel also contains works by Moholy-Nagy, Imi Knoebel and Ingmar Alge.

The building has a generally balanced, tranquil appearance. The architects chose to make a necessarily strong, formal gesture for the hotel entrance zone. Positioned in front of the building complex is a rather formal and austere longitudinal box with wooden louvers placed in front of the glass facade.

This building serves as an *add-on* superstructure to cover the access road to the underground car-park and now houses separately accessible conference and other multi-function rooms. In summer, this protected, urban square between the hotel and the new building offers an attractive spot for an outside cafe.

Este masivo edificio, situado en el heterogéneo centro de la localidad austriaca de Dornbirn, acoge diversas funciones, incluyendo varias tiendas, el hotel, con su restaurante y salas de conferencias, oficinas y apartamentos. Constituye un buen ejemplo de edificio multifuncional tan habitual en las ciudades modernas.

La gran volumetría de la construcción, cercana al conjunto de la plaza, se rompe por la propia configuración del edificio; con el nivel más bajo ligeramente retranqueado y antecedido por una galería de columnas, lo que genera un área porticada para los paseantes, una parte cerrada, de carácter marcadamente horizontal, que corresponde a los tres niveles siguientes, cuyo cerramiento se configura a partir de piezas de vidrio con efecto ajedrezado, y, finalmente, el último nivel –la planta cuarta– que acoge varios apartamentos y que también se retranquea como la planta baja.

La fachada este contiene la entrada al centro comercial de dos plantas, que en su interior alberga un patio cerrado con una cubierta de vidrio. La entrada principal del hotel se abre en la fachada oeste.

Un enorme cubo de color rosa brillante diseñado por Flatz da un signo inquietante al moderno estilo que caracteriza la recepción del hotel. Ese efecto se logra con la colocación de un objeto diario tan común en un lugar que no le corresponde, y el agua que cae desde el techo dentro de él indica un techo fragmentado y en consecuencia, mal hecho, un obstáculo en la imagen homogénea y funcional de nuestro mundo actual. Otra obra del artista Flatz en la recepción es una escultura conformada por bolsas de cuero negro suspendidas del techo entre las que los clientes deben pasar. También hay obras de Moholy-Nagy, Imi Knoebel e Ingmar Alge en el hotel.

El edificio tiene, en líneas generales, un aspecto de volumen sereno y apacible. El proyecto concentra el gesto formal más evidente en la parte de la entrada. Frente al complejo se levanta una caja austera y longitudinal, cerrada con lamas de madera frente a la fachada de vidrio. Este edificio sirve como adición a la superestructura para cubrir el acceso rodado al parking subterráneo y alberga también unos espacios independientes para reuniones de empresa, conferencias, y otras salas multifuncionales que, en verano, configura un espacio urbano cerrado entre el hotel y el nuevo edificio, creando al mismo tiempo un atractivo punto para un café al aire libre.



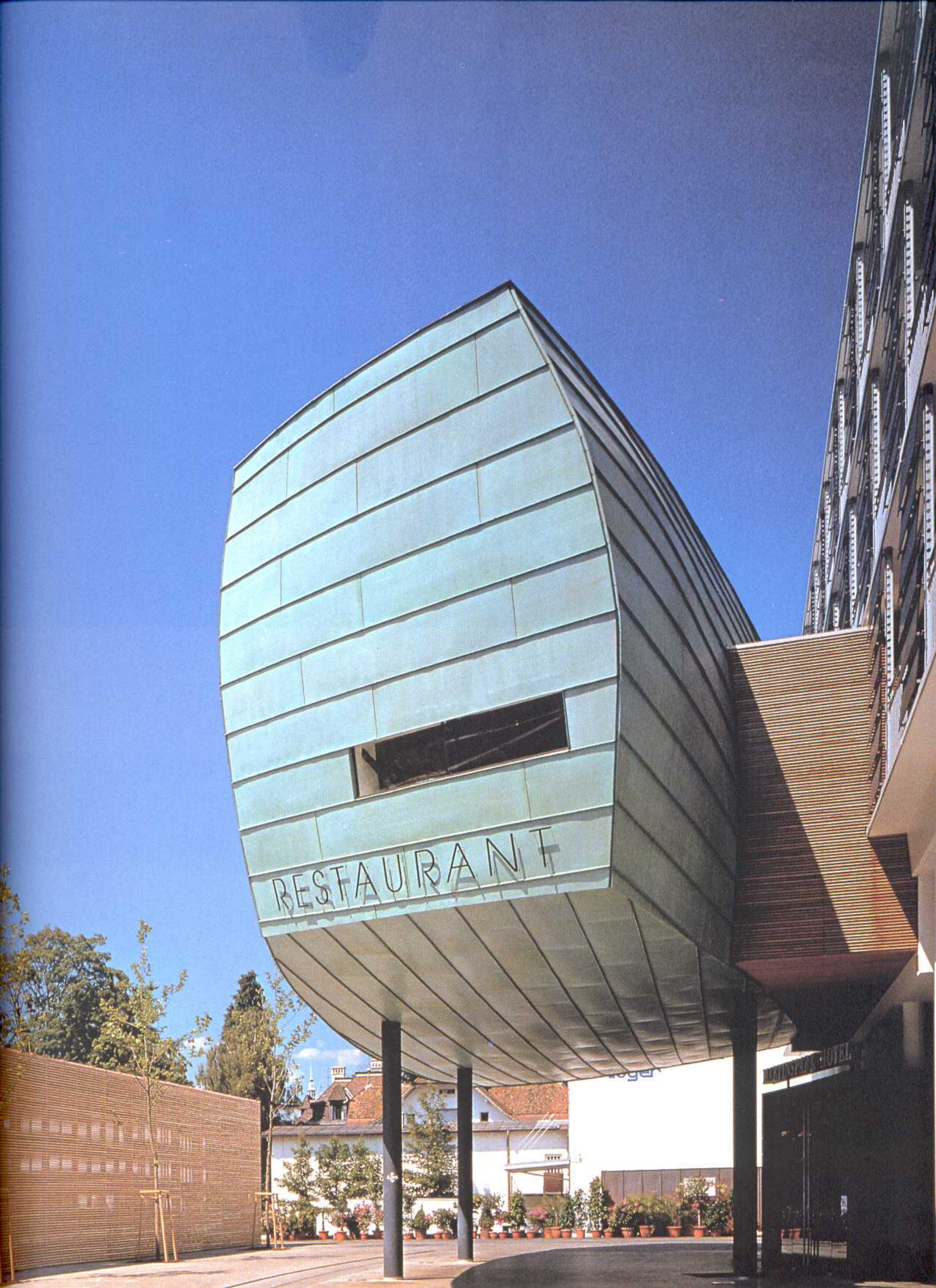

RESTAURANT

ROGER



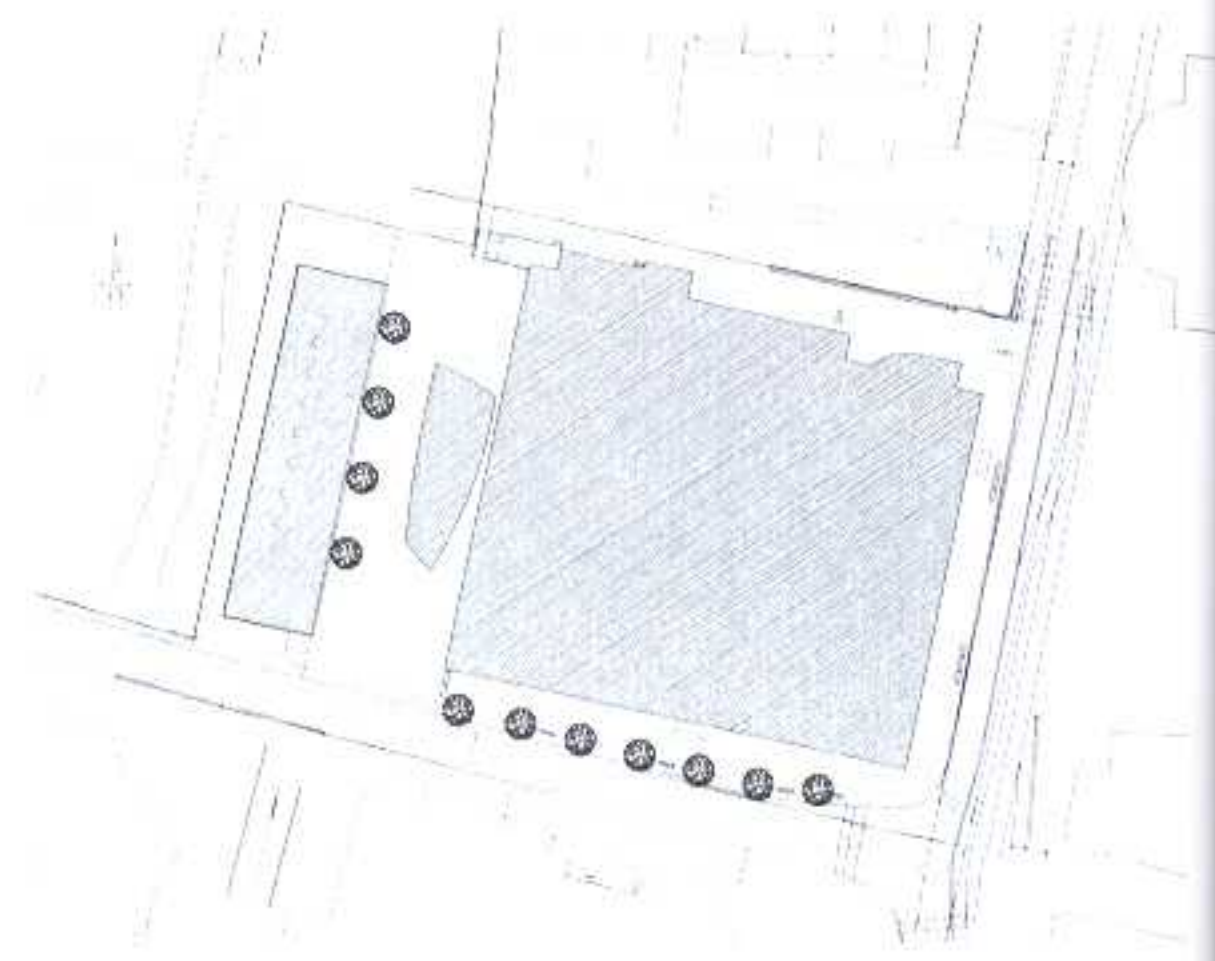

Site plan / Plano de emplazamiento







The orthogonality of the ground floor is broken when the vertical plane is reached. The skin of the building is organized into strata that stand out or are set back from the plane of the facade.

*La ortogonalidad en planta se rompe al llegar al plano vertical. La piel del edificio se organiza en estratos que sobresalen o retroceden respecto al plano de la fachada.*





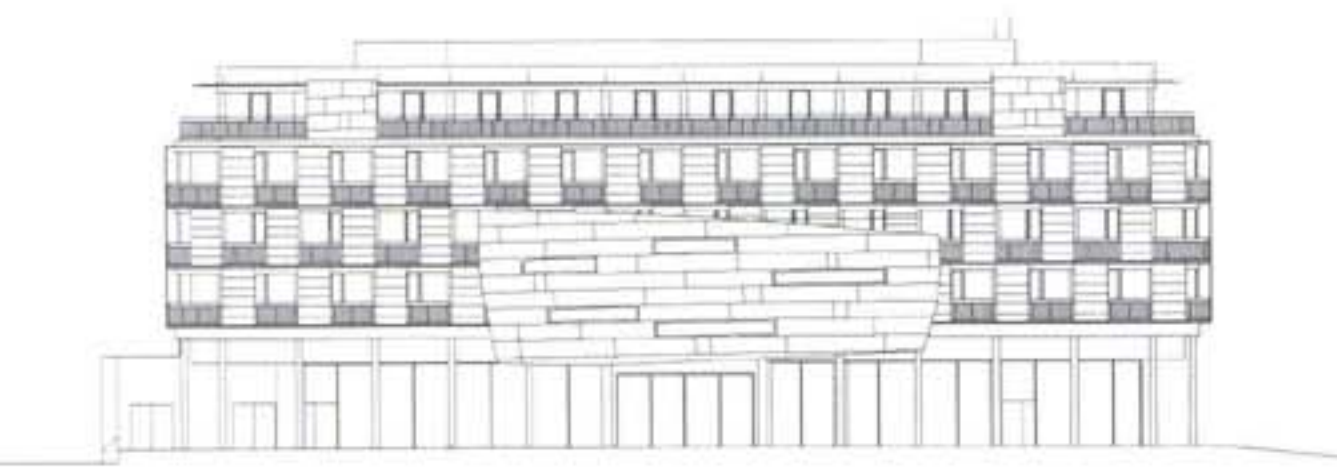

West elevation / *Alzado oeste*

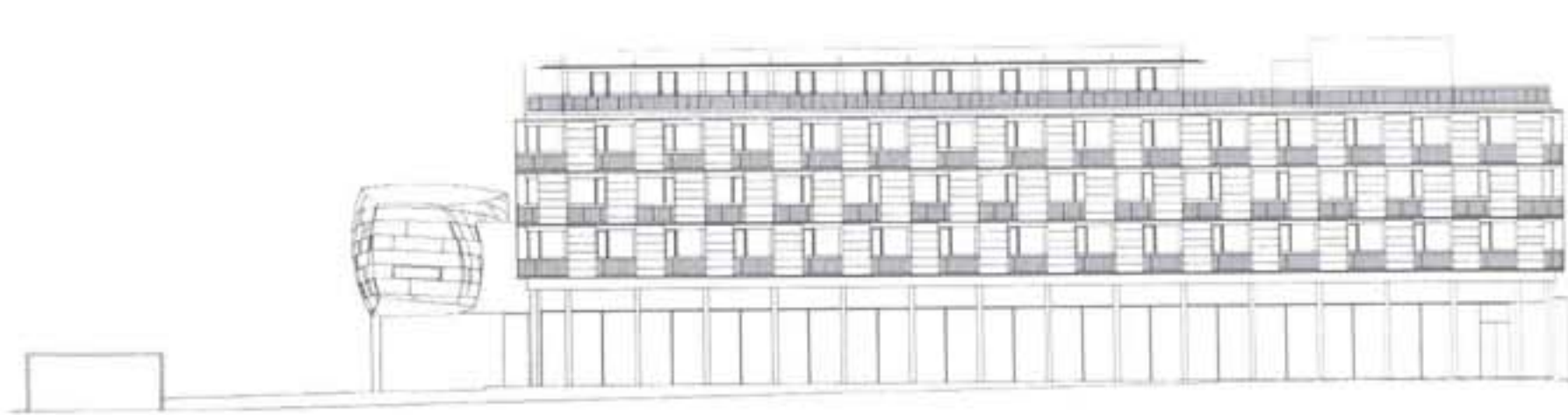

South elevation / *Alzado sur*

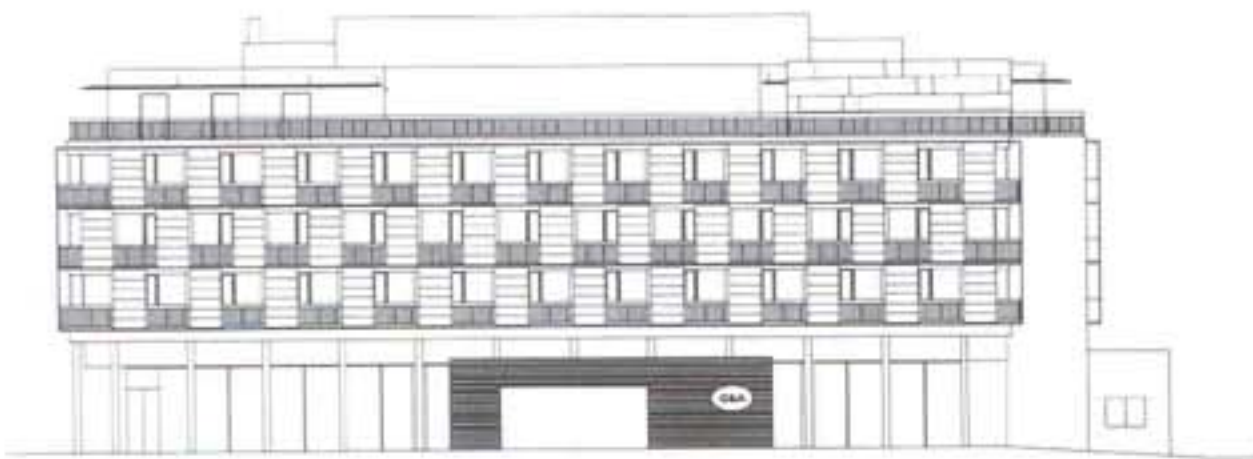

East elevation / *Alzado este*

0 2 5 10



North elevation / *Alzado norte*





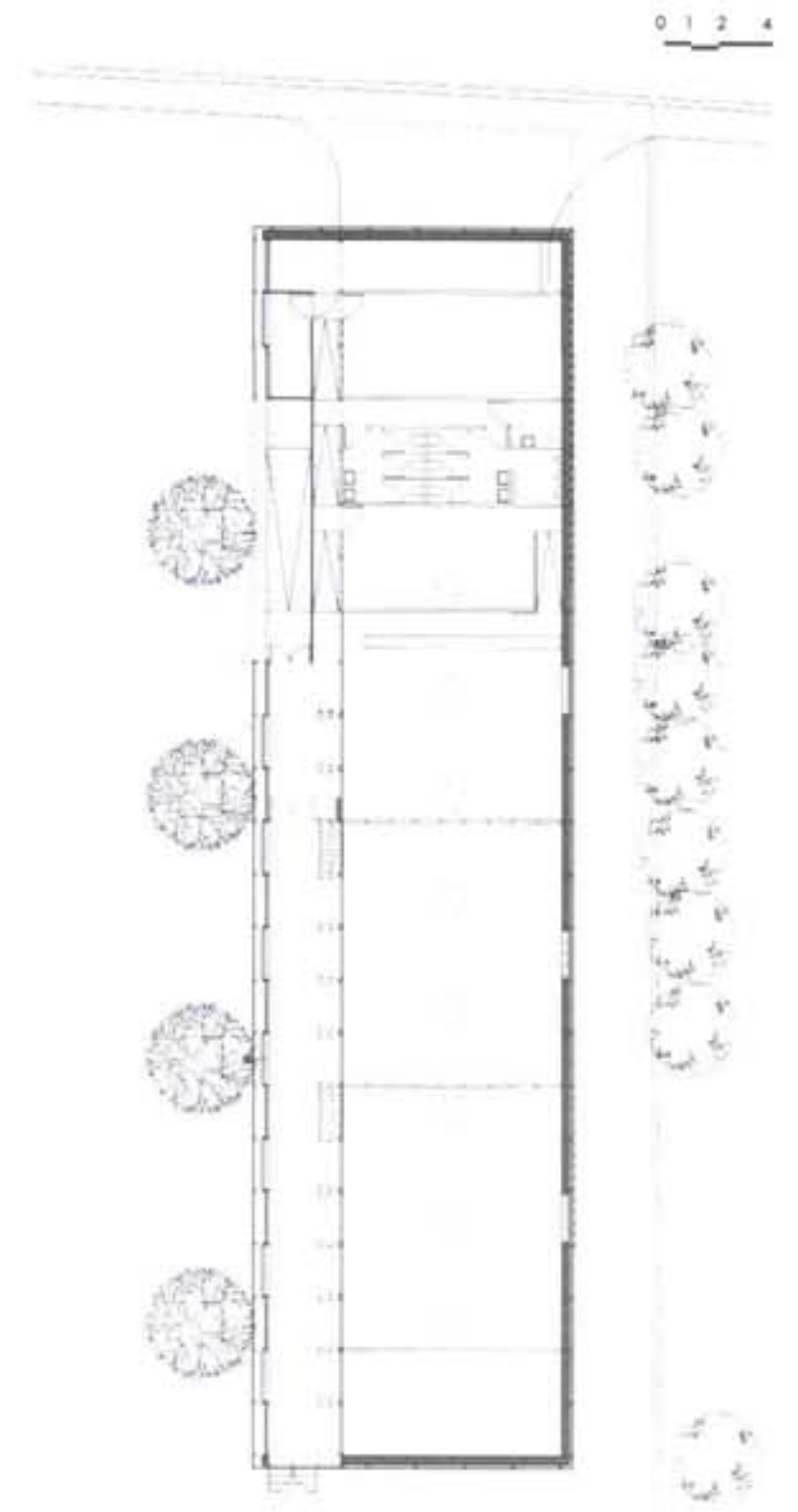

Ground floor plan / *Planta baja*

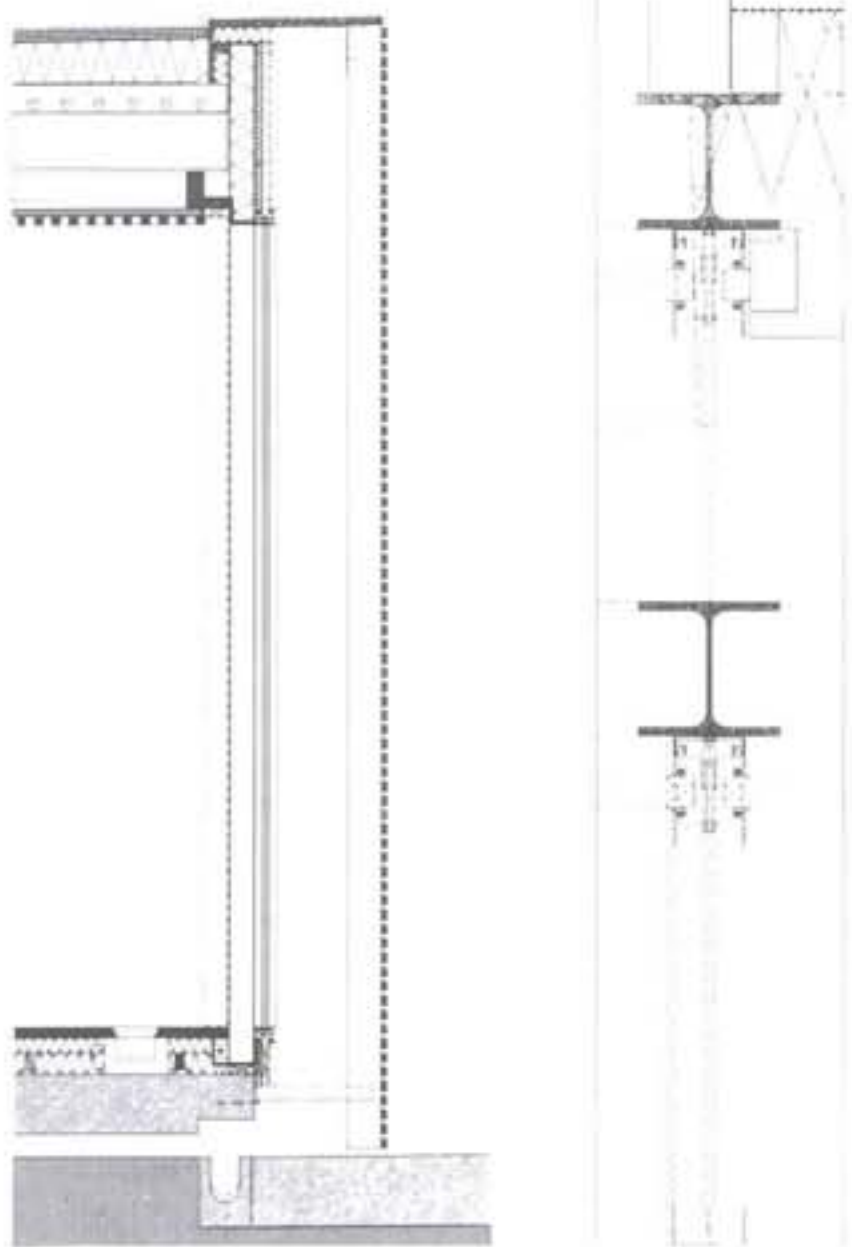

Construction detail of the facade  
*Detalle constructivo de la fachada*





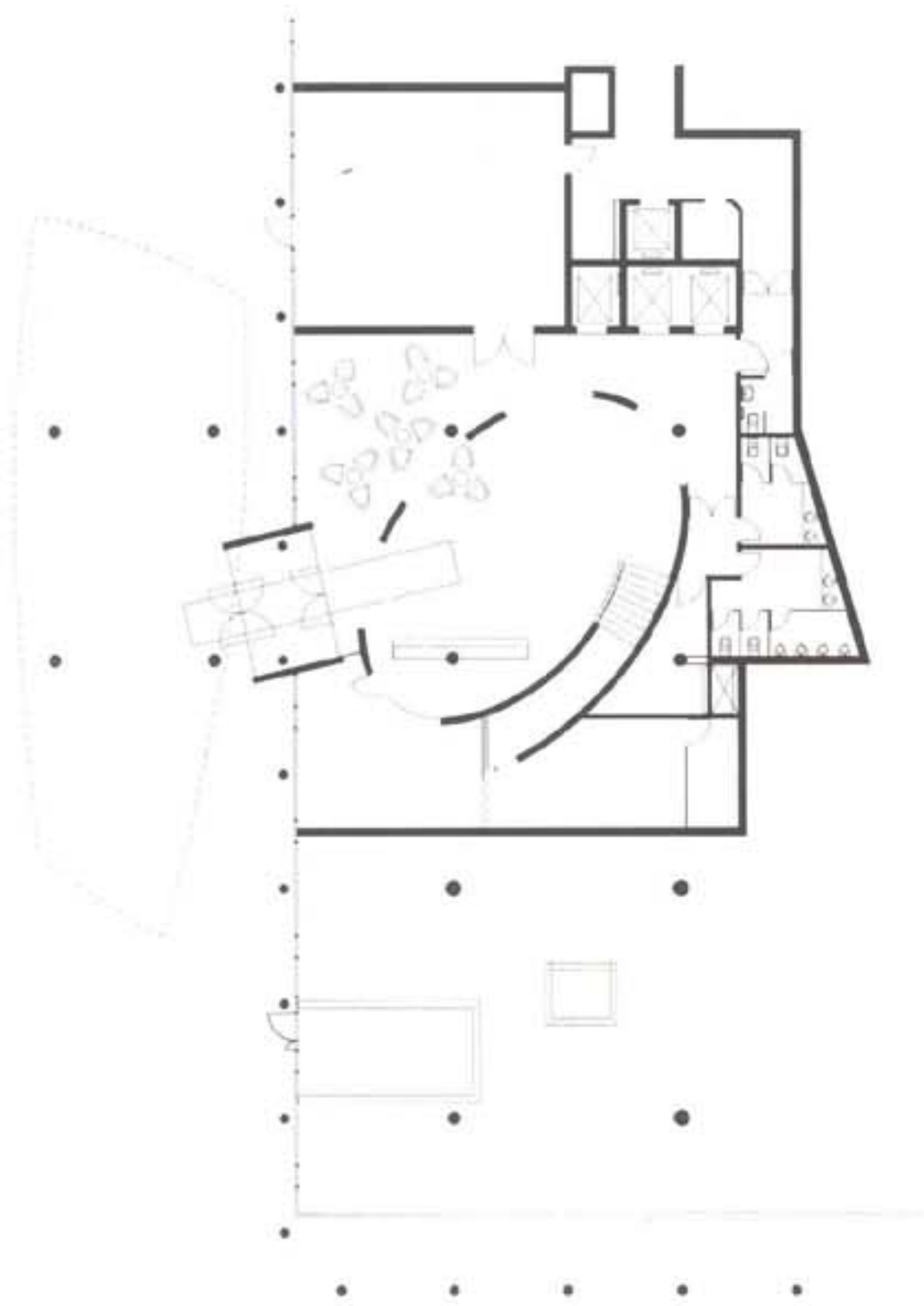

0 1 2 4  
Ground floor plan / *Planta baja*

First floor plan / *Planta primera*

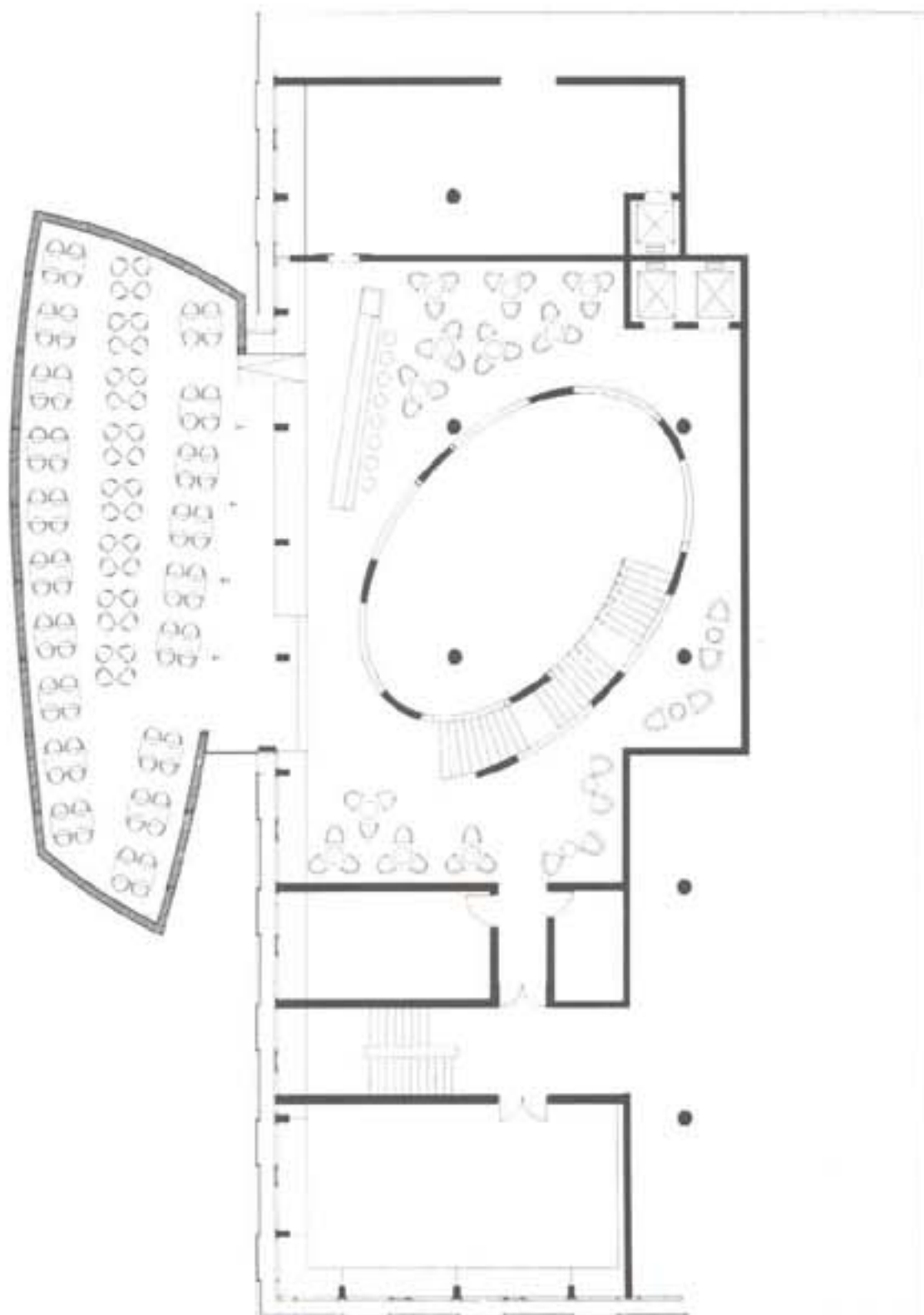

Upper level floor plan / *Planta nivel superior* 0 2 5 10

Some of the rooms of the hotel open onto an inner courtyard which is accessed from the first floor. This is partially covered by a skylight that provides natural lighting for the lower level.

*Parte de las habitaciones del hotel se abren a un patio interior al que se accede desde la primera planta. Este se encuentra parcialmente cubierto por un lucernario que facilita la entrada de luz al nivel inferior.*













Both the guest rooms and the meeting rooms transmit a sensation of tranquility, and maximum functionality.

*Tanto las habitaciones como las salas para convenciones transmiten una sensación de tranquilidad, y máxima funcionalidad.*





# Geoffrey Bawa

## Hotel Kandalama

### Dambulla, Sri Lanka

Photographs: Dominic Sansoni, Michael Brawne and Channa Daswate

What distinguishes Kandalama is the subtle weaving together of simplicity and luxury into a whole which every visitor recognises as something exceptional.

The hotel is tucked against a cliff face a little above a two thousand year old tank, a man-made lake that controls irrigation for a huge surrounding area. In the distance, on the horizon, the rock fortress and palace of Sigiriya, the most dramatic outcrop in Sri Lanka. In the other direction is Dimbulla and its historic caves. Between stretches the sparse jungle of the dry zone.

The building is in most places raised off the ground so the land and rain go through uninterruptedly; in others the building fastens on to a great rock which emerges in the interior spaces. The entrance to the hotel is through a wide doorless opening, like the mouth of a cave, which then leads into a narrow passage where one ascends slightly, bounded by a rock face. The passage suddenly opens into a lounge with a panorama of water and hills visible beyond a terrace.

From the distance the black concrete framework, the plants that climb around it and the flat roofs that are green planted surfaces make the building virtually invisible from the other side of the tank, as buildings and the backdrop of rock become one.

The journey to one's bedroom is along a wide covered walkway looking down into a densely wooded area. At intervals there are sitting areas or pieces of sculpture. The view from the bedrooms and bathrooms is framed and the sky is shielded by an external structural framework holding wooden planks on which vegetation is colonised. The immediacy of being surrounded by nature, of being part of the tropical idyll, is everywhere present.

Perhaps the most visually arresting feature is the way the far edge of the main swimming pool is a continuous overflow so that from most viewpoints the pool edge merges with the surface of the reservoir way below, a conceit that never fails to raise a smile.

**Text: Michael Brawne**

Lo que distingue el Kandalama de otros hoteles es la sutil combinación de lujo y sencillez, en un conjunto que cada visitante reconoce como algo excepcional.

El hotel se repliega contra un acantilado que mira por encima de un tanque de doscientos años de antigüedad, un lago artificial que controla la irrigación para un gran área de la zona.

En la distancia se adivina el fuerte rocoso y el palacio de Sigiriya, uno de los hitos naturales más famosos de Sri Lanka. En la dirección contraria se encuentran la localidad de Dimbulla y sus históricas cuevas. Entre estas áreas se estrecha la zona de selva abierta en la zona seca. El edificio se eleva en varios puntos del terreno, de manera que la tierra y la lluvia circulan ininterrumpidamente. En otras partes, sin embargo, el edificio descansa sobre una enorme roca, la cual emerge en algunos rincones del interior.

El acceso se realiza a través de una amplia entrada, como la boca de una cueva, desde la que se accede a un estrecho pasaje por el cual se asciende gradualmente hasta llegar a un gran vestíbulo, desde el que se obtiene un espléndido panorama del agua y las colinas a través de la terraza. En la distancia, la estructura de hormigón negro que configura la construcción, las plantas que trepan alrededor de la misma y las cubiertas planas revestidas de vegetación, hacen del complejo un elemento virtualmente invisible desde el otro lado del lago, de manera que las rocas y el hotel se transforman en un todo único.

El tránsito hasta las habitaciones se realiza a lo largo de un amplio corredor cubierto que mira hacia un denso área de bosque.

En algunos puntos se han colocado esculturas y asientos de madera. La vista desde los dormitorios y los aseos hacia el exterior se fragmenta mediante una estructura de madera, de la que penden piezas de tablero que están revestidos de una espesa vegetación.

La inmediatez de la naturaleza, de formar parte de un ambiente tropical idílico, está, en todo momento, presente.

Tal vez la característica visualmente más llamativa es la forma en que la piscina remata uno de sus lados, como una superficie continua, lo que hace que, vista desde cualquier perspectiva, el borde de esta lámina de agua aparezca como una superficie fundida con el espacio bajo ella, un concepto que nunca deja de sorprender y desprende una sonrisa en el espectador.



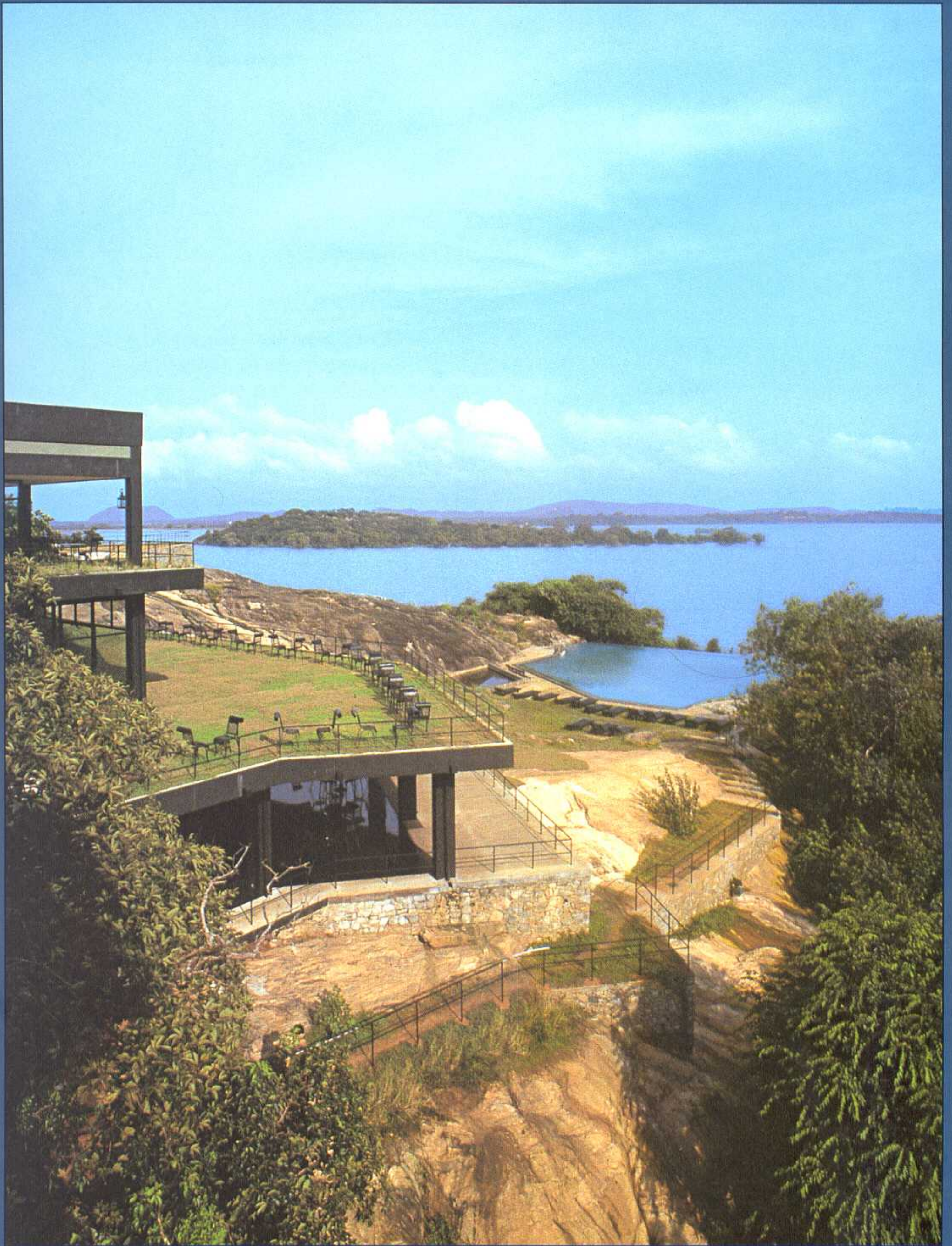



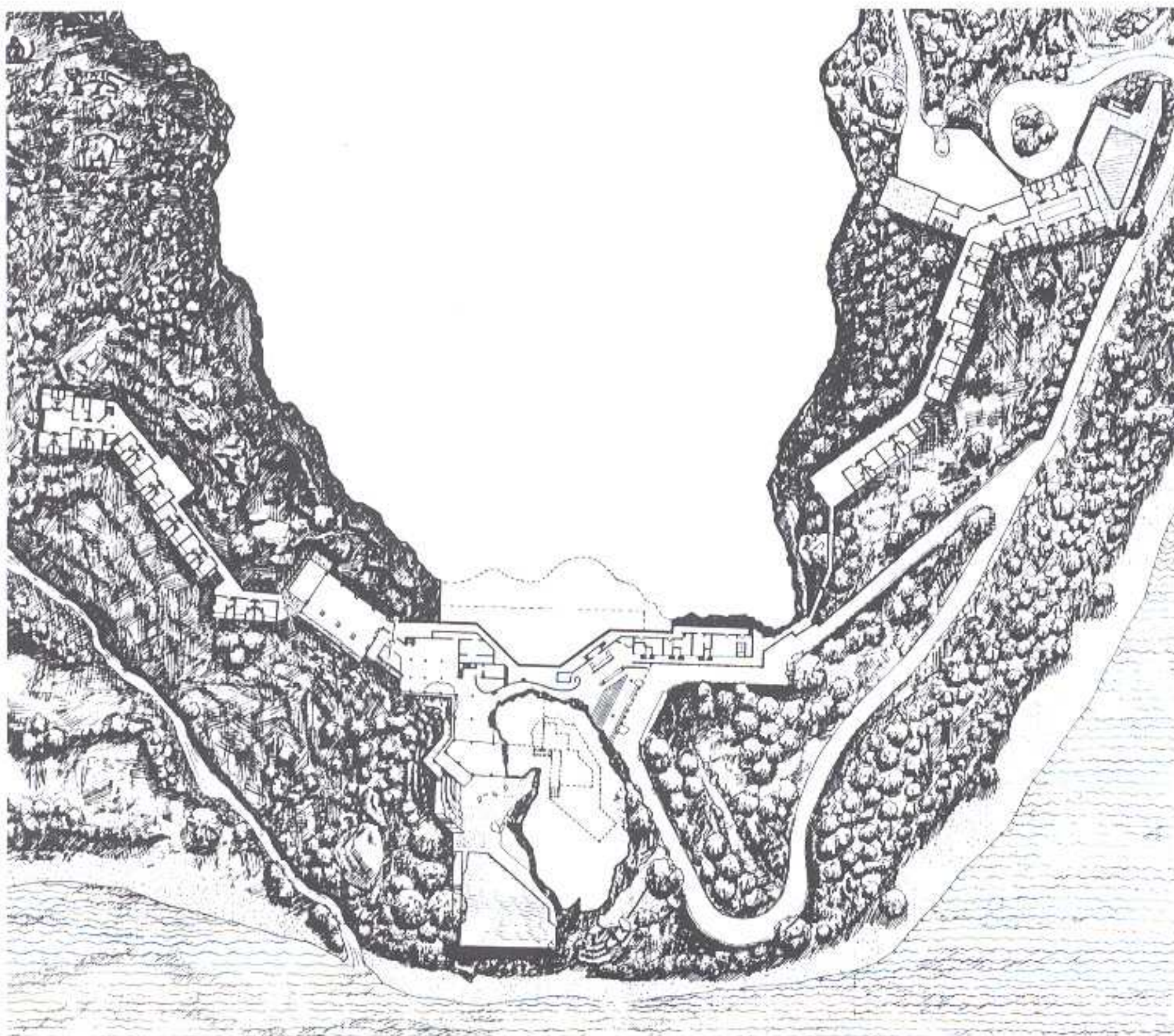

Site plan / Plano de situación



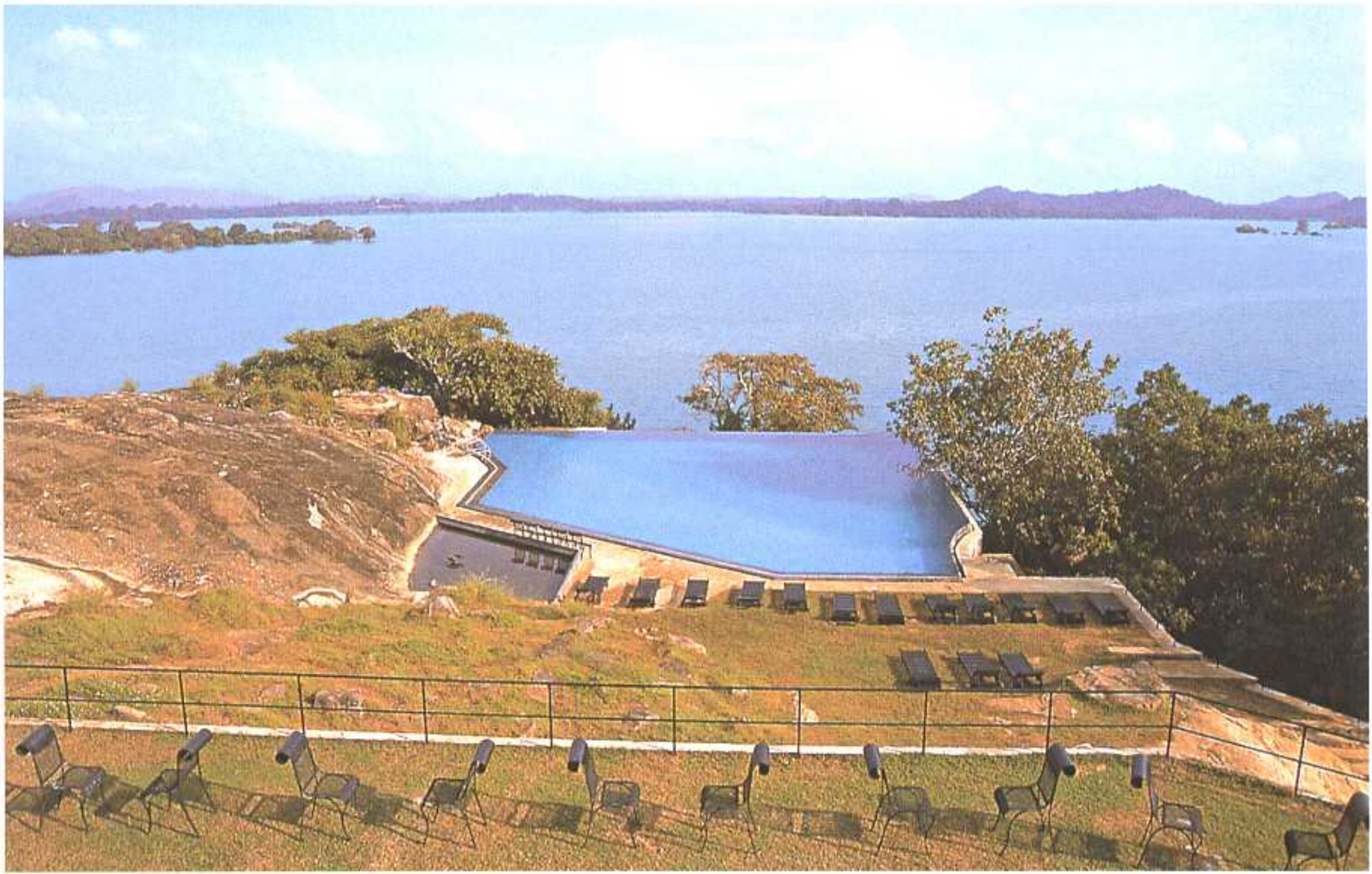



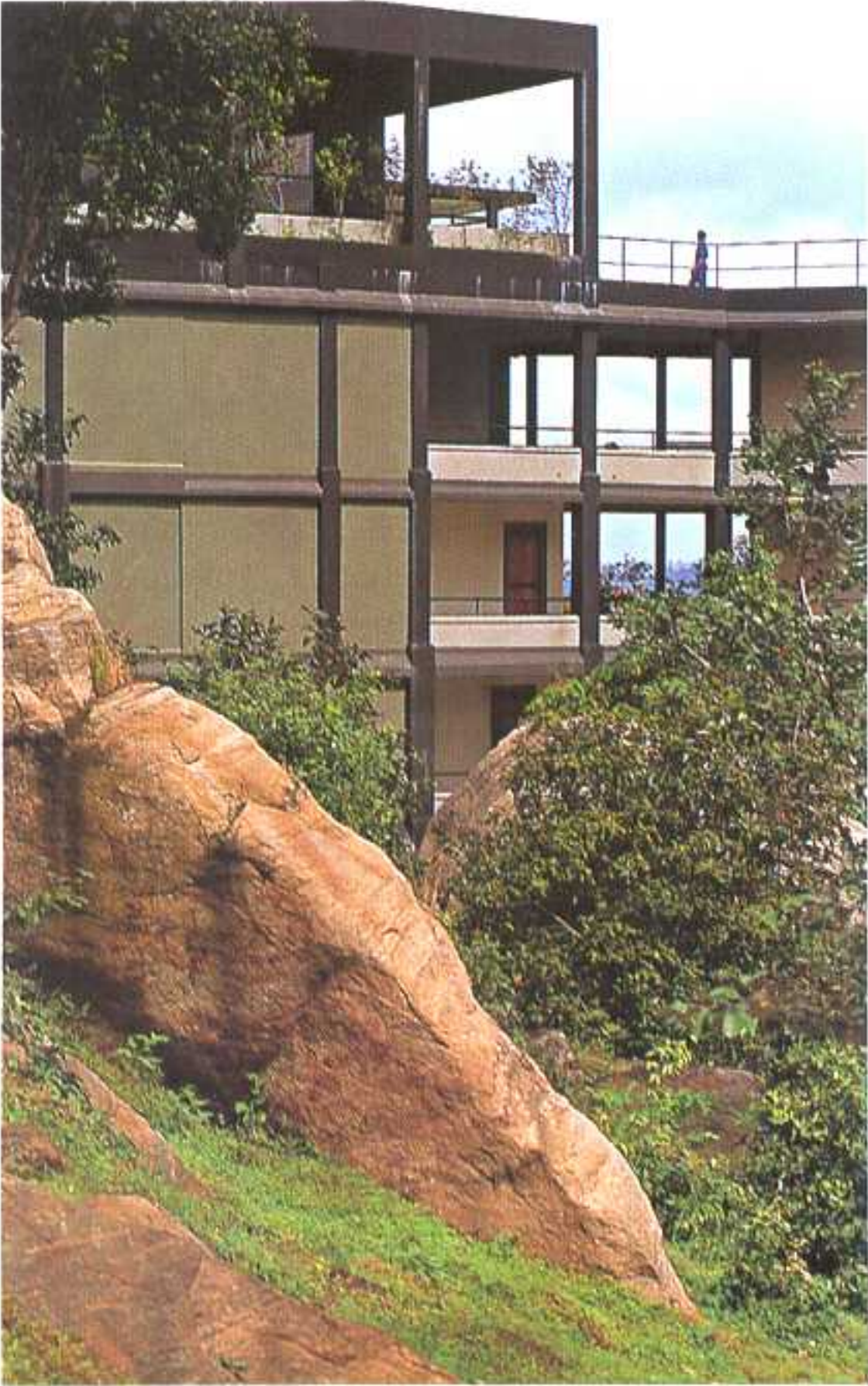
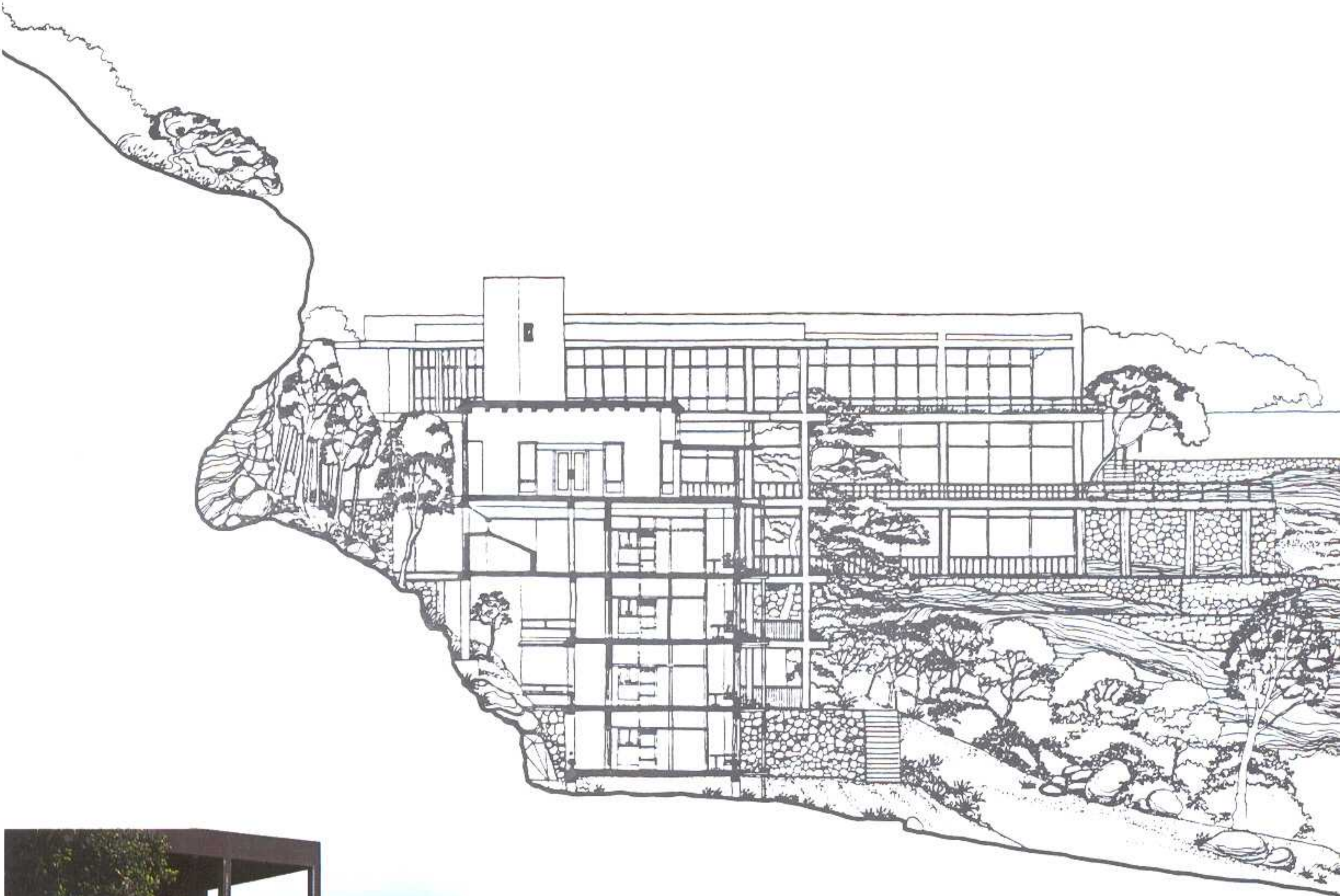



As can be seen in the photographs on this double page, the presence of the hotel is diluted thanks to the dark colour of the concrete skeleton and the proliferation of vegetation around it. From the opposite end of the lake, the hotel thus seems invisible, merging into the rocky structure of the mountain.

*Tal como se aprecia en las imágenes de esta doble página, la presencia del hotel queda diluminada gracias a la oscura tonalidad del esqueleto de hormigón y la proliferación de superficie vegetal alrededor del mismo. De esta forma, desde el extremo opuesto del lago, el hotel parece invisible, llegando a confundirse con la estructura rocosa de la montaña.*

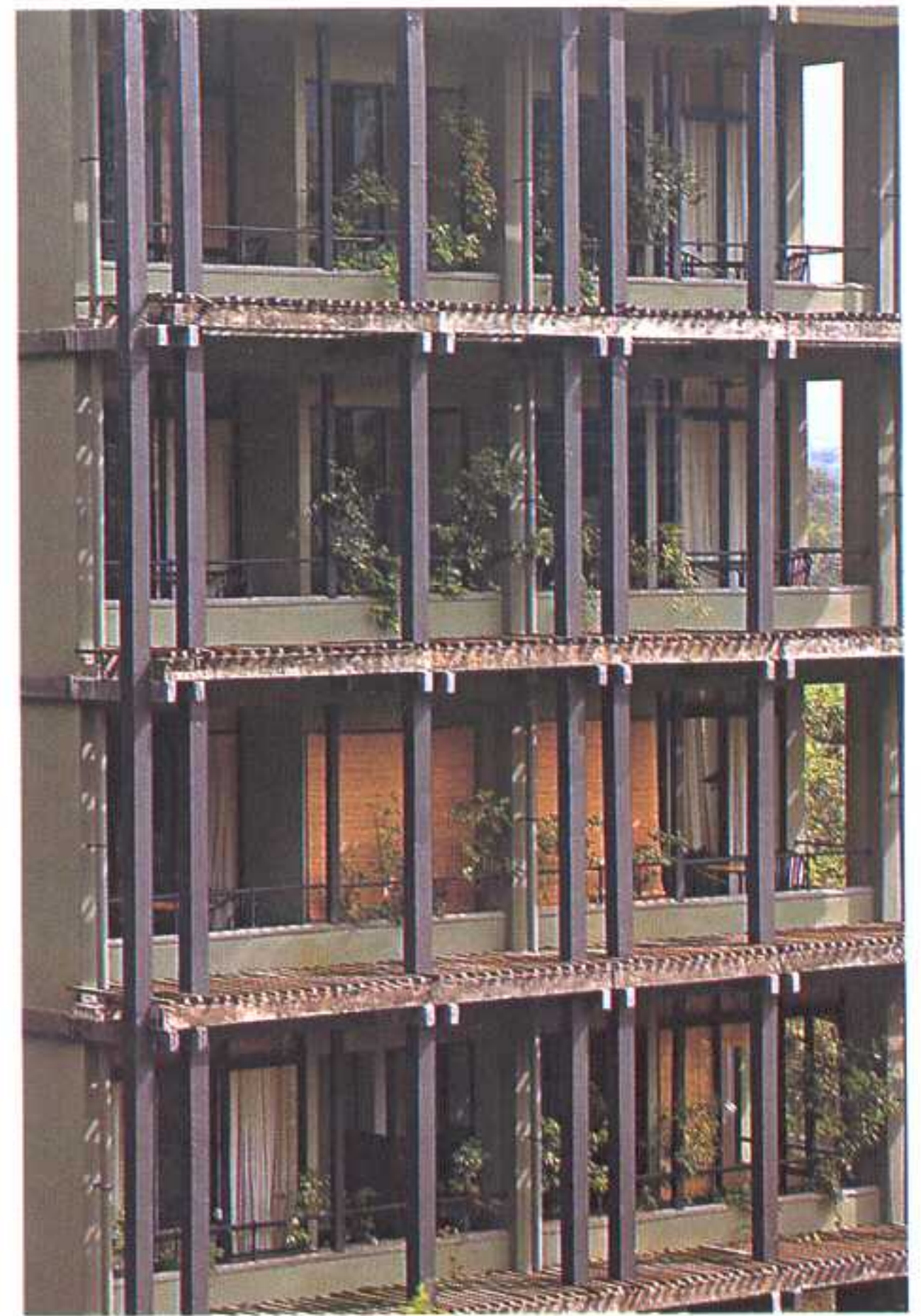
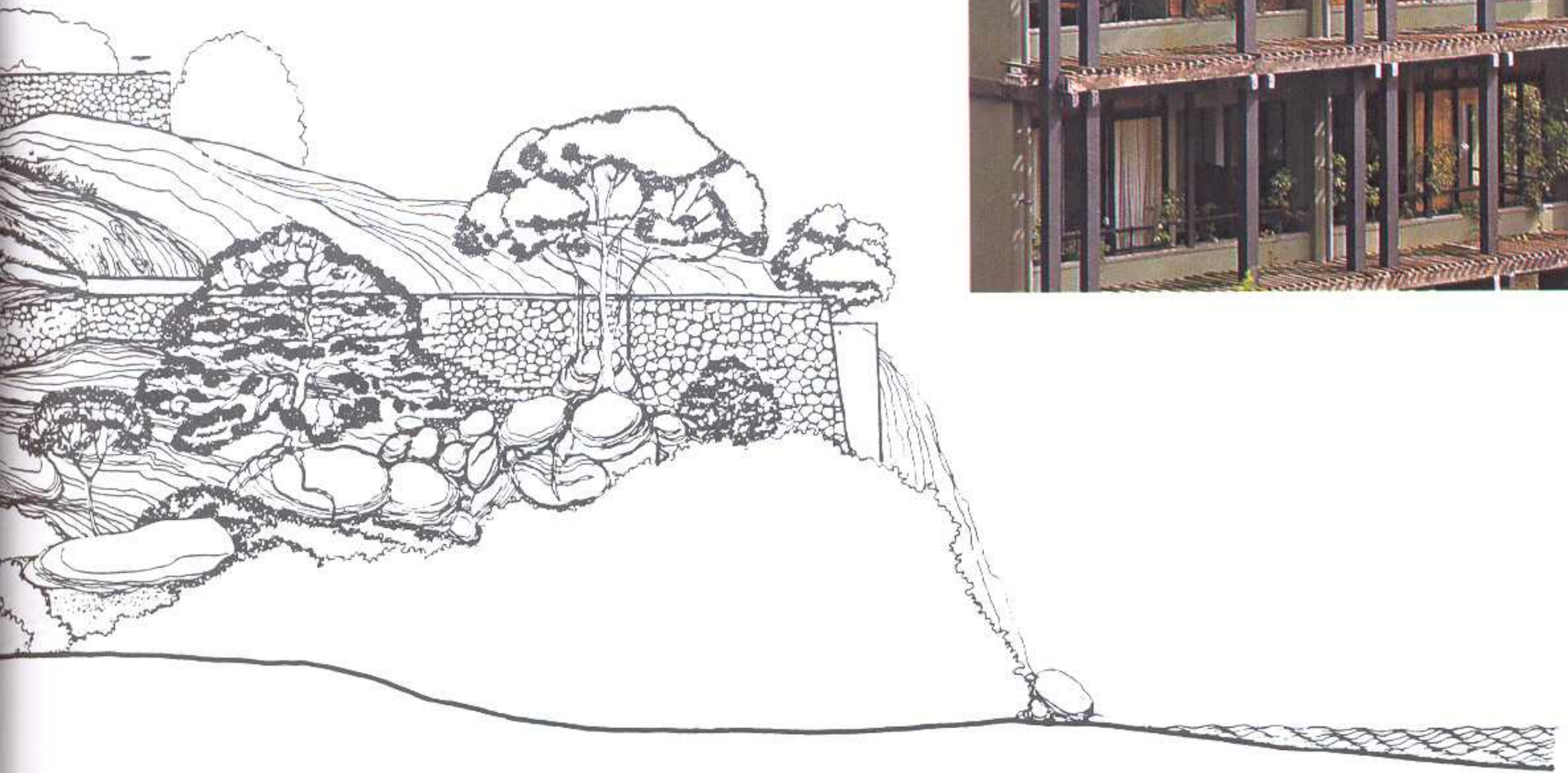



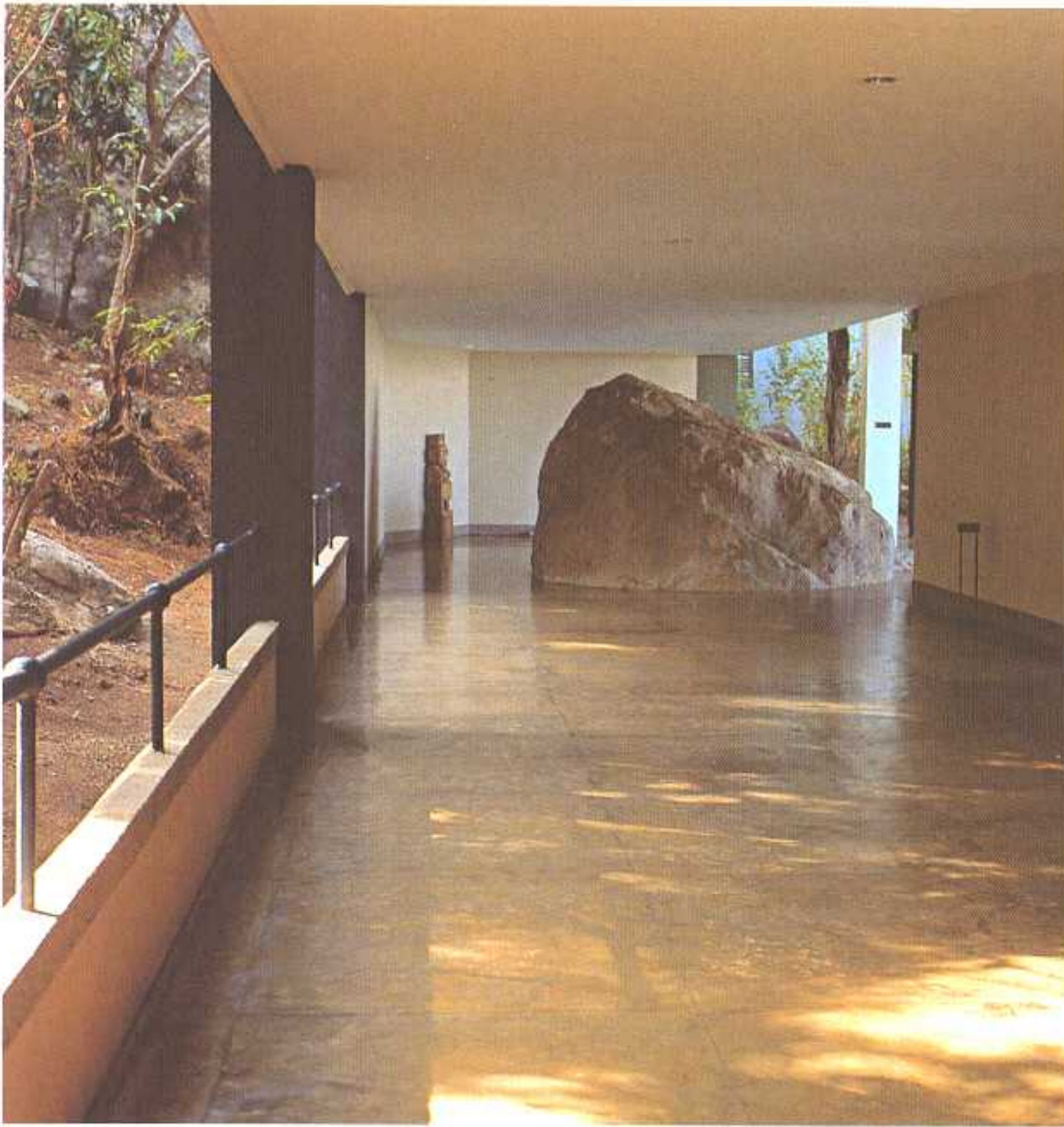

In order to minimise the impact that a construction of this type could have on the environment, in some areas the building is separated from the land while in other cases it is the land that penetrates the hotel.

*Con tal de minimizando el impacto que una construcción de este tipo podría efectuar en el entorno, en algunas zonas el edificio se separa del terreno mientras en otros casos es el terreno el que se introduce en el interior del hotel.*

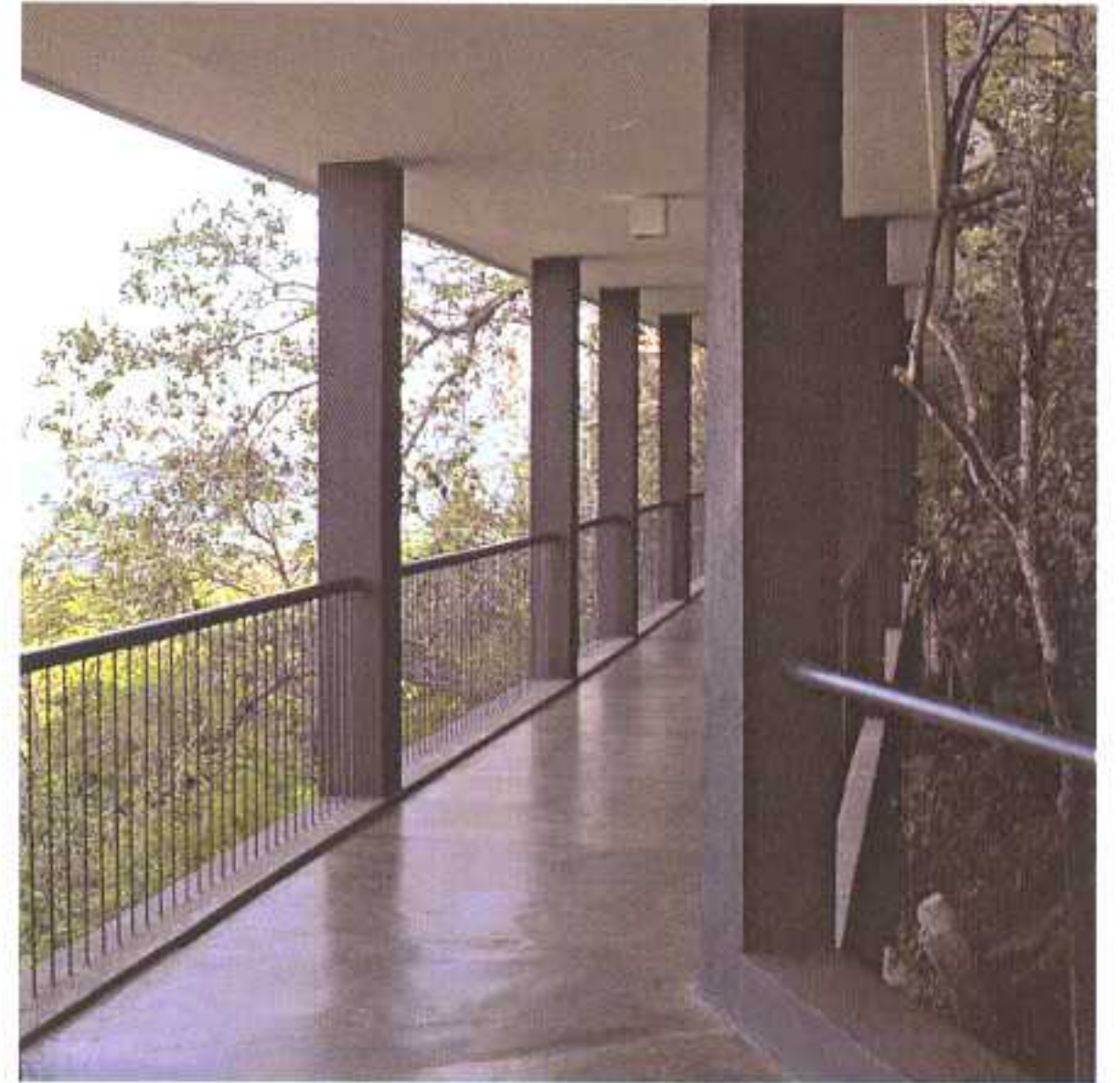







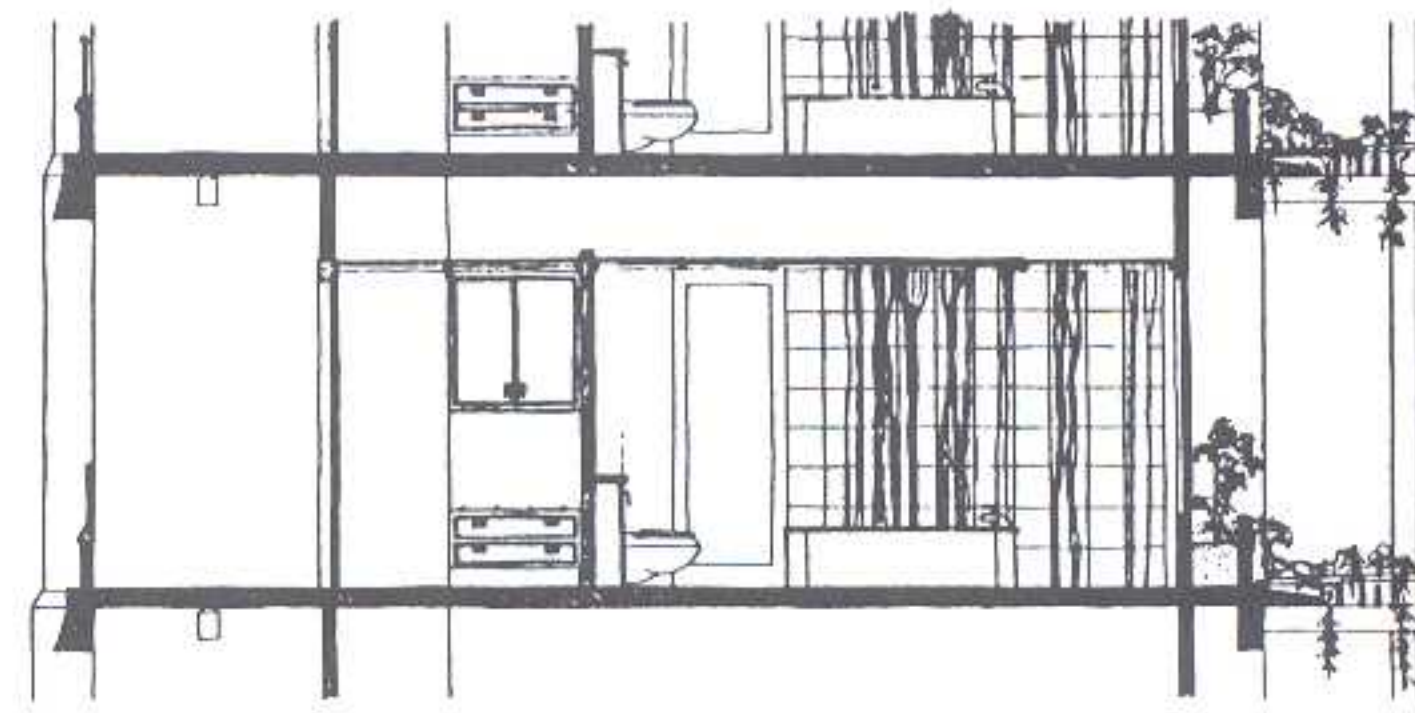
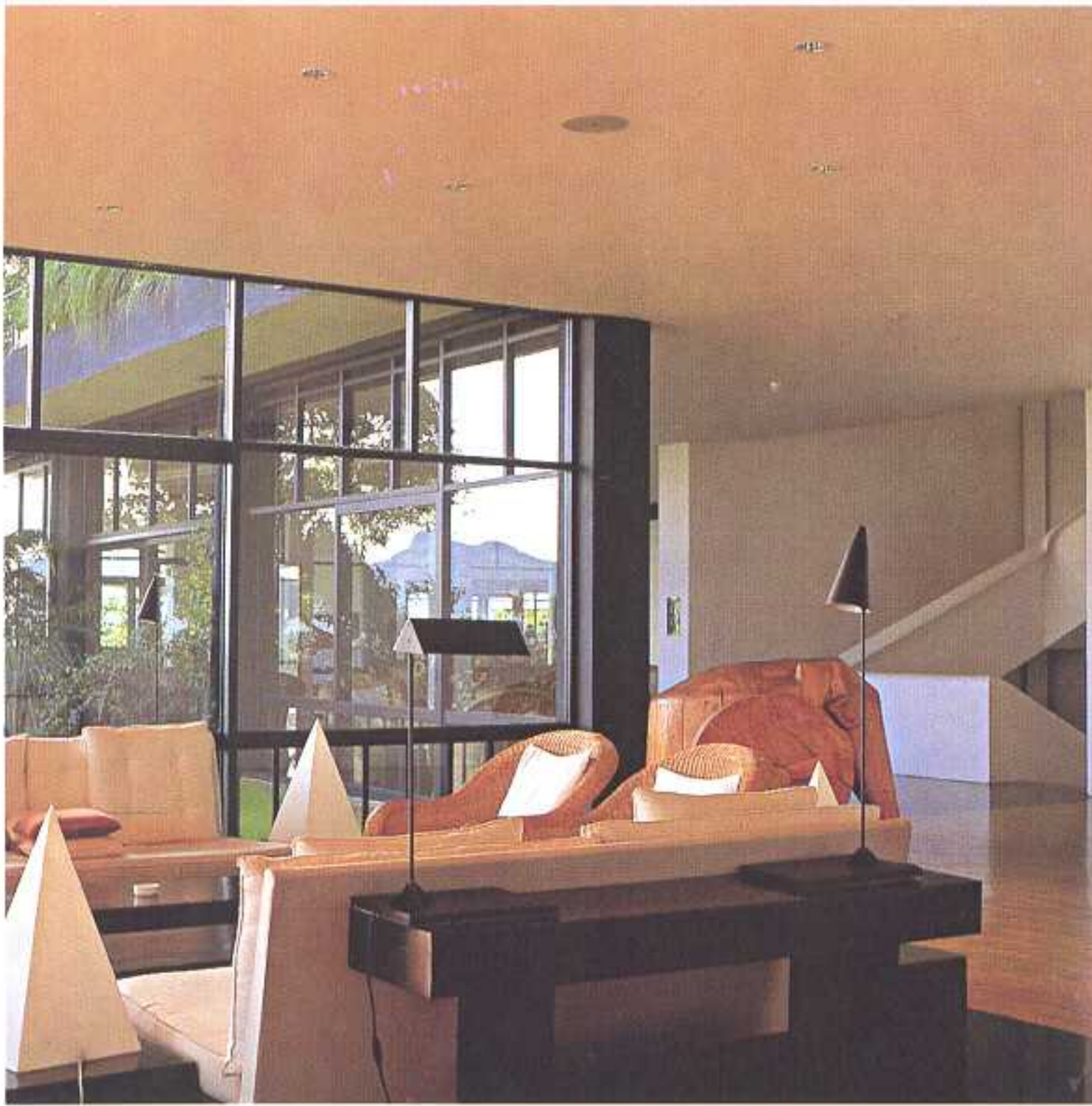

Elevation of a type room / Alzado de la habitación tipo

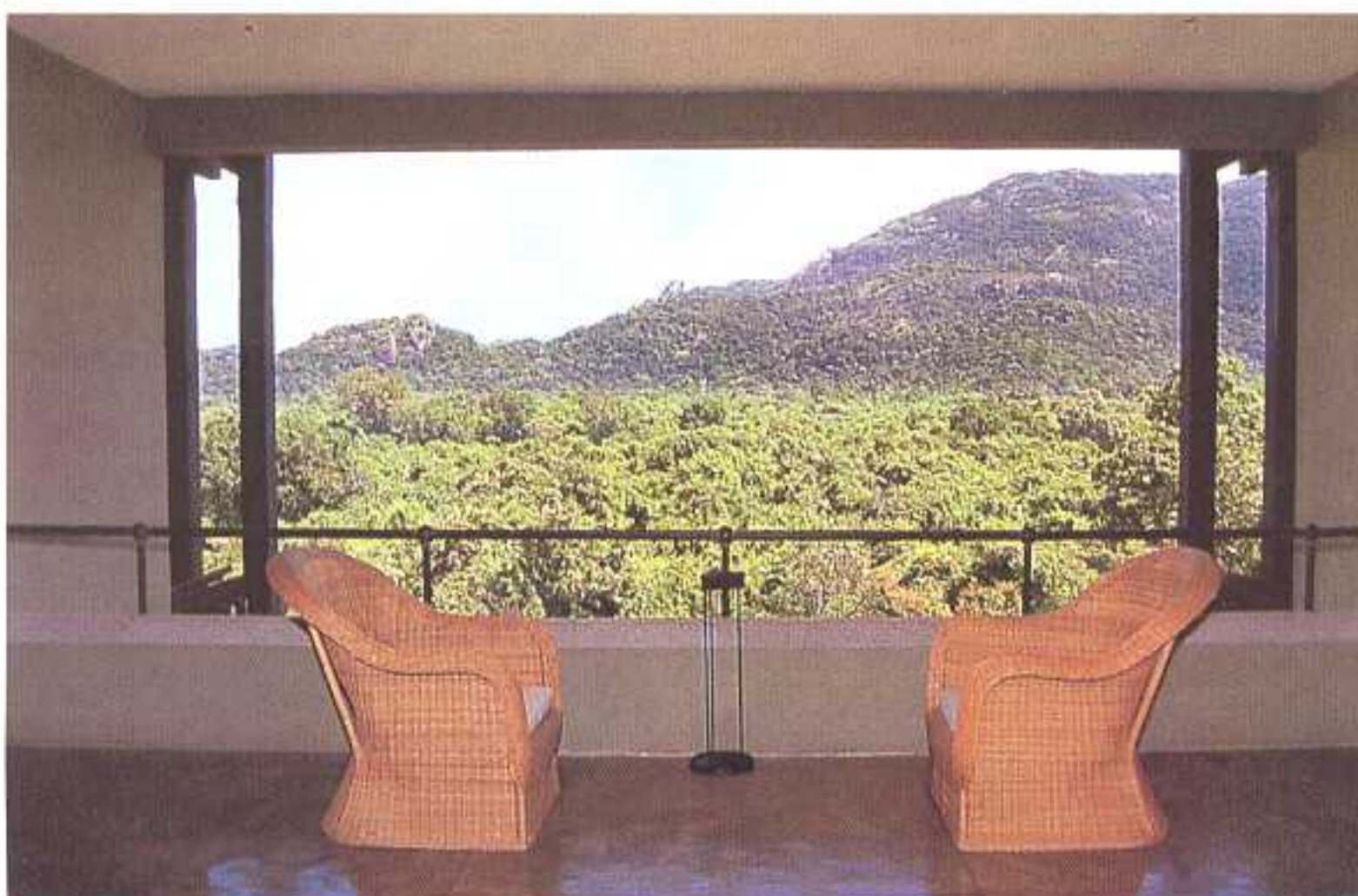

The views from the common spaces toward the magnificent environment surrounding the hotel complex are filtered by the structure supporting the walkways that give access to the rooms.

*Las vistas desde los espacios comunes hacia el magnífico entorno que rodea el complejo hotelero quedan tamizadas por la estructura portante encargada de soportar las pasarelas de acceso a las habitaciones.*



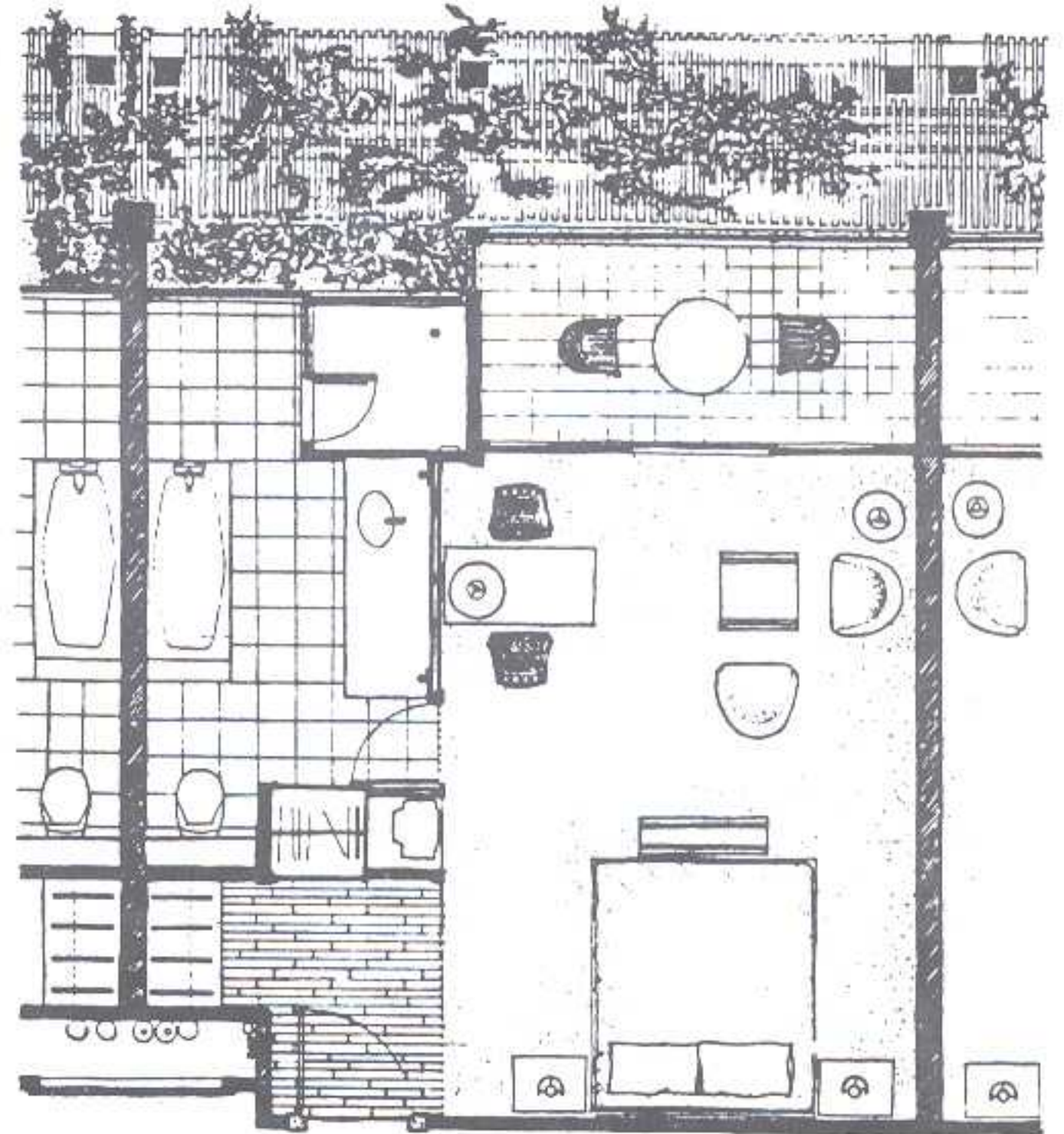
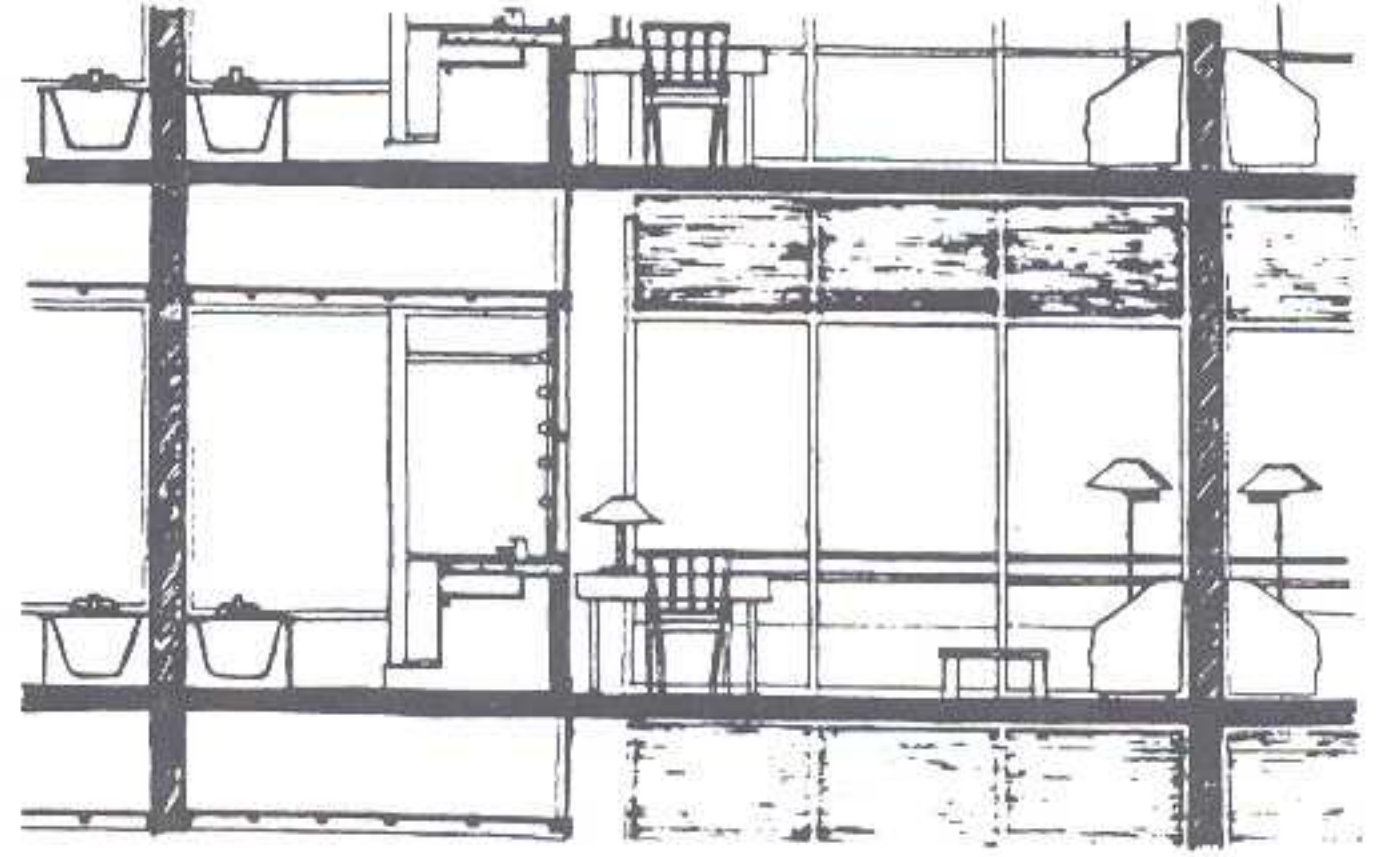
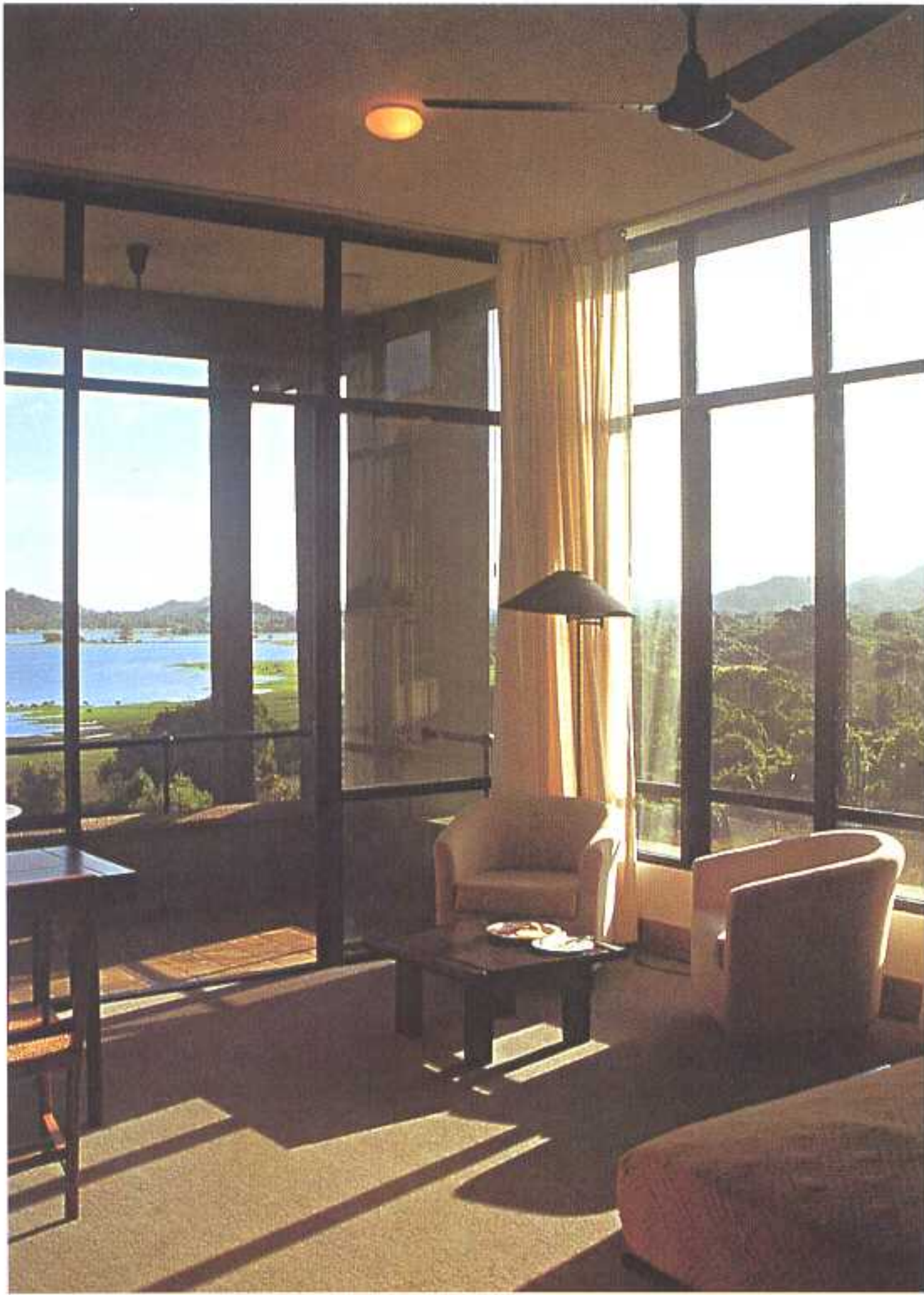

Plan and elevations of a type room  
*Planta y alzados de una habitación tipo*

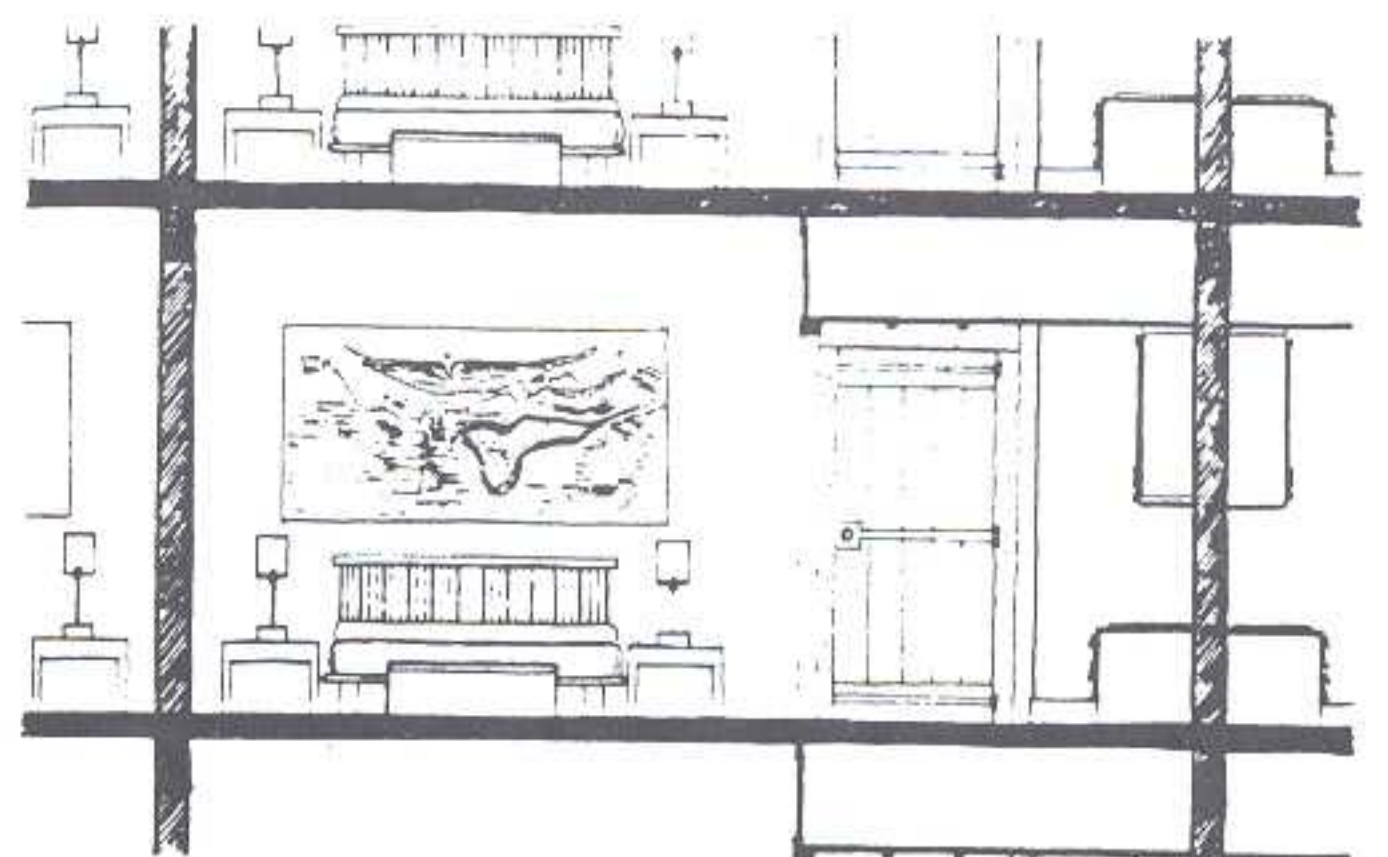



# William Sofield

## Hotel Soho Grand

New York City Photographs: Peter Mauss / ESTO

This hotel rises in the heart of Soho, New York, the area of the city with the greatest number of art galleries, old bookstores, artists' shops, and charming cafés and restaurants. It is the southern edge of Manhattan, the constant setting of the films by the director that has best captured the soul of the city of skyscrapers, Woody Allen.

The recently opened Soho Grand is a welcome addition to an area with few hotel places. It is housed in a brickwork building among other old buildings that bear witness to the fact that this was a district of trade and business in the last century. The programme of the establishment covers sixteen floors that look on one side towards West Broadway, where the access is located, and on the other toward the south end of Houston street, with spectacular views from the rooms toward the two ends of Manhattan.

The interior design creates a warm and enveloping atmosphere of nostalgic echoes and industrially inspired formalism. The furniture is based on comfortable classic designs: large upholstered armchairs that are placed in the large lounge area of the access level and in the rooms, the padded headboards of the beds, and the wooden seats in the hotel bar and in some suites.

The illumination occupies an important part of the project in terms of the quality and intensity of the light and in the different types of light fittings that are disseminated around the rooms recalling Art Deco streetlights and the traditional circular cloth screens that are repeated in the lounges and common areas.

The toilets are also an example of the reminiscent character of the project: sanitary appliances, tap fittings and cladding materials make the traveller think that he is in a great hotel of another epoch.

One of the central elements of Sofield's work is the self-supporting staircase that leads to the rooms from the main lobby. It is a spectacular and theatrical element, illuminated from their interior and built with perforated sheet metal covered with small pieces of translucent glass. This stairway endows the interior with a certain industrial atmosphere, and harks back to the past of the area in which it is implanted.

El hotel se levanta en el corazón del Soho neoyorquino, el área de la ciudad en el que se concentra el mayor número de galerías de arte, de antiguas librerías, talleres de artistas, cafés y restaurantes con encanto. Es la franja sur de Manhattan, constante escenografía de las películas del cineasta que mejor ha atrapado el alma de la ciudad de los rascacielos, Woody Allen.

El Soho Grand, inaugurado recientemente, amplía la escasa oferta hotelera de la zona desde el interior de un edificio de fábrica de ladrillo, entre antiguas construcciones que testimonian el uso mercantil y comercial que este barrio tuvo en el siglo pasado. El programa del establecimiento se extiende en dieciséis plantas que miran de un lado a West Broadway, donde se ubica el acceso, y de otro hacia el extremo sur de la calle Houston, con unas espectaculares vistas desde las habitaciones hacia los dos extremos de Manhattan.

El diseño interior construye una atmósfera cálida y envolvente, de ecos nostálgicos y formalismo de inspiración industrial. El mobiliario seleccionado se basa en diseños clásicos y confortables, de grandes butacas tapizadas, que se reparten en el gran salón del nivel de acceso y en las habitaciones, de mullidos cabeceros en las camas, y las sillas de madera del bar del hotel y de algunas suites.

El estudio de iluminación ocupa una parte importante del proyecto, tanto en cuanto a la calidad e intensidad de la luz, como en la selección de las distintas luminarias diseminadas por las diversas salas, que recrean algunos modelos de faroles Dèco y las tradicionales pantallas circulares de tela, que se repiten en los diversos salones y zonas comunes.

Los aseos son también un ejemplo del carácter evocador del proyecto: sanitarios, griferías y materiales de revestimiento hacen pensar al viajero que se halla en un gran hotel de otra época.

Uno de los elementos centrales de la actuación de Sofield es la escalera autoportante que, desde el vestíbulo principal, conduce a las habitaciones. Se trata de una pieza espectacular y escenográfica, iluminada desde su interior, y construida con planchas metálicas agujereadas y posteriormente cubiertas con pequeñas piezas de cristal traslúcido. Esta escalera dota de cierta atmósfera industrial el interior, al tiempo que recrea el pasado de la zona en la que se implanta.













A magnificent, independent staircase, entirely built from metal sheets pierced with holes and covered in small pieces of translucent glass, dominates the main entrance. The lighting on the lower part creates a surprising and theatrical effect.

*En el vestíbulo principal, destaca la presencia de una escalera autoportante, íntegramente realizada con planchas metálicas agujereadas y posteriormente cubiertas con pequeñas piezas de cristal traslúcido. Ésta se ilumina desde su parte inferior produciendo un efecto escenográfico y sorprendente.*







Photographs of the stairs leading to the upper floors. Their design combines the use of cold materials, such as glass and sheet metal, with the comfort of carpet.

*Imágenes de los ascensores que dan acceso a las plantas superiores. Su diseño combina la utilización de materiales fríos, como el cristal y las planchas metálicas, con el confort proporcionado por la moqueta.*







Various views of the common areas concentrated on the lower floors of the hotel. Sofield has taken special care in the design, foreseeing the repercussions that the artificial lighting would have in the perception of the interior spaces.

*Diversas imágenes de las zonas comunes concentradas en las plantas inferiores del hotel. Sofield ha tomado una especial cuidado en el diseño, previendo la repercusión de la iluminación artificial en la percepción de los espacios interiores.*











The use of predominantly warm materials and finishes adds continuity and warmth to the corridors and room interiors.

*La utilización de materiales y acabados predominantemente cálidos proporciona continuidad y calidez tanto a las zonas de pasaje, como al interior de las habitaciones.*

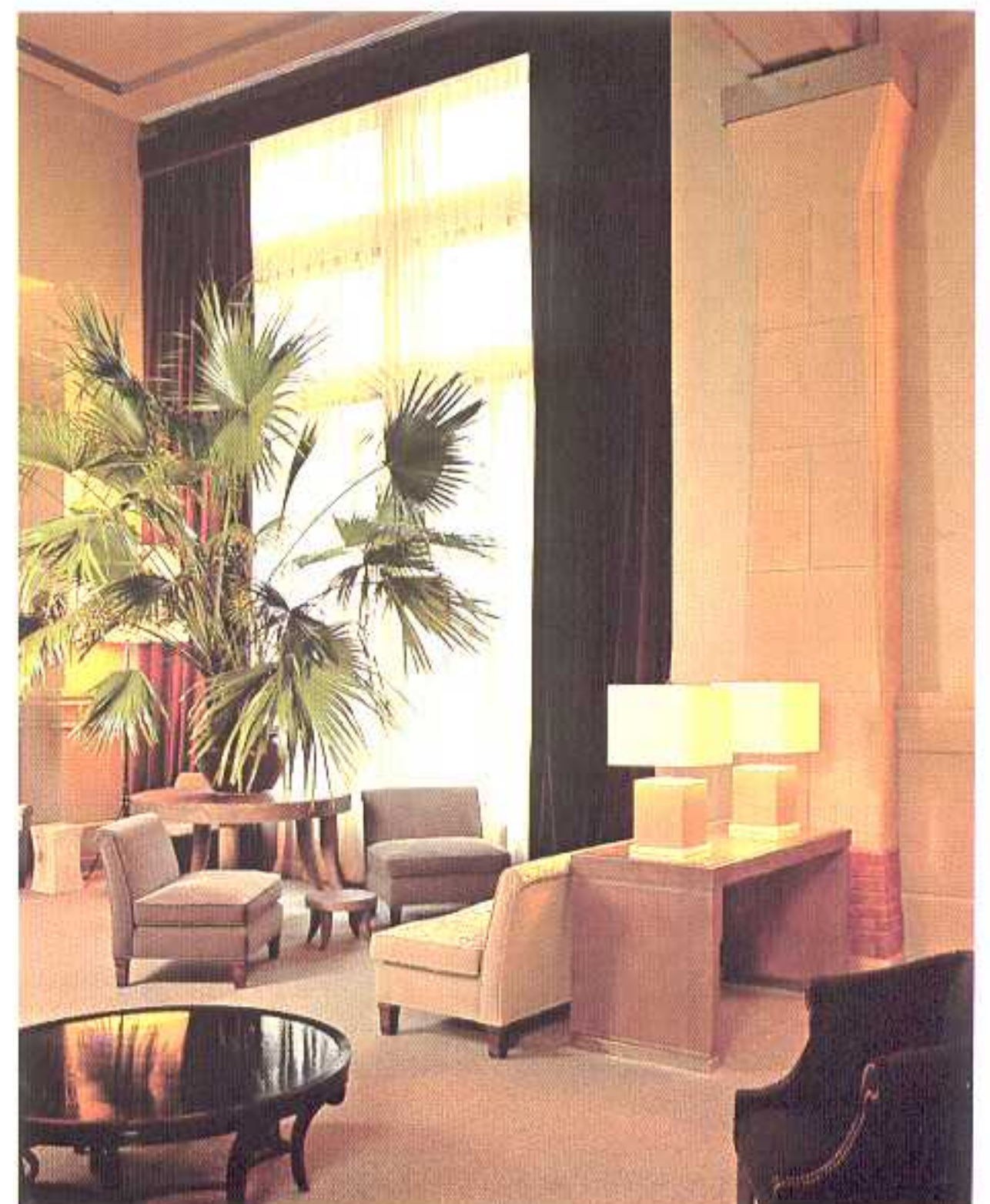







## Rave Architects

# Art'otel Postdam

Berlin, Germany

Photographs: Jorg F. Klam

The Potsdam Art'otel is located in a wing of the old Persius Berlin warehouse and in a new building that was added by Jan and Rolf Rave. The British designer Jasper Morrison was responsible for the interior design. The works of the Düsseldorf concept artist Katharina Sieverding perfectly complement the idea of the hotel. The team of artist, architect and designer was coordinated by the Frankfurt interior architect Beate Weller.

The lobby is furnished completely in the spirit of the classical modern philosophy *Less is More*.

The restaurant, that opens onto the garden with a large glass facade, is furnished by the Italian company De Padova. In the attic of the old wing there are three conference rooms of different sizes, and the building is crowned by a Penthouse apartment with views onto the Havel. The 123 rooms in the old and new building have TV, mini bar, fax and modem connection.

The spatial impression is determined by the strong colours of the Iretford carpet laid as a mosaic. With rigorous conviction, Morrison demonstrates his principle of limiting himself to the essential in the organisation of the rooms. Since he had to manage with little space, he assigned several functions to some pieces of furniture such as the bed that was fitted with a back to serve as a couch. Instead of cupboard there is a cabinet fitted with drawers and a mirror. Even the door handles were designed by Morrison.

Sieverding thematises the situation of the guest: taking the hotel room as a private place for the short-term traveller within the bustle and routine of the hotel. The individual works of the artist link the private and public spaces of the building, but the guest will never become aware of their completeness: every room shows the tension and concentration of the undivided like a film clip.

This hotel is a perfect combination of historical and modern architecture, great art and good design. Rather than accommodation, it is intended to be an "art experience" for the guests.

El hotel Art' Postdam se localiza en un ala del antiguo almacén Persius de Berlín y dentro de un nuevo edificio adosado a éste y proyectado por Jan y Rolf Rave. El diseñador británico Jasper Morrison fue el responsable del diseño interior. Los trabajos de la artista alemana Katharina Sieverding completaron la esencia particular del hotel. El equipo formado por el artista, el arquitecto y el diseñador fue coordinado por el arquitecto de interiores de Frankfurt Beate Weller.

La recepción ha sido amueblada completamente siguiendo el lema micésiano *Menos es Más*.

El restaurante, que se abre al jardín a través de una gran fachada de vidrio, se compone de piezas de mobiliario de la empresa italiana De Padova. En el ático del antiguo ala hay tres salas de conferencia de diverso tamaño y el edificio se corona con un apartamento con vistas hacia el Havel.

Las 123 habitaciones de ambos volúmenes tienen televisor, mini bar, fax y conexión de modem. Uno de los elementos más llamativos de los dormitorios procede de los fuertes colores de la alfombra de Iretford colocada a modo de mosaico. Con rigurosa convicción, Morrison demuestra su singular preferencia por lo esencial en la silenciosa y vacía organización de las habitaciones. Puesto que tuvo que trabajar con espacios bastante pequeños, el diseñador británico asignó diversas funciones a algunas piezas de mobiliario, como las camas que en uno de sus lados tienen una forma particular que funciona como sofá.

En lugar de armario, hay un elemento fijado con cajones y un espejo. También los tiradores de las puertas son diseños de Morrison.

Sieverding ha recreado la situación del cliente del hotel del siguiente modo: la habitación es un lugar privado para una estancia breve dentro del bullicio y rutina del hotel. El trabajo particular de la artista enlaza los espacios públicos y privados del edificio, pero el cliente nunca ve en su totalidad los espacios del mismo.

El Art'hotel es una combinación de arquitectura histórica y moderna, de diseño de calidad y buen arte. Más que alojamiento, lo que aquí se pretende ofrecer es una experiencia artística a los huéspedes.



115	116	117	118	119	120	121	122	123	124	125	126
127	128	129	130	131	132	133	134	135	136		
201	202	203	204	205	206	207	208	209	210	211	212
213	214	215	216	217	218	219	220	221	222	223	224
225	226	227	228	229	230	231	232	233	234	235	236
301	302	303	304	305	306	307	308	309	310	311	312
313	314	315	316	317	318	319	320	321	322	323	324
325	326	327	328	329	330	331	332	333	334	335	336
420	421	422	423	424	425	426					



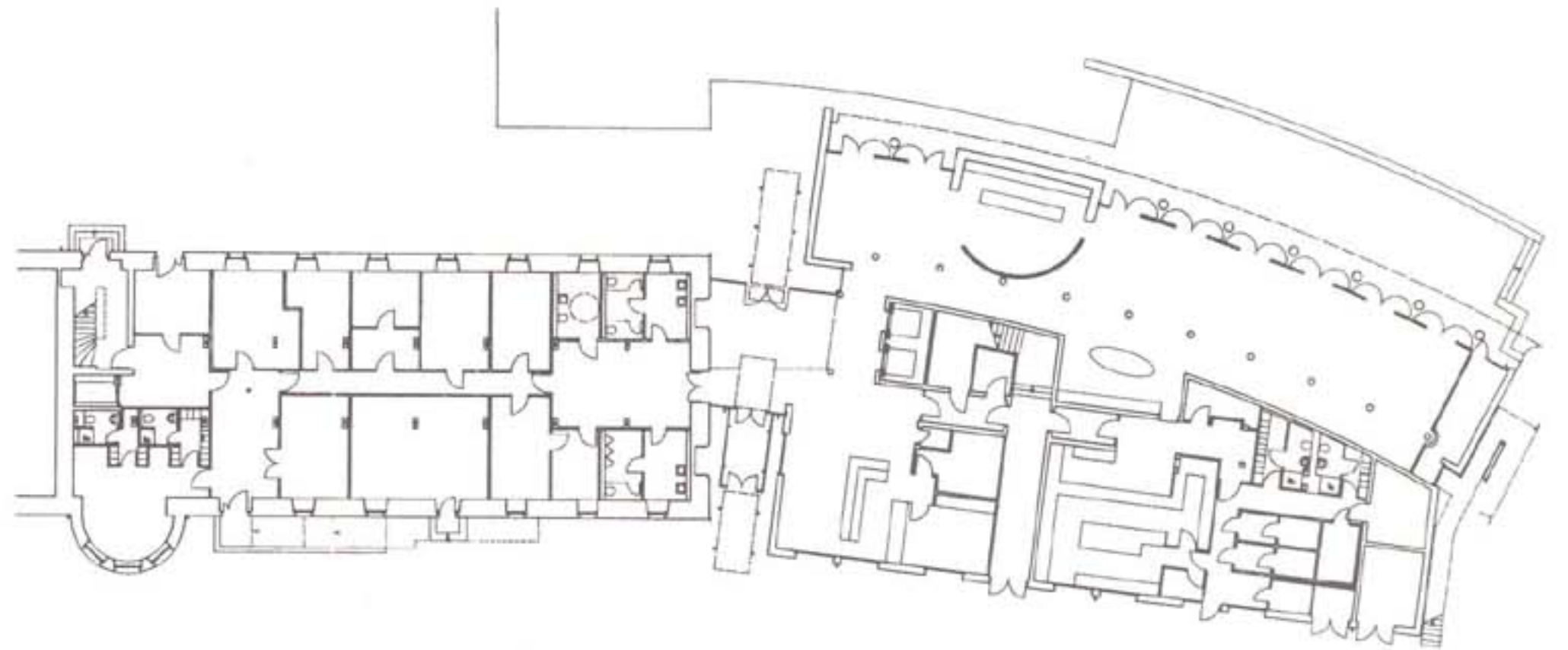

Ground floor plan / *Planta baja*



Typical floor plan / *Planta tipo*

0 1 2 4



The new wing of the hotel, with its facade completely clad in glass, combines respectfully with the architecture of the existing wing.

*El nuevo ala del hotel, con su fachada totalmente revestida de cristal, establece un respetuoso diálogo con la arquitectura preexistente.*

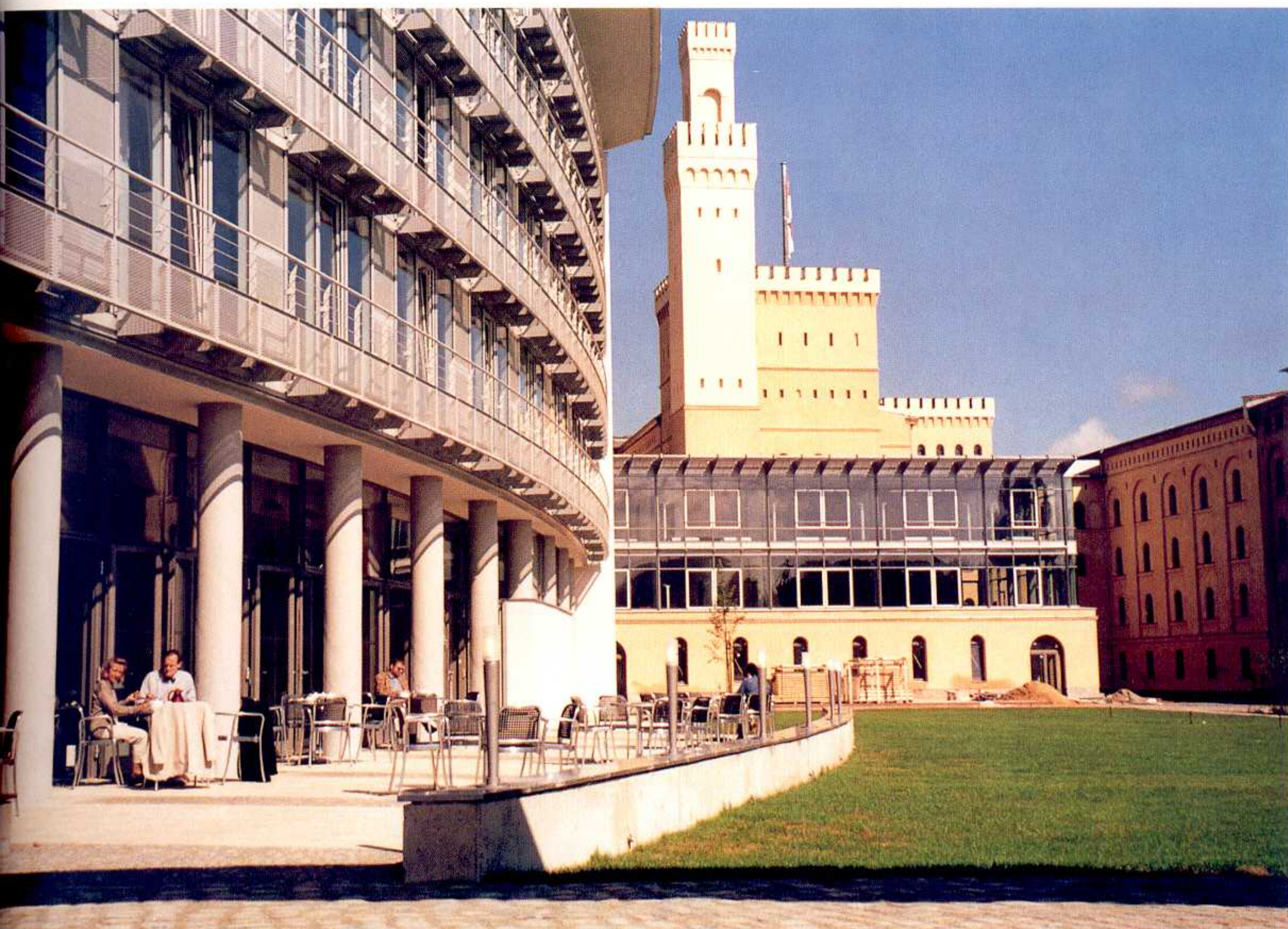



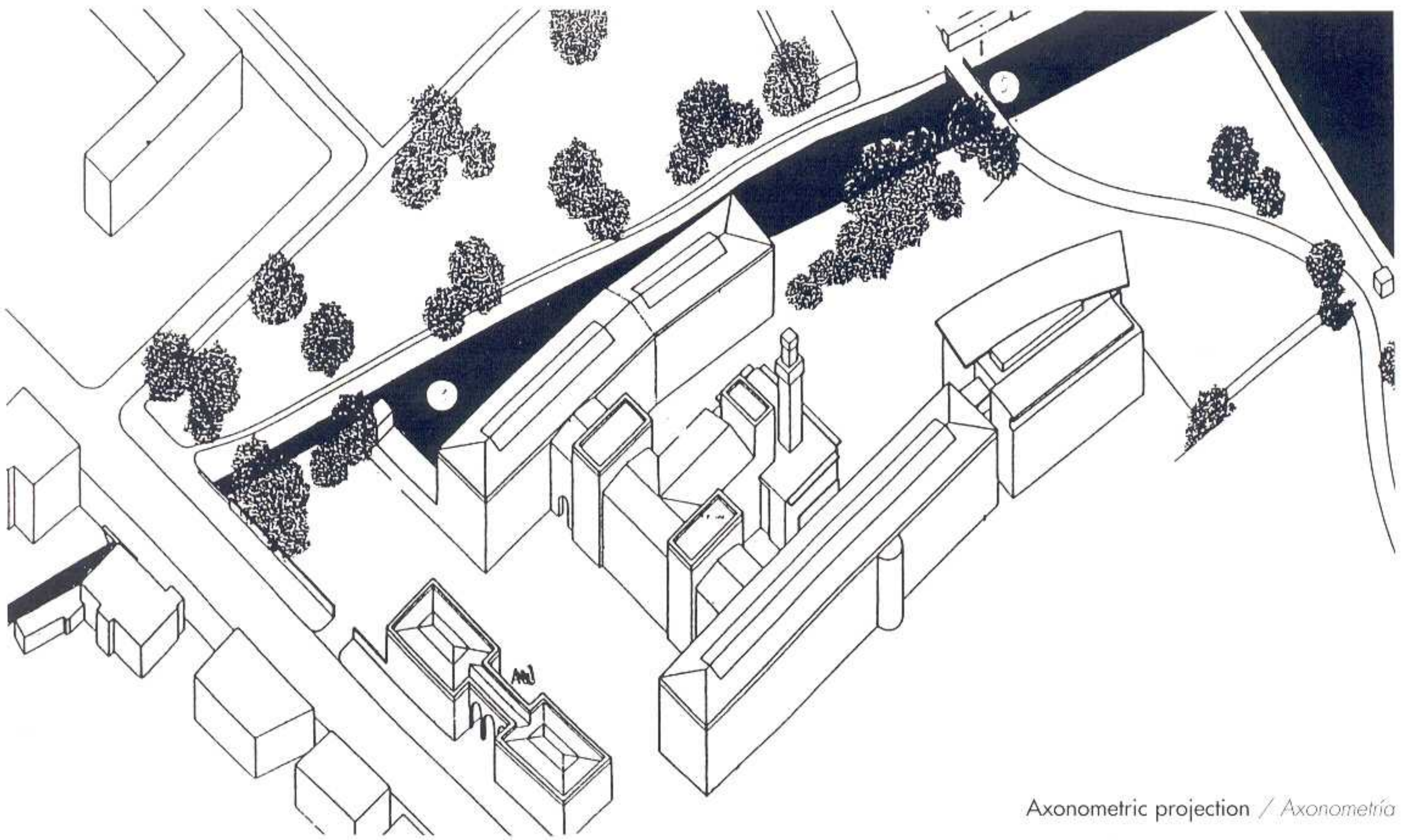

Axonometric projection / Axonometría



With its curved form, the new wing of the hotel adapts to the environment in which it is located and provides the maximum number of rooms with magnificent views over the Havel.

*Con su forma curvada, el nuevo ala del hotel se adapta al entorno en que se encuentra ubicado y garantiza unas espléndidas vistas hacia el río Havel en la mayor parte de las habitaciones.*





As can be seen in the photographs on this page, the restaurant located on the ground floor opens onto the garden at the front of the hotel.

*Tal como se aprecia en la imágenes de esta página el restaurante, situado en la planta baja, se abre hacia el jardín de la parte delantera del hotel.*







The entrance hall is inspired by the Miesian postulate "Less is more". This strict minimum aesthetics is the work of the British designer Jasper Morrison, who selected all the furniture and decorative objects of the interior of the building. Some of the pieces, such as the beds, the sofas and the auxiliary tables, are designed by him.

*El lenguaje escueto y silencioso del hall de entrada es deudor del postulado miesiano "Menos es más". Esta estética mínima y estricta se debe al trabajo del diseñador británico Jasper Morrison, quien seleccionó todo el mobiliario y objetos decorativos del interior del edificio. Algunas de las piezas, como las camas, los sofás y las mesas auxiliares, son diseño suyo.*



Thanks to the work of several artists in close collaboration with the architects, each room becomes a space that is different from the rest.

*Gracias al trabajo de diversos artistas en estrecha colaboración con los arquitectos, cada una de las habitaciones se convierte en un espacio diferente del resto.*

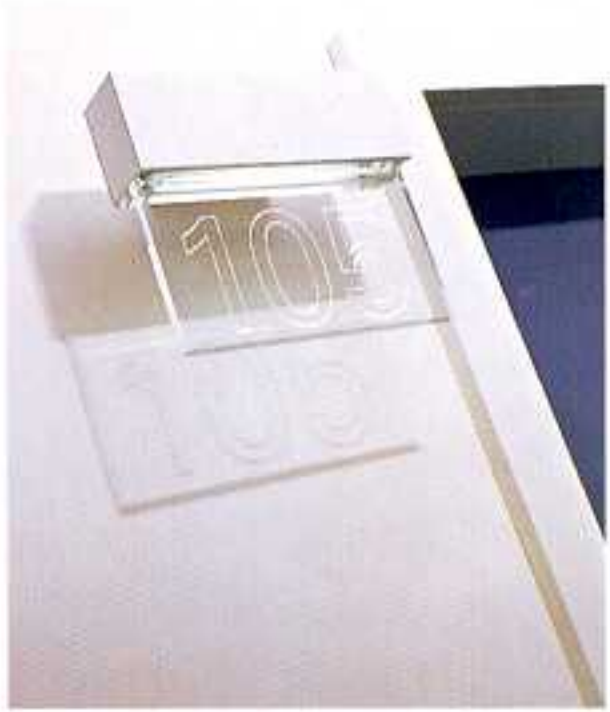



# Neururer & Neururer

## Hotel Klinghuber

Krems an der Donau, Austria

Photographs: Margherita Spiluttini

The new hotel building is situated on the edge of the old city centre of Krems. In its final shape it will close three sides of a gap in a row of houses. As the hotel is positioned on one side of a small square, the biggest challenge was to merge it with the small-scale low buildings surrounding it and to create a clearly contemporary architectural statement without succumbing to inappropriate grandeur. The ground floor was pushed back on the side facing the square, thus creating a clearly defined entrance area. The two upper floors housing the guest-rooms project over this zone, while the receding top floor has terraces running along the front and sides. The base of the ground floor is covered with sandstone and forms the basis for the simply plastered protruding guest-room tract. The guest-room units are discernible from outside: each room has a striking projecting glass bay, which provides good lighting inside. The simple and clear structure of the outside of the building is reflected inside as well. The ground floor consists of open, flowing spaces: a reception, a small bar, conference rooms and the slightly elevated breakfast room, which is on the same level as the little courtyard it leads onto. On the right hand side there are three conference rooms. It is from this side as well that one gets to the basement with its sauna and a gymnastics room.

In the guest-room tract, one notices above all the absence of the traditional gloomy hotel corridor. In this hotel the corridors are light, friendly and surprisingly generous, because the slightly irregular shape of the site allowed the individual guest-rooms to be arranged in clearly articulated steps that are accessed from an extremely broad space. As the furniture was designed and/or selected by the architects, the rooms are refreshingly devoid of the feeling of restriction one usually associates with hotel rooms.

The bathrooms are permeable and seem to form part of the living space, receiving natural light through strips of glass.

El hotel se sitúa junto al centro histórico de Krems. En su forma final cierra tres lados de un hueco abierto por una hilera de viviendas. Dado que el volumen se implanta sobre un extremo de una pequeña plaza, el mayor desafío fue establecer un diálogo entre el nuevo edificio y las pequeñas construcciones del entorno, a partir de un lenguaje contemporáneo y sin sucumbir a un inapropiado *grandeur*.

La planta baja se retranquea en el lado de la plaza, desarrollando un volumen de entrada claramente definido. Por su parte, los dos niveles superiores acogen los dormitorios, mientras que la planta tercera se rodea de terrazas. El pavimento de la planta baja se cubre con arenisca y constituye la base de un volumen saliente que alberga la zona de habitaciones. Estas son claramente visibles desde el exterior: cada dormitorio tiene un ángulo vidriado saliente, por el que penetra un generoso baño de luz natural.

La escueta y clara estructura exterior del edificio se refleja también en el interior. La planta baja se extiende a través de espacios abiertos y fluidos: la recepción, un pequeño bar, salas de conferencia y el salón –ligeramente elevado– donde se sirven los desayunos, que se sitúa al mismo nivel que el pequeño patio hacia el que mira. En el lado derecho se encuentran tres salas de conferencias. Desde este extremo se accede a la planta sótano, donde se sitúan un pequeño gimnasio y una sauna.

En la zona de las habitaciones destaca el carácter alternativo del diseño del espacio de acceso, que cambia radicalmente la triste esencia de los pasillos de la mayor parte de los hoteles. En este hotel, los pasillos son luminosos, agradables y sorprendentemente amplios, porque la forma levemente irregular del solar permitió que cada habitación se ordenase en unos pasos claramente articulados a los que se accede desde un espacio extremadamente ancho. Como el mobiliario fue diseñado y seleccionado por los arquitectos, las habitaciones están dotadas de una calidez poco común en las habitaciones de un hotel. Los aseos parecen formar parte de una sala de estar y reciben luz natural a través de bandas de vidrio.







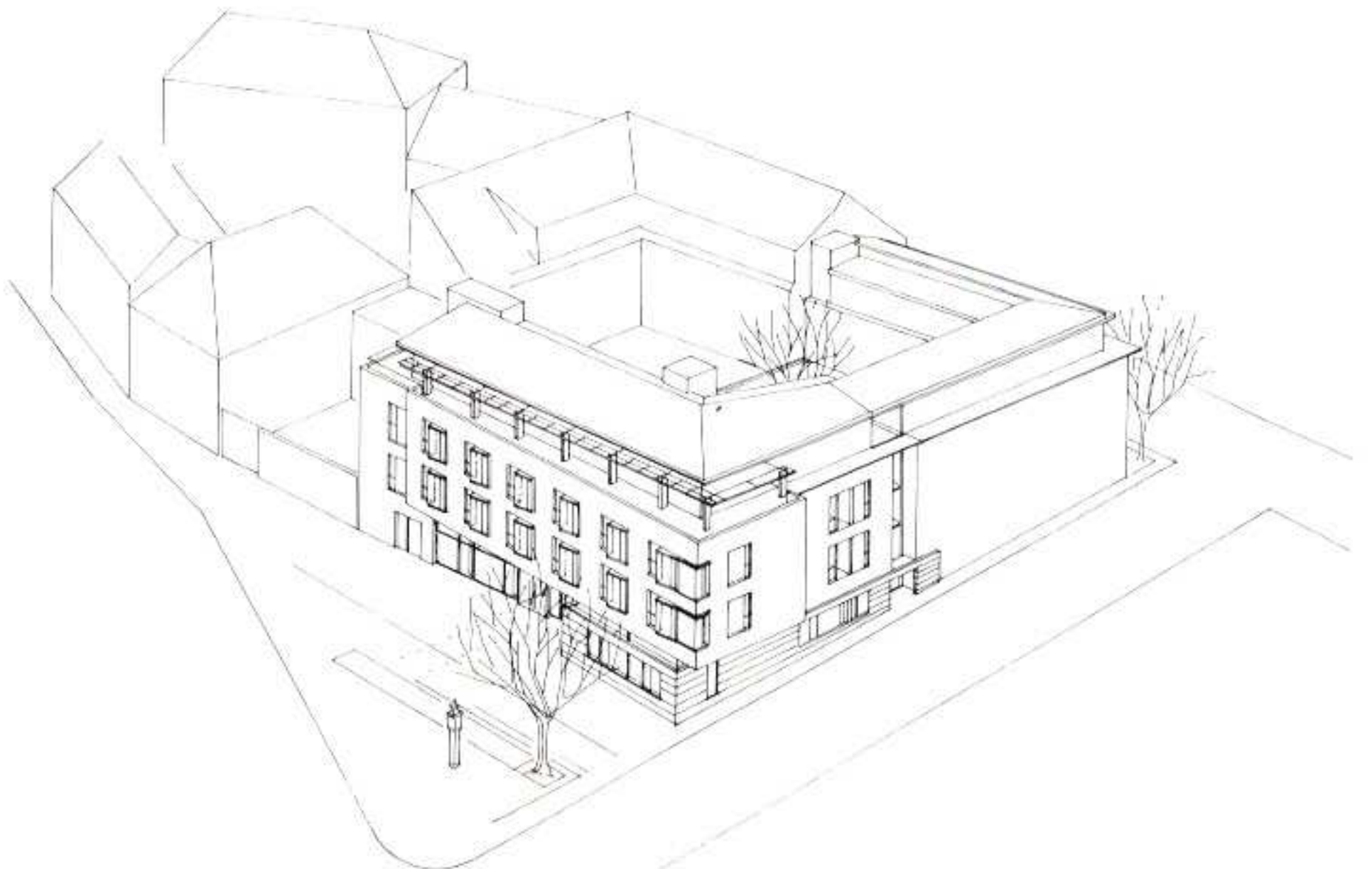

Axonometric projection / Axonometria



The entrance to the hotel is through a small public space, which helps to define the entrance area. The volume formed by the rooms located on the upper floors also projects over this same space.

*La llegada al hotel se realiza a través de un pequeño espacio público, lo que contribuye a definir con claridad la zona de entrada. Por su parte, el volumen formado por las habitaciones situadas en las plantas superiores, se vuelca hacia este mismo espacio.*



Main façade / Fachada principal



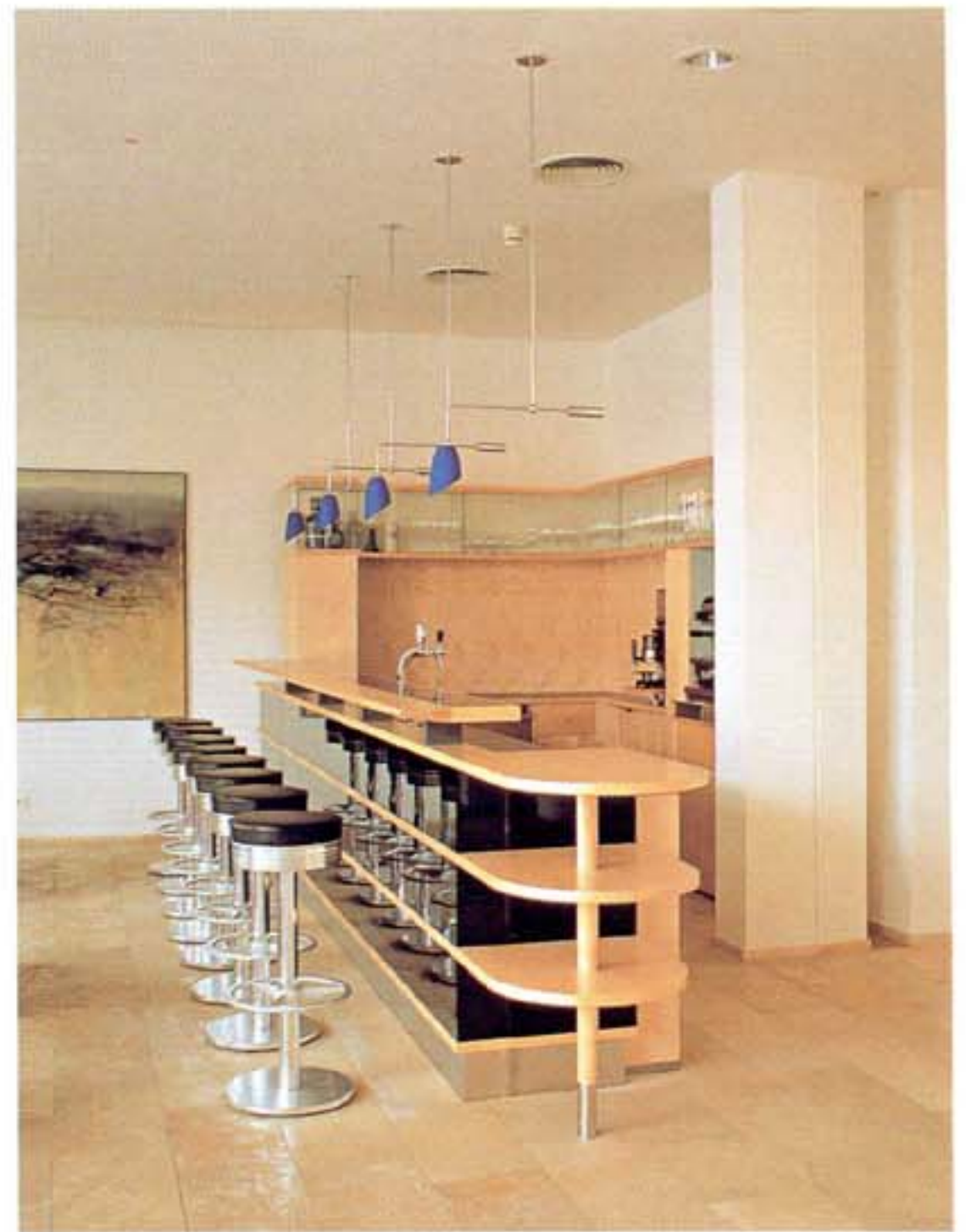

On this double page different images of the vestibule situated on the ground floor, which is characterized by the brightness and fluidity of its rooms.

*En esta doble página, diversas imágenes del vestíbulo situado en planta baja. Esta se caracteriza por la luminosidad y fluidez de sus estancias.*



Basement floor plan / *Planta sótano*



Ground floor plan / *Planta baja*





First and second floor plan / Primera y segunda planta

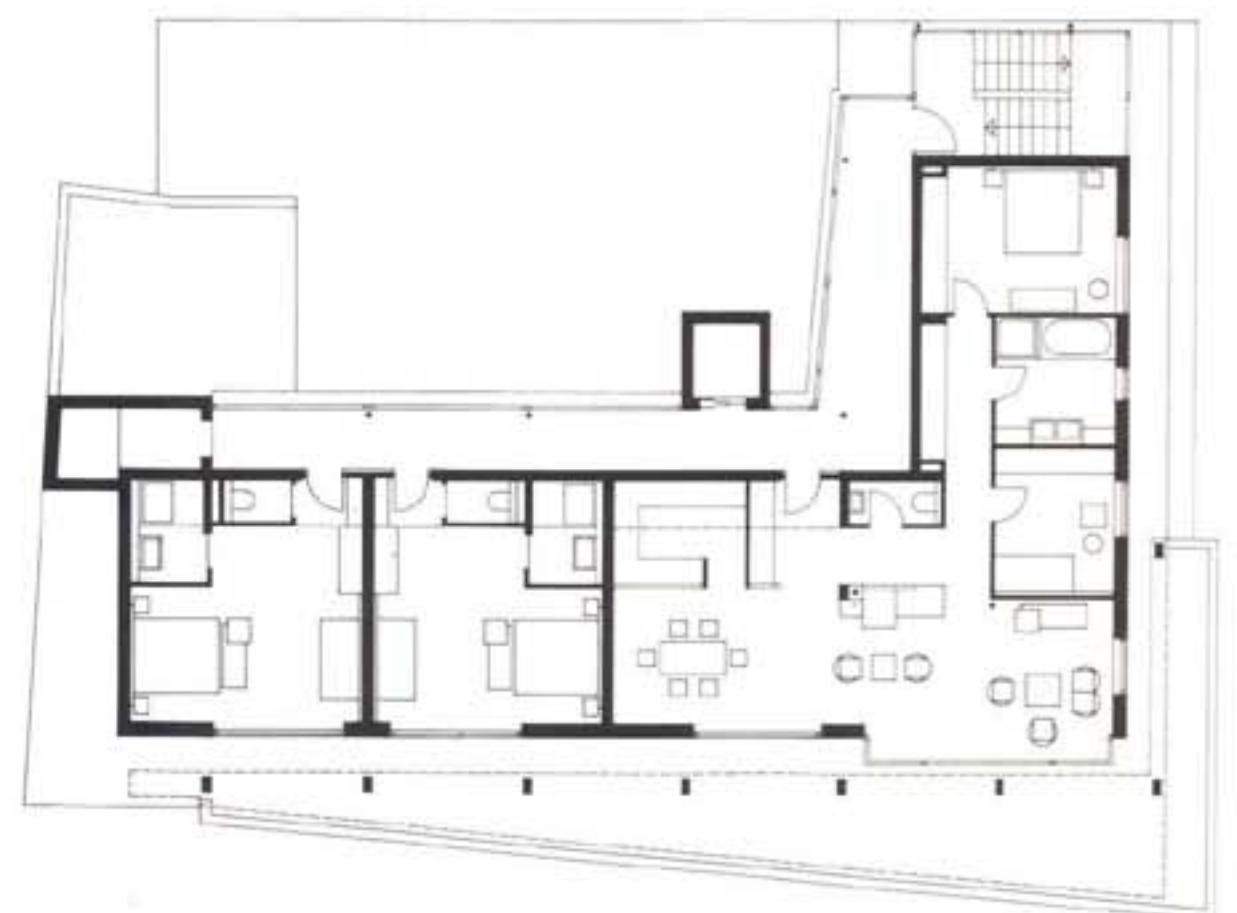

Upper floor plan / Planta nivel superior





Cross section / Sección transversal

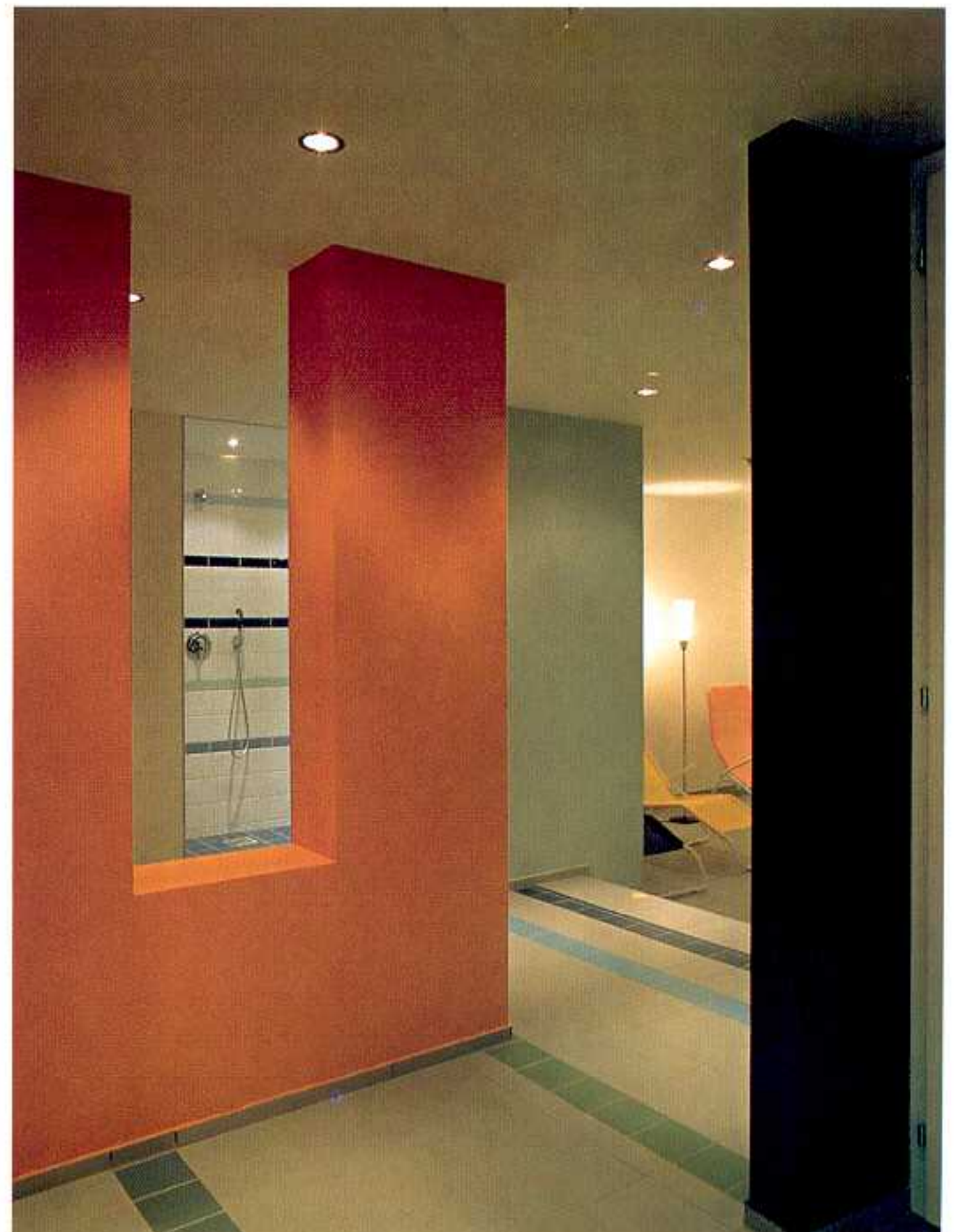



On the previous page, two views of the gym and the sauna located on the basement floor. The architects have avoided the sensation of monotony in the distribution corridor to the rooms thanks to its great width and brightness and the recesses in the wall that gives access to them.

*En la página anterior, dos fotografías del gimnasio y la sauna situados en la planta sótano. Los arquitectos han evitado la sensación de monotonía en el corredor de distribución a las habitaciones gracias a la gran amplitud y luminosidad del mismo y los retranqueos producidos en la pared que da acceso a estas.*







The bathroom is integrated into the room thanks to the visual transparency provided by the glass strips at the top.

*El baño queda integrado en el conjunto de la habitación gracias a la transparencia visual permitida por las franjas de cristal practicadas en su parte superior.*







# Paul Andreu & Agence Martinet (architecture)

## Group Ecart (interior design)

### Hotel Sheraton Roissy

Paris, France

Photographs: Deidi von Schaewen

In the Roissy Sheraton – located at the new terminal 2 of the Parisian Charles de Gaulle airport– the architects attempted to make the traveller feel at ease, using simplicity to create a luxury based on notions such as coolness, calm, boldness and gaiety rather than nostalgia or attachment to the past.

In the warm and spacious lobby, the porticoes with their wide vertical stripes extend an informal welcome to various places: bar, reception desk, concierge, kiosk, luggage room, and so on.

Opposite the entrance, a light-filled nacelle leads to the lifts. To the right, the leisure areas: brasserie and restaurant beckon discreetly.

Colours are soft and comfortable, dark without being gloomy, and are dominated by blue in a subdued but present scale, in the round carpet seven metres in diameter; in the three blue textiles used to cover seating, and the wide glassware strips on the porticoes. On the left, in the bar, this blue plays counterpoint to the muted tones of the woodwork. Oak is used for the sideboards, and dark mahogany in the lifts.

People go to their rooms by a pleasant promenade. The parapet in cloudy, shaded ground glass is topped by an oak handrail. Underfoot, the beige carpet is livened up by myriad flecks of irregular blue bubbles. On the walls, sparse, asymmetrically set, backlit ground glass stars serve as light fittings. Access to the rooms is by a handsome oak door. The bathroom is relatively small, and as such it had to be exquisite. The double-leaf door is mirror-faced. All white Carrara marble was used for floor and walls and for the rounded rim of the wash basin. The room has a classical aspect, and contains many luxury surprises and user-friendly details.

There is a built-in luggage recess near the entrance for storage. Beside it is a cherrywood column-cupboard, which houses and hides the TV set. Between the two wardrobes is a desk which by a flick of the hand can be turned into a dressing table. The round table is multi-functional. Special care has been taken in designing the bed and its accessories. The crane-arm lamp moves easily; the suspended bedside table is in cherrywood, matching the column-cupboard; and the twin beds can be separated or linked.

En el hotel Sheraton Roissy –ubicado en el interior de la nueva terminal 2 del parisino aeropuerto Charles de Gaulle– la arquitectura trata de crear un nuevo lenguaje para hacer al viajero sentirse cómodo, mediante un concepto de lujo basado en la calma, la desnudez y el confort. En el cálido y espacioso hall los pórticos, con sus bandas verticales, extienden una informal bienvenida a varios espacios: bar, recepción, conserjería, quiosco, habitación de equipajes,...

Tras la entrada, un corredor conduce a los ascensores. A la derecha se desarrollan los espacios de ocio: una *brasserie* y el restaurante se revelan discretamente.

Los colores son cálidos y confortables: oscuros sin ser lúgubres, con un predominio del azul en una escala de tonos suaves, en la alfombra redonda de siete metros de diámetro, en los tres tejidos azules utilizados para las tapicerías y en las amplias bandas de vidrio de los pórticos. A la izquierda, en el bar, este color azul juega como contrapunto a los tonos suaves de las maderas utilizadas: roble en los mostradores y aparadores, caoba oscura en los ascensores.

Los clientes llegan a las habitaciones a través de un apacible pasillo cuyos muros se rematan con un pasamanos de roble, el suelo se reviste con una alfombra beige moteada con puntos azules y sobre las paredes, de forma dispersa, se reparten luminarias de vidrio con forma de estrella que iluminan los pasillos.

Las puertas de los dormitorios son de madera de roble.

Los baños son relativamente pequeños, pero se configuran a partir de un exquisito diseño del espacio que reviste con mármol blanco de Carrara los pavimentos y el borde redondeado del lavabo.

Las habitaciones tienen un aspecto clásico y contienen muchas sorpresas lujosas y detalles diversos. Junto a la puerta se ha diseñado un mueble para almacenar el equipaje. A su lado se sitúa un mueble de cerezo que contiene la televisión y una mesa redonda multifuncional. Entre los dos armarios se coloca un elegante aparador que, mediante una suave presión con la mano, se transforma en tocador.

Uno de los elementos diseñados con más cuidado es la cama y sus accesorios: una lamparita con brazo móvil se desplaza con facilidad para funcionar como punto de luz ambiente o de lectura, la mesita de noche, construida con madera de cerezo, se suspende de la pared y las dos camas pueden ser separadas o unidas.







The Hotel Sheraton, situated on a main road, becomes a visual landmark thanks to its exceptional location and its solid architecture.

*El hotel Sheraton, situado encima de una importante vía de comunicación, se convierte en hito visual gracias a su excepcional localización y su rotunda arquitectura.*

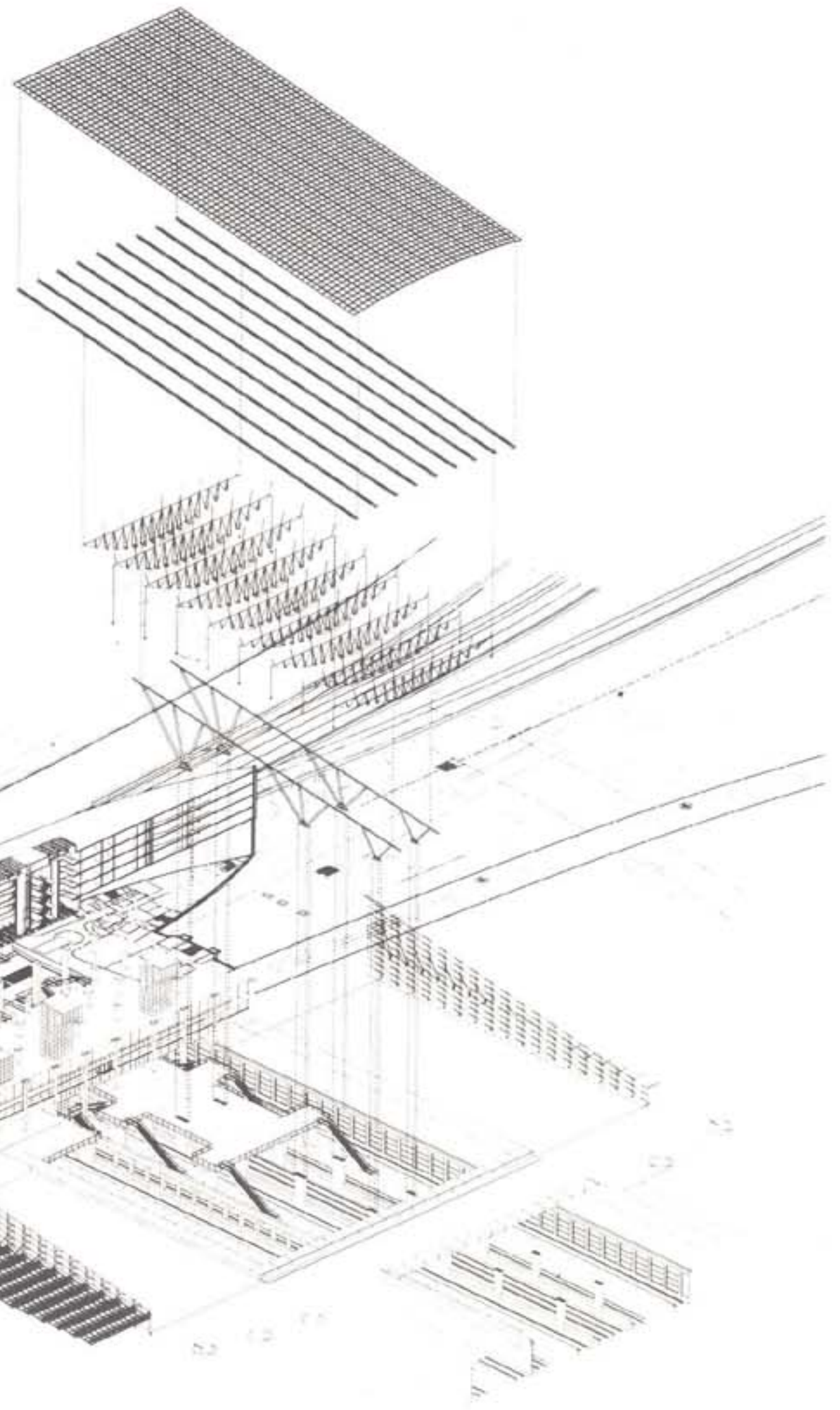

Enlarged axonometric view / Axonometría explosionada



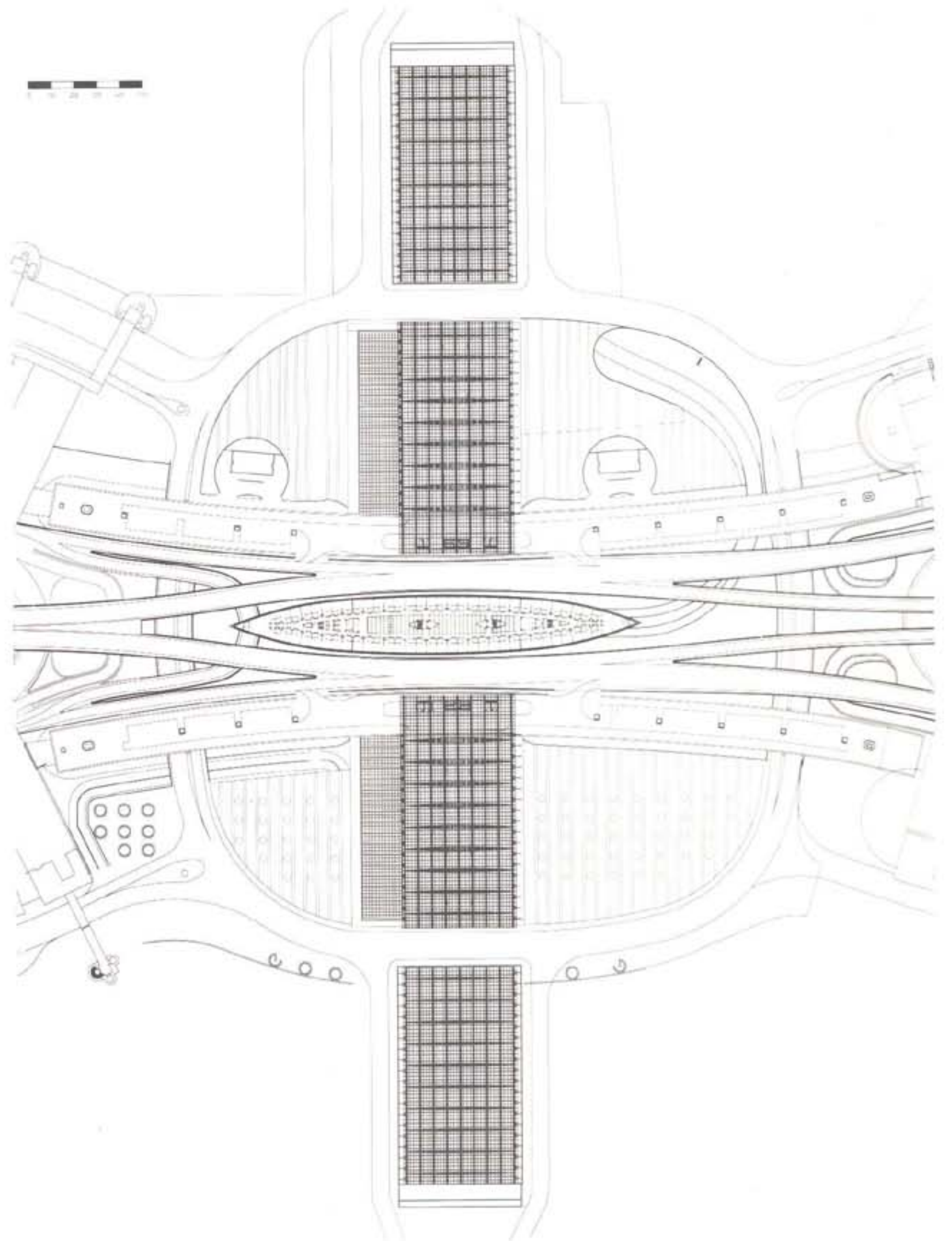

The warm and spacious lobby is dominated by a large, interior-lit glass gondola that leads to the elevators and to some offices.

*El cálido y espacioso vestíbulo está dominado por una gran góndola de cristal iluminada desde su interior, que conduce hasta los ascensores y a algunas oficinas.*



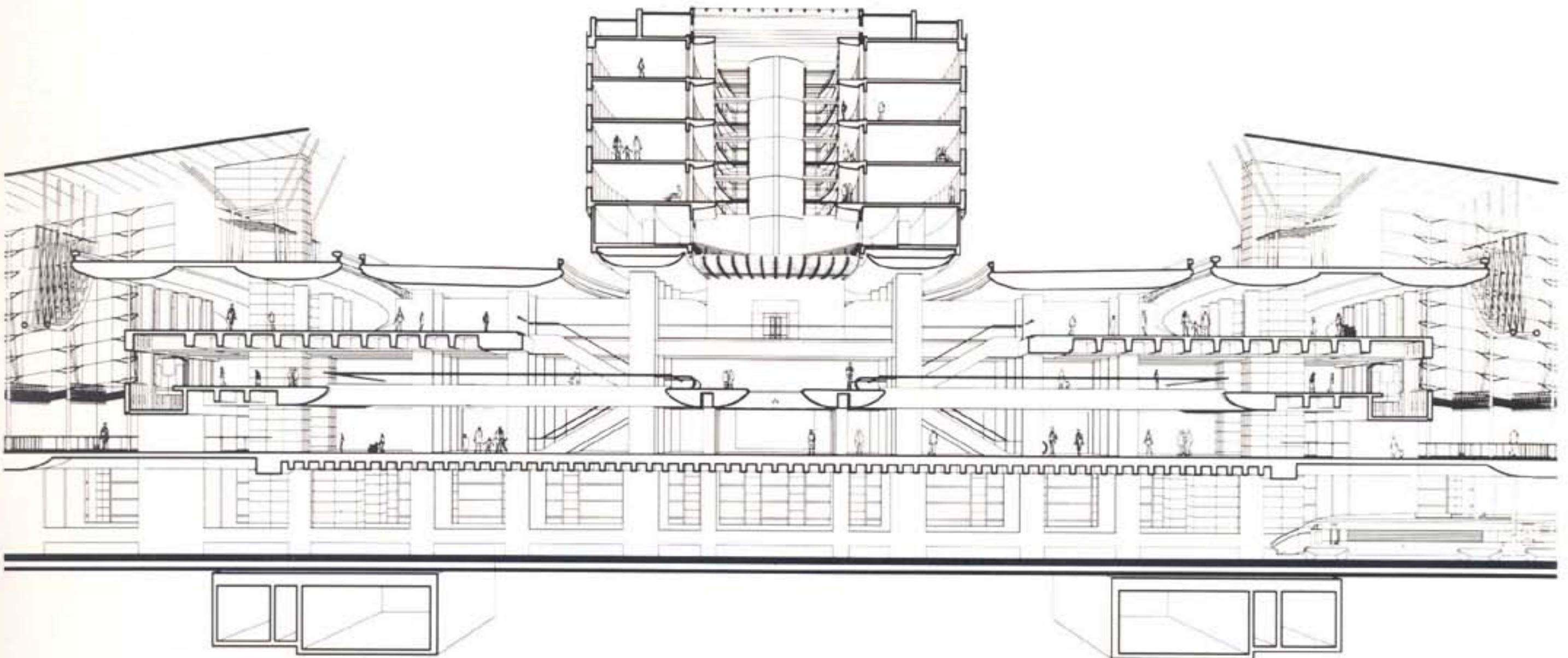

Sectioned perspectives / *Perspectivas seccionadas*

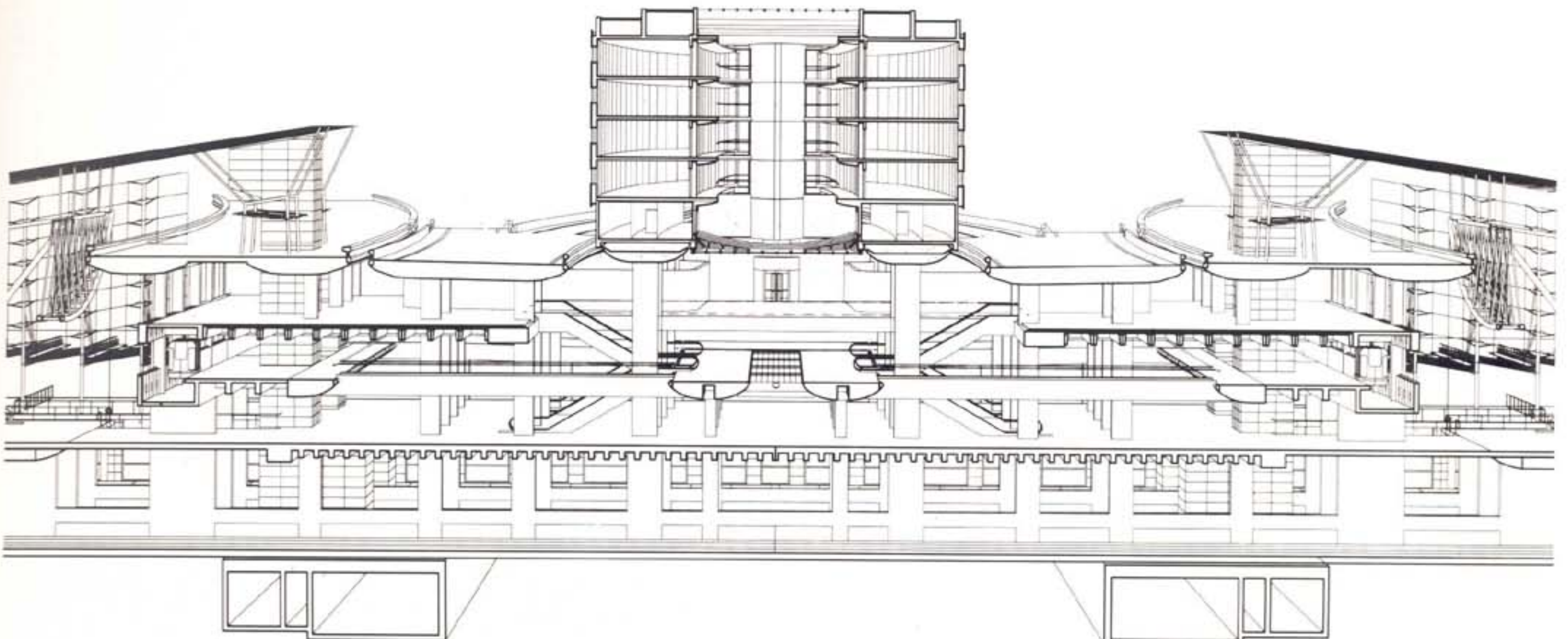





The exchange module, the volume under which the train stations are located and which connects the airport to the centre of Paris, houses the hotel's lobby.

*Dentro del módulo del intercambiador –el volumen bajo el que se encuentran las estaciones de tren que conectan el aeropuerto con el centro de París– se desarrolla el hall del hotel.*





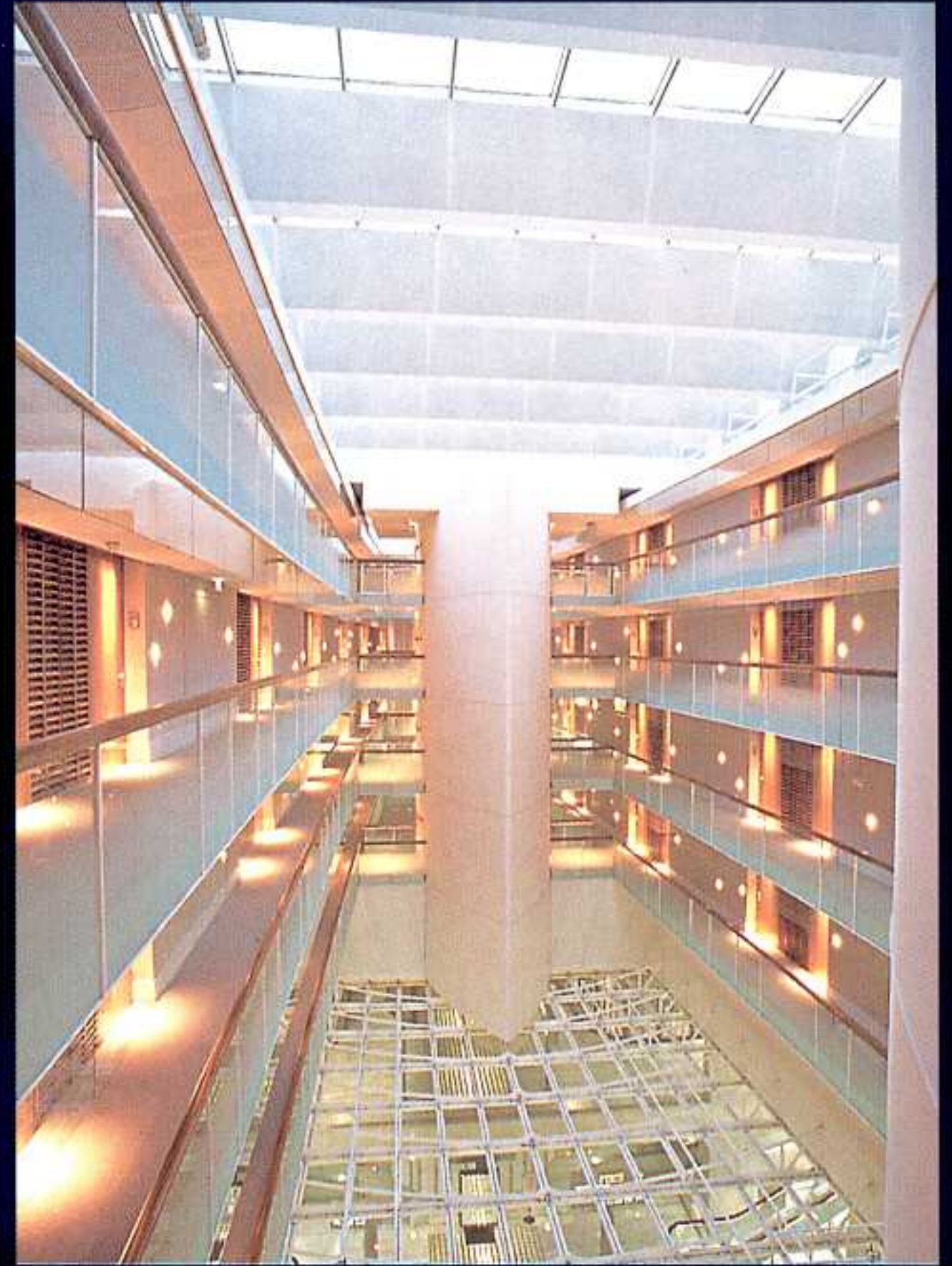

The route to the bedrooms is along corridors that are open to a wide and majestic central atrium.

*El recorrido hacia las habitaciones se realiza a través de unos pasillos abiertos a un amplio y majestuoso atrio central.*





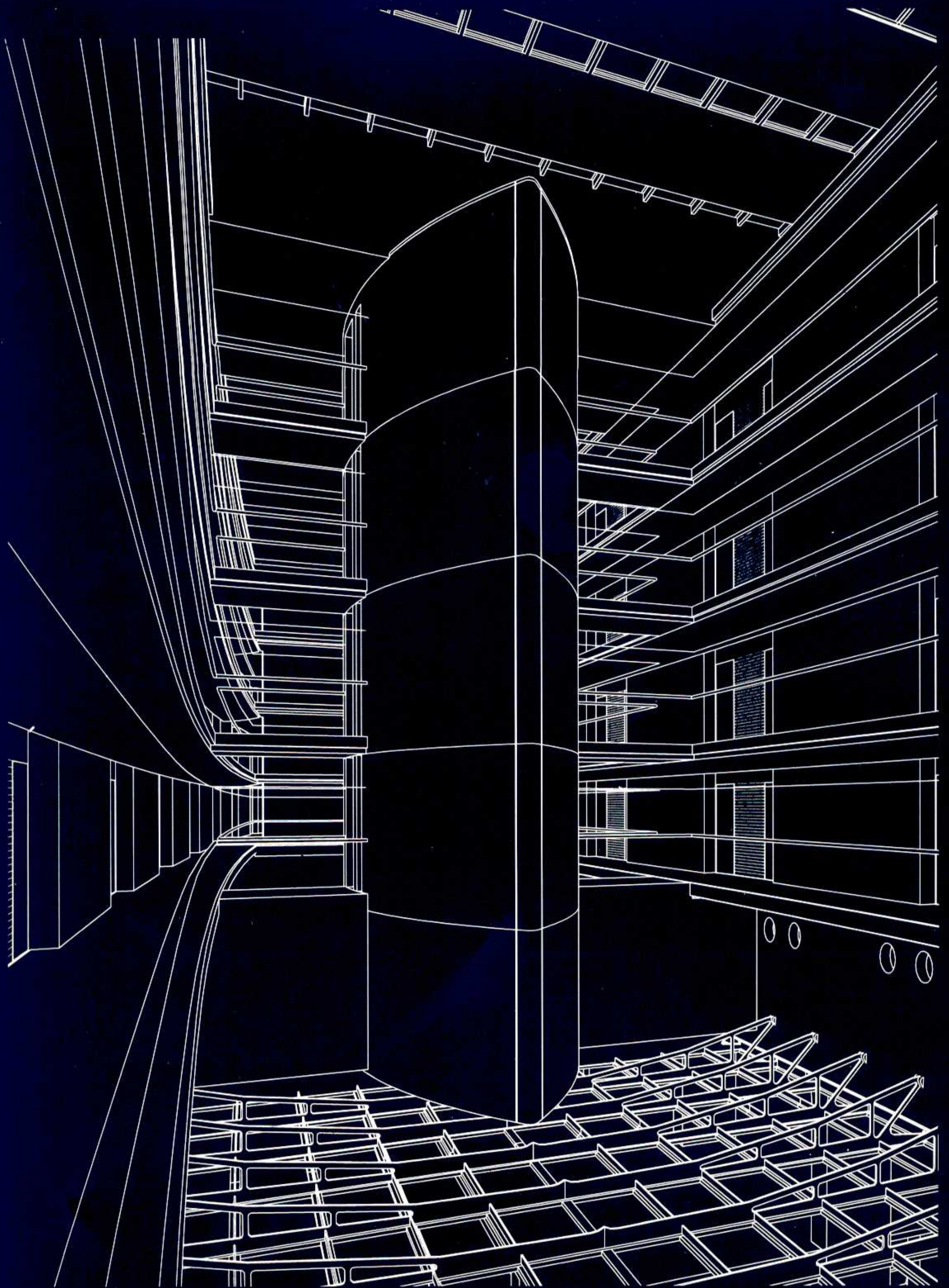





All the details have been carefully studied so as to maintain the simplicity and functionality that are necessary in a hotel establishment.

*Todos y cada uno de los detalles han sido cuidadosamente estudiados de forma que se mantenga la simplicidad y funcionalidad necesarias en un establecimiento hotelero.*







The rooms have an elegant and classical appearance, and are equipped with small and simple conveniences in order to make the guests' stay more pleasant.

*Las habitaciones, con su aspecto elegante y clásico, se encuentran equipadas con pequeñas y sencillas comodidades con el fin de hacer más agradable la estancia de los clientes.*

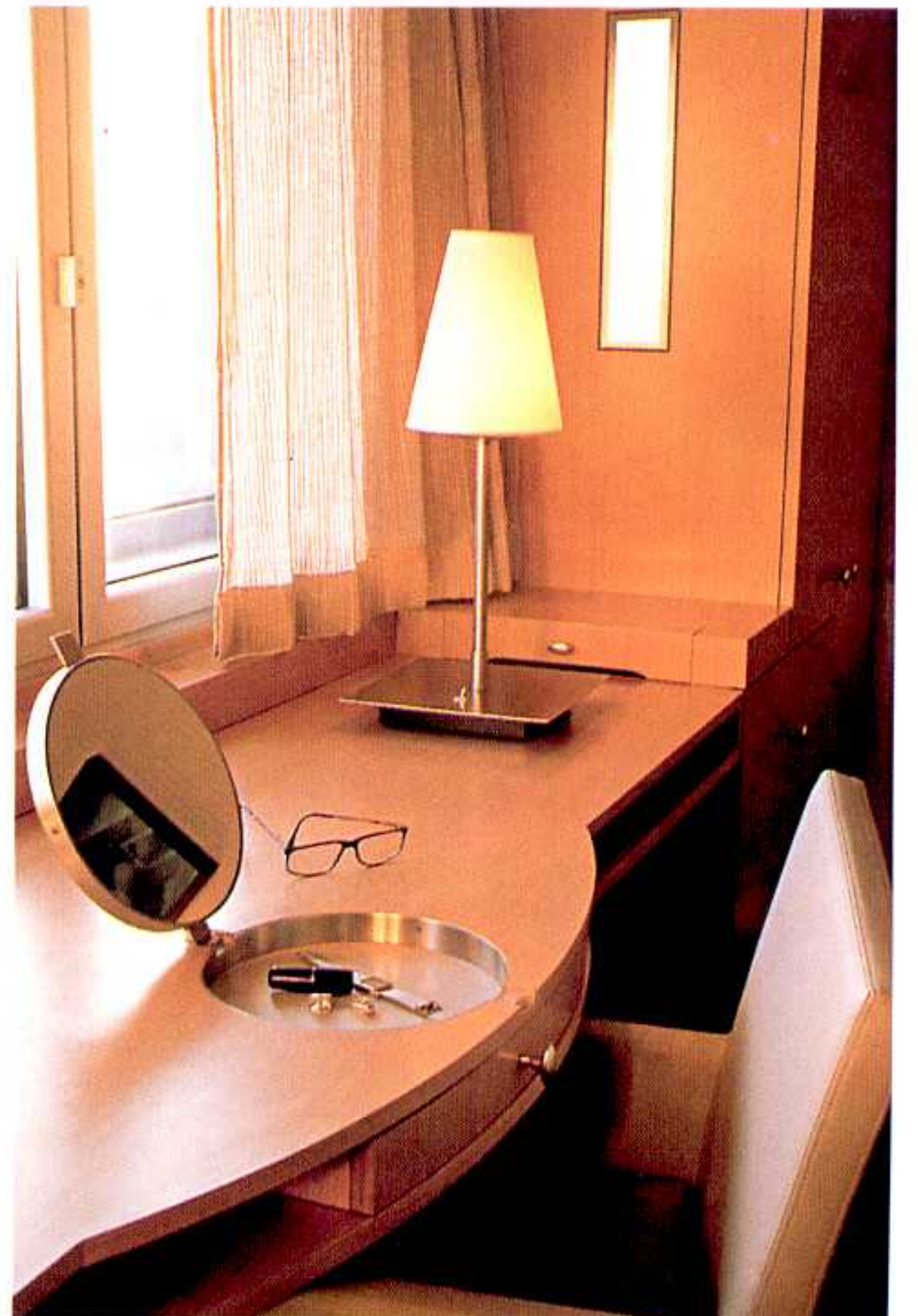



# Ifsits-Ganahl-Larch Architects

## Hotel Domino Suites

Ebreichsdorf (Vienna), Austria

Photographs: Rupert Steiner

Ebreichsdorf is situated in the southern Viennese basin, an area in which the scars left by the early industrialisation have now been covered over by nature. The Domino Suites Hotel is located on a long strip of land, about 50 m wide and 280 m long, which on its northern side is separated from the neighbouring industrial area by a low, herbaceous earth bank. In the west the boundary of the hotel grounds is marked by a section of woodland, in the south by the Kalter Gang river.

The basic idea was to have the building, an elongated, two-part structure with a transverse wing form the outermost boundary of the landscape created by the leisure and sport resort of Ebreichsdorf.

The building is effective as an intermediary to the adjoining industrial area on its northern side.

The architecture is to be seen as landscape-related building and is explicitly placed in the tradition of the modern age. It is a combination of a motel and apartment hotel. As with a motel, the planning is automobile oriented, an obvious approach in view of the location on the federal highway and the immediate vicinity of the motorway A5.

The projecting overhang of the upper storey allows the guest direct access to the apartment via the covered parking area it creates.

In the building a central corridor forms an axis which leads from the short transverse wing of the entrance area to the end of both apartment blocks. The individual apartments are located along this corridor and through it are linked to the central facilities.

The hotel includes 42 apartments in three categories, each containing a living area and spatially separate sleeping area. Through the location of the bathroom on the north facade all living and sleeping areas are optically and acoustically screened off in the direction of the link road. The smallest type of apartment, the *Junior Suite* (d 33 m) is located on the ground floor with direct access to garden, sunbathing lawn and swimming pond. The larger *Domino Suite* (a 47 m), is situated above the ground floor apartments, has a terrace and is duplex (one level with mezzanine) in design. It opens out onto the south side green area and the entire top of the building through an aluminium-glass construction. The two luxury suites are duplex units, one having an extra roof terrace.

La localidad de Ebreichsdorf se sitúa al sur de Viena, en un área en la que aún son visibles los rastros de una antigua ocupación industrial, cubiertas bajo un manto de vegetación.

El hotel Domino Suites se localiza sobre una larga lengua de tierra de unos 50 metros de ancho y 280 de largo, en cuyo extremo norte se levanta una barrera de tierra y vegetación que separa el complejo hotelero de la vecina zona fabril. El hotel se limita al oeste por un bosque y por el río Kalter Gang al sur.

La idea básica del proyecto se basa en la creación de una pieza alargada, con una estructura dividida en dos partes y maclada a un ala transversal en uno de los extremos del paisaje que crea el complejo deportivo y de ocio de Ebreichsdorf. El edificio es muy efectivo como intermediario entre el área industrial y la zona norte. Su arquitectura se puede entender como una fusión de la construcción con el paisaje, y está explícitamente ligado a la tradición de la arquitectura moderna. En cuanto al servicio, se trata de una combinación de un motel y de un aparthotel. Como motel, el programa se plantea con un fácil acceso rodado desde la autopista A5 cercana. La proyección de la planta superior permite el acceso de los clientes directamente a los apartamentos desde el aparcamiento cubierto que se crea bajo el vuelo de dicho volumen. Dentro del edificio, un corredor central traza un eje que enlaza el ala transversal en la zona de acceso con el extremo de los bloques de apartamentos. Estos se sitúan a lo largo del corredor, que los enlaza con las áreas comunes.

El hotel comprende 42 apartamentos de tres categorías, cada uno se compone de estar y zona de descanso, que se distribuyen espacialmente de forma separada. Tanto el dormitorio en sí, como el salón y el baño se colocan a modo de pantalla que los protege de la ruidosa autopista vecina. El modelo más pequeño de apartamento, la *Suite Junior* (de 33 metros) tiene lugar en planta baja con acceso directo al jardín, un área de *solanum* y una pequeña piscina. Por su parte, la versión mayor, la *Domino Suite* (de 47 metros) se sitúa por encima de los apartamentos pequeños y se desarrolla como un espacio de doble altura (con una sala de estar en la planta baja) y una gran terraza. Estos se abren hacia el sur con vistas a un espacio verde y todo el remate del edificio es una pieza de vidrio y aluminio. Las dos suites más lujosas son unidades dúplex con una terraza extra sobre la cubierta.





DOMINGO SUITES





The car park is protected by a volume that projects outward on the upper floor. It is located in front of the rooms, and establishes a direct relationship with them.

*El aparcamiento se encuentra protegido por un volumen que, en su nivel superior, se proyecta hacia el exterior. Este se encuentra situado frente a las habitaciones, estableciendo una relación directa con las mismas.*





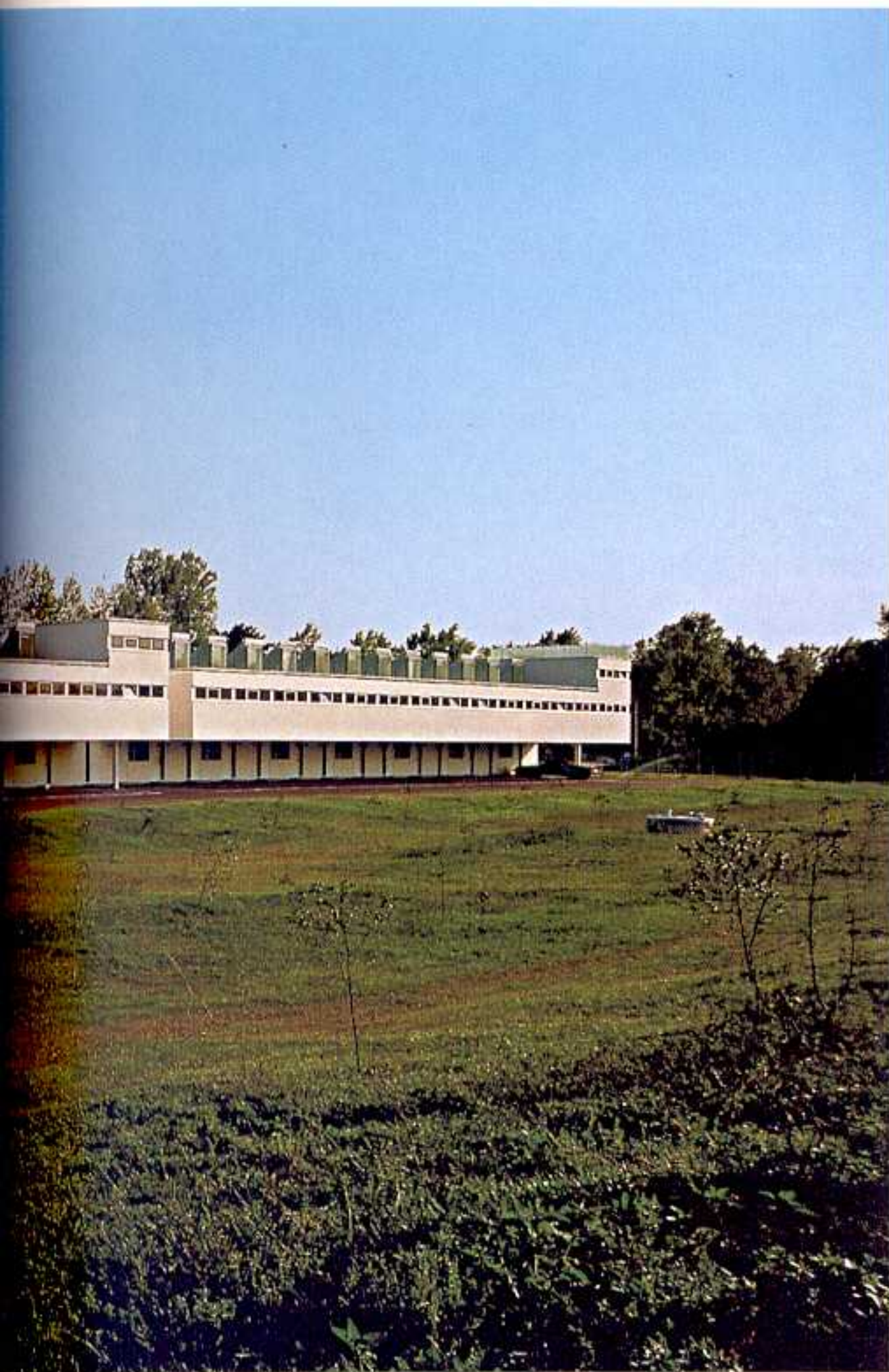

The long volume that contains the 42 rooms is interrupted in its central part and is located parallel to a small stream.

*El largo volumen que contiene las 42 habitaciones queda interrumpido en su parte central y se sitúa paralelo con respecto a una pequeña corriente de agua.*

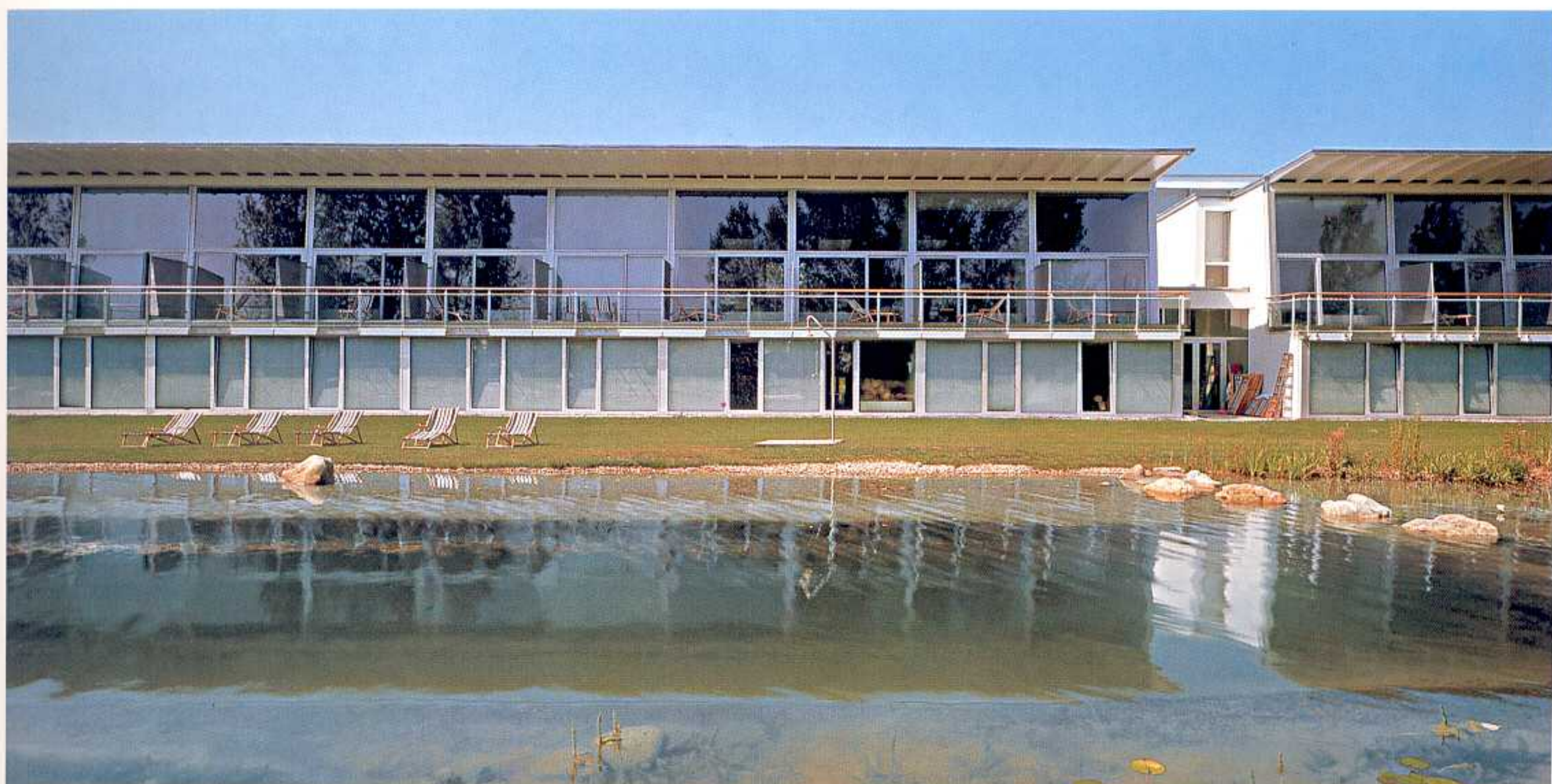





Located perpendicular to the apartment wing and acting as a closing element, the shorter volume contains the reception area, the lobby, the restaurant and several meeting rooms.

*Situado perpendicularmente respecto al ala de apartamentos, y sirviendo de remate de la misma, el cuerpo más corto acoge en su interior la zona de recepción, el vestíbulo, el restaurante y varias salas de reuniones.*









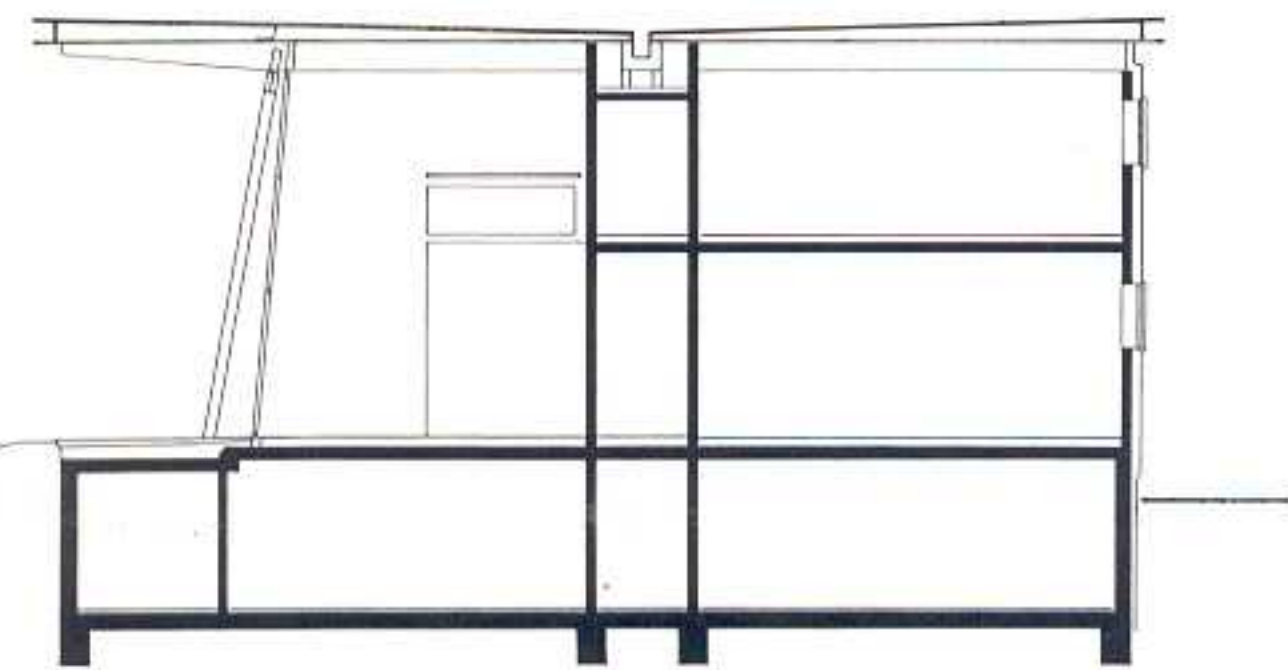

Section through the service wing  
 Sección por el ala de servicio

0 05 1 2





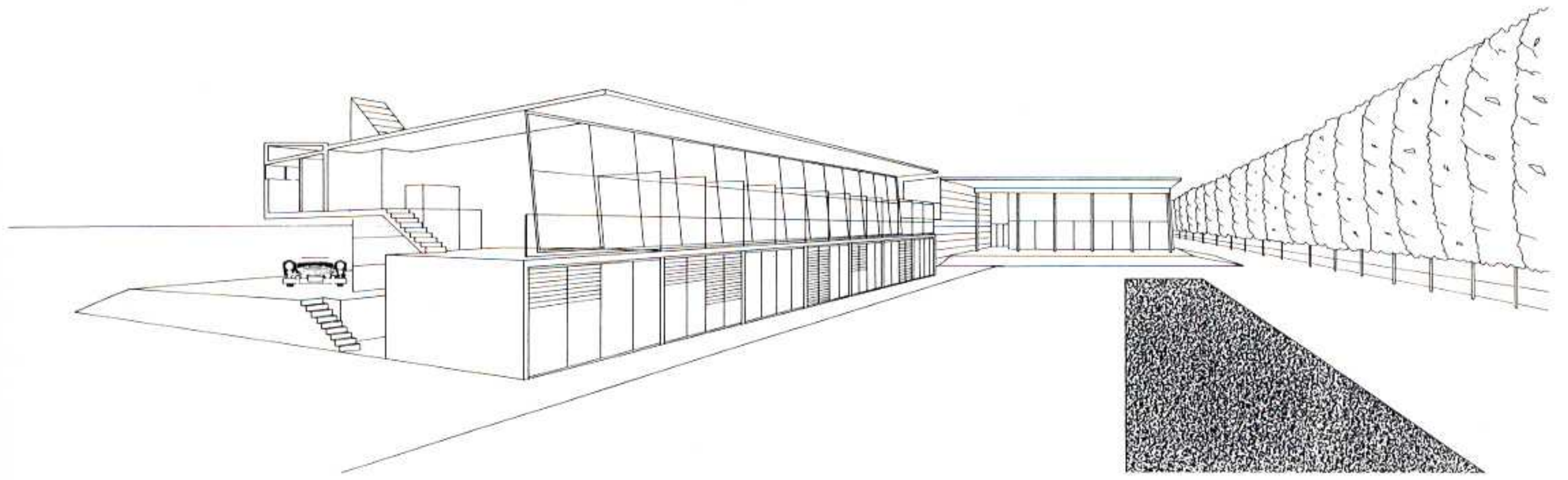

Perspective / *Perspectiva*







The rooms are developed on several levels, thus guaranteeing a generous amount of space. Functionally they are organised so that the day area is completely independent of the night area.

*Las habitaciones se desarrollan en varios niveles, garantizando un alto nivel de generosidad espacial. Funcionalmente las estancias se organizan de manera que la zona de día sea totalmente independiente de la de noche.*

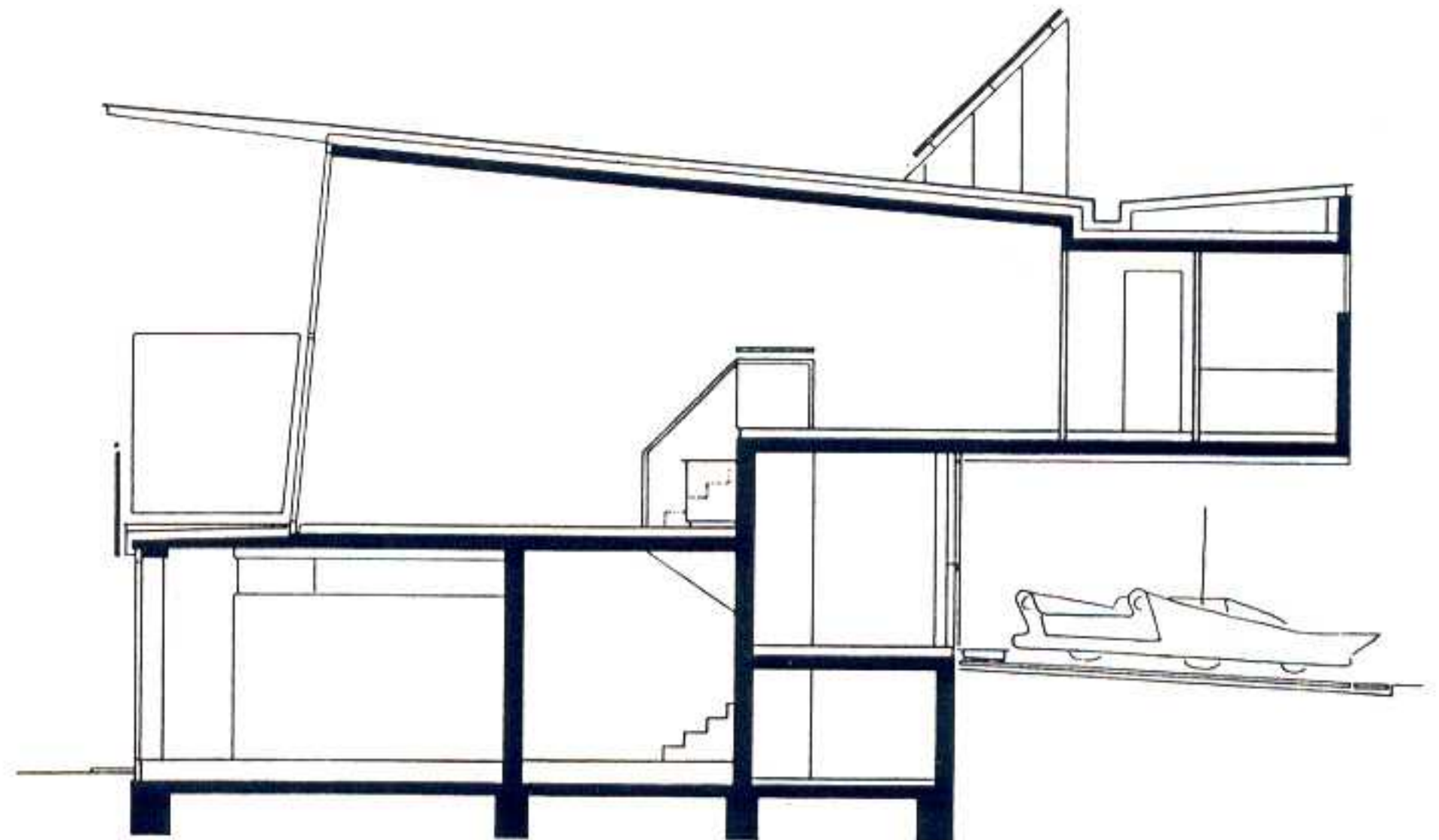

0 0.5 1 2

Section through the apartment wing  
*Sección a través del ala de apartamentos*

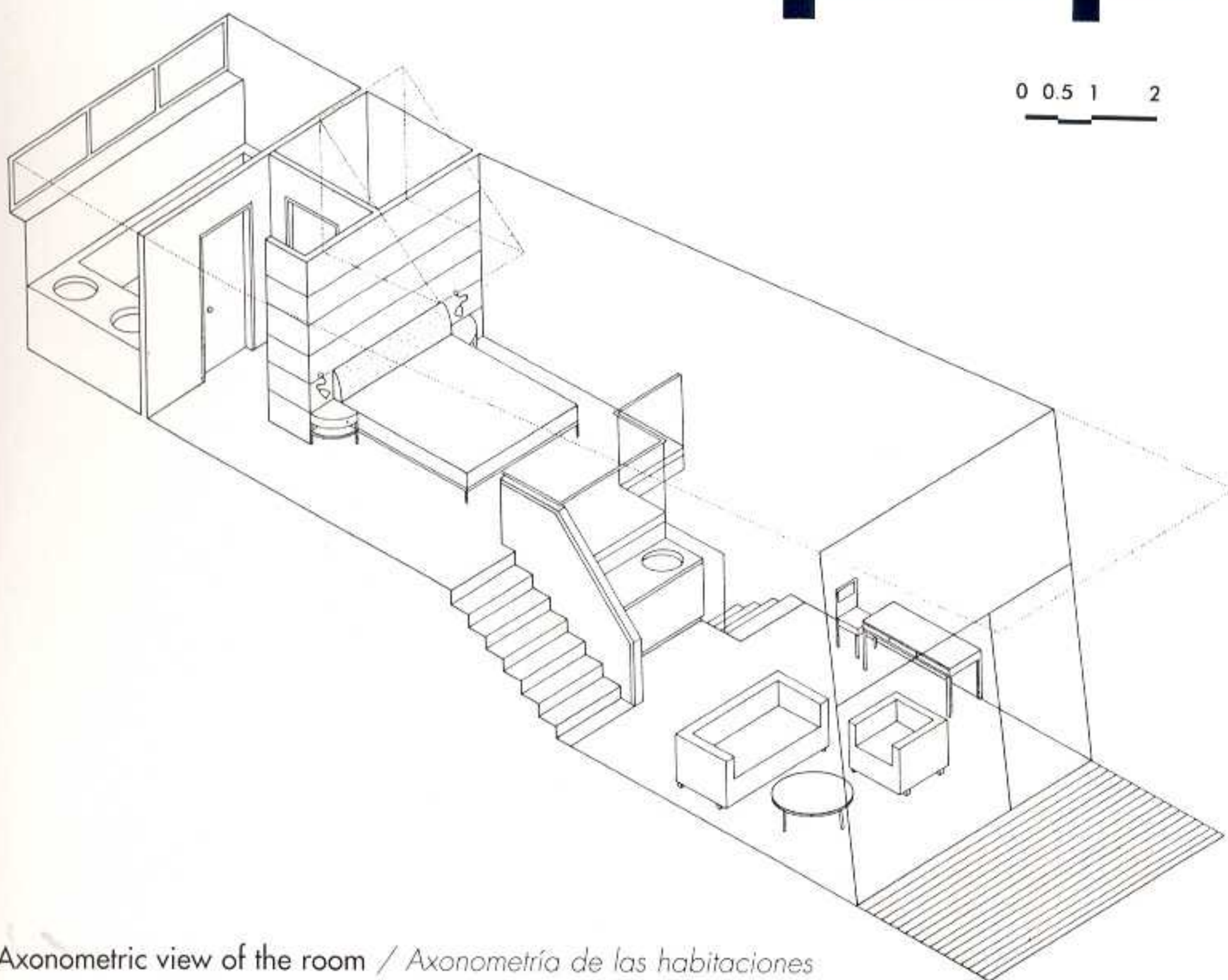

Axonometric view of the room / *Axonometría de las habitaciones*







# Anouska Hempel

## The Hempel

London, UK

Photographs: Kim Zwarts

Discreetly hidden just north of Hyde Park, the Hempel Hotel and Hempel Garden Square are a unique phenomenon in London.

The simplicity and silence of the Orient and their metamorphosis into the Western world, with the most innovative global technology, create a very special hotel. A row of perfectly restored white Georgian houses and a private garden surrounded by trees give little hint of the remarkable transformation within.

Crossing the main entrance is almost a mystical experience. Beyond it, the visitor finds a wide empty space, in which the only outstanding element is the monolithic block of the reception desk, which recalls the calm and contemplative atmosphere of a temple. In this same area, a lighted fireplace under an atrium through which natural light penetrates gently invites the guests to take a seat as a ritual performance rather than a banal action.

In the remaining rooms, the same simple and exquisite architecture models spaces bathed in warm indirect lighting, rooms perfumed with oriental essences, beds that are an invitation to deep repose, a washbasin with an illuminated heart...

The visitor will be immediately struck by the openness and the simplicity of the materials and colors: beige Portland stone for the floors, black Belgian stone and granite in the bathrooms, golden chalk and sand colours for the lower floors, rust, grey or black for the upper floors.

All rooms have been individually designed to offer the discerning traveller an alternative, a modern definition of luxury. Three telephones, fax line, modem facility, air-conditioning, guest link television, CD and video player, oxygen in the mini-bars...

There are four function rooms, private dining rooms, video conferencing facilities, libraries, fitness room, private apartments and even the temporary illusion of a tent in the Zen garden square or cocktails served on the terrace to 150 people.

For Anouska Hempel, the hotel's creator The Hempel is consequence of her desire for radical change. The result is a very special place that revolutionizes the concepts of travelling and accommodation in the threshold of a new century.

Discretamente escondido al norte de Hyde Park, el hotel Hempel y la pequeña plaza ajardinada frente a él son un fenómeno único en Londres. El silencio y la paz oriental se funden con una innovadora tecnología occidental para dar lugar a un hotel especial.

Una hilera de edificaciones de estilo georgiano, restauradas y pintadas de blanco, y un jardín privado, meticulosamente ordenado y rodeado de árboles, señalan la importante transformación llevada a cabo en el lugar. Traspasar la entrada principal es una experiencia casi mística.

Tras ella, el visitante encuentra un amplio espacio vacío, donde el único elemento exento es el bloque monolítico del mostrador de recepción, que hace pensar en la atmósfera sosegada y contemplativa de un templo. En este mismo ámbito, un hogar encendido bajo un atrio por el que penetra suavemente la luz natural, invitan a sentarse, en un acto que tiene más de ritual que de gesto cotidiano.

En el resto de estancias, la misma arquitectura interior, escueta y exquisita, modela espacios bañados por una cálida luz indirecta, habitaciones perfumadas con innegables esencias orientales, lechos que invitan a un reposo profundo, lavabos con un corazón luminoso...

El visitante se sentirá rápidamente seducido por la naturaleza material de los revestimientos, sus texturas y su armonía: piedra beige de Portland para los pavimentos, piedra negra belga y granito en los baños, colores arena y oro en las plantas bajas, óxido, gris o negro en los niveles superiores.

Cada habitación es diferente de las demás. Tres teléfonos, línea de fax, equipamientos modernos, aire acondicionado, cd y vídeo, oxígeno en los mini-bares... Varios comedores privados, equipos de video-conferencia, biblioteca, gimnasio y apartamentos privados completan la oferta además de una carpa en el jardín Zen o el servicio de cocktails sobre la terraza para 150 personas.

Para Anouska Hempel, autora del proyecto, el hotel es la consecuencia de un deseo de un cambio radical. El resultado es un lugar especial, que marca un hito en la concepción del viaje y el alojamiento en el umbral de un nuevo siglo.







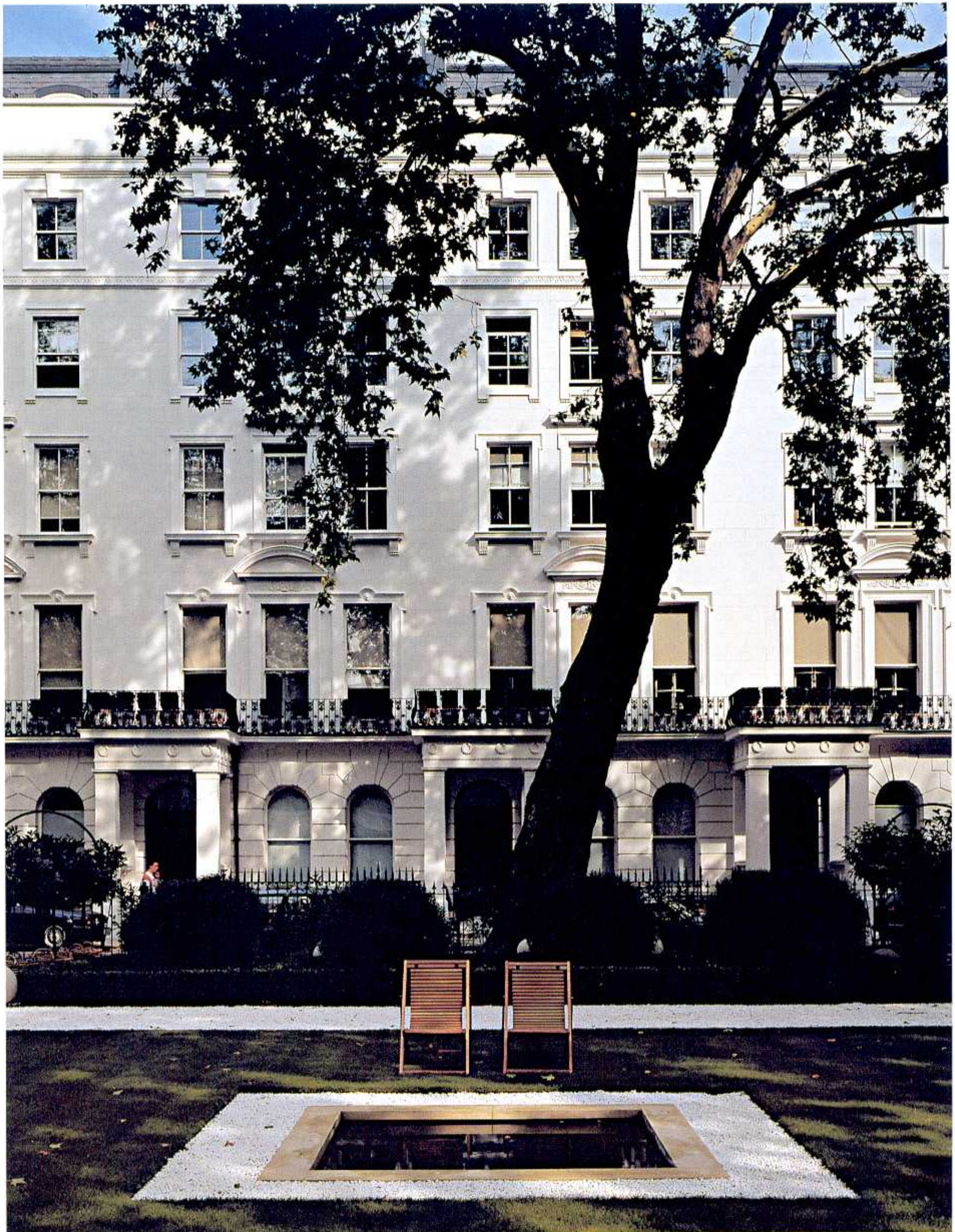

Located inside five perfectly restored Georgian mansions, the hotel looks onto a small and simple Zen garden surrounded by trees. This space plays an integrative role, creating a unitary atmosphere between the exterior and the interior of the hotel.

*Situado dentro de cinco mansiones de estilo georgiano perfectamente restauradas, el hotel mira hacia un pequeño y sencillo jardín Zen rodeado de árboles. Este espacio juega un papel integrador, creando una atmósfera unitaria entre el exterior y el interior del hotel.*





In the garden designed in front of the hotel the architects generated a warm, harmonious atmosphere in which oriental essence and minimalism merge with western joie de vivre.

*En el jardín diseñado frente al hotel se ha logrado generar una atmósfera cálida y armoniosa, donde se funden la esencialidad y el minimalismo oriental con la alegría vital de occidente.*





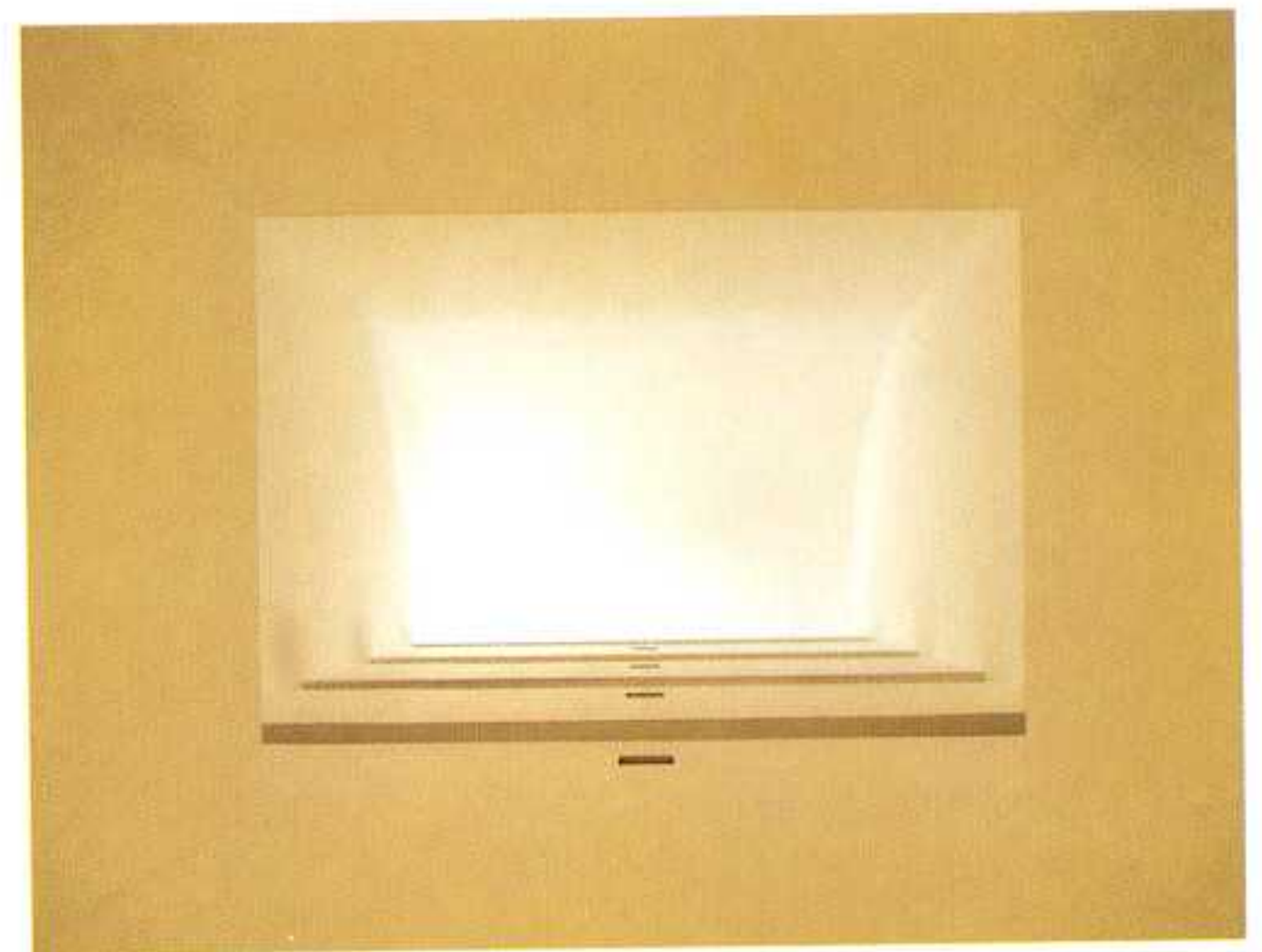

The photographs on this page show the reception area and the large five-storey atrium through which natural light penetrates in the lobby and the corridor in front of the rooms.

*En las fotografías de esta página, imágenes del área de recepción y del gran atrio de cinco plantas de altura por el que penetra luz cenital en este ámbito y en el corredor ante las habitaciones.*

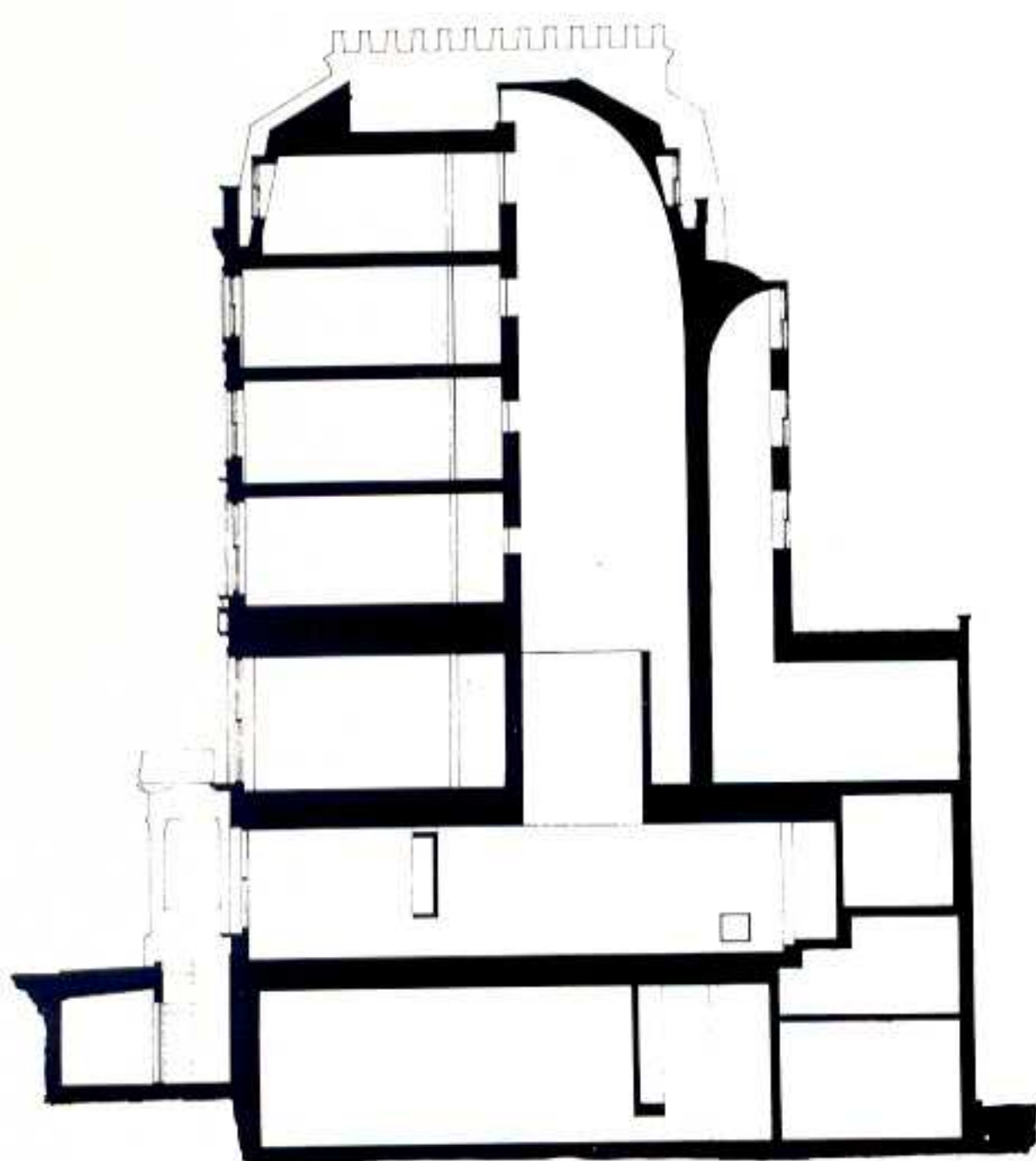

Cross Section / Sección transversal



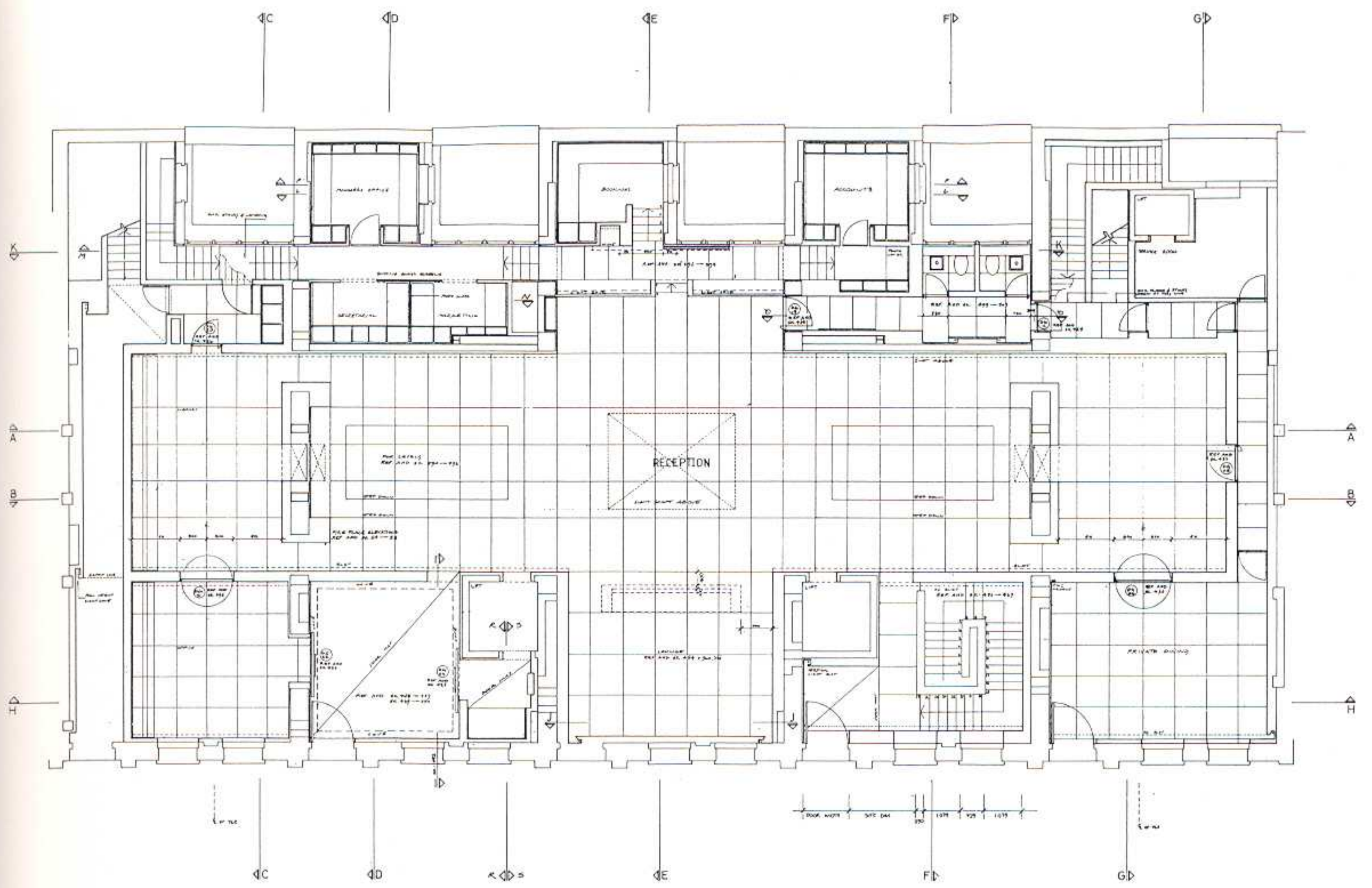

Ground floor plan / *Planta baja*

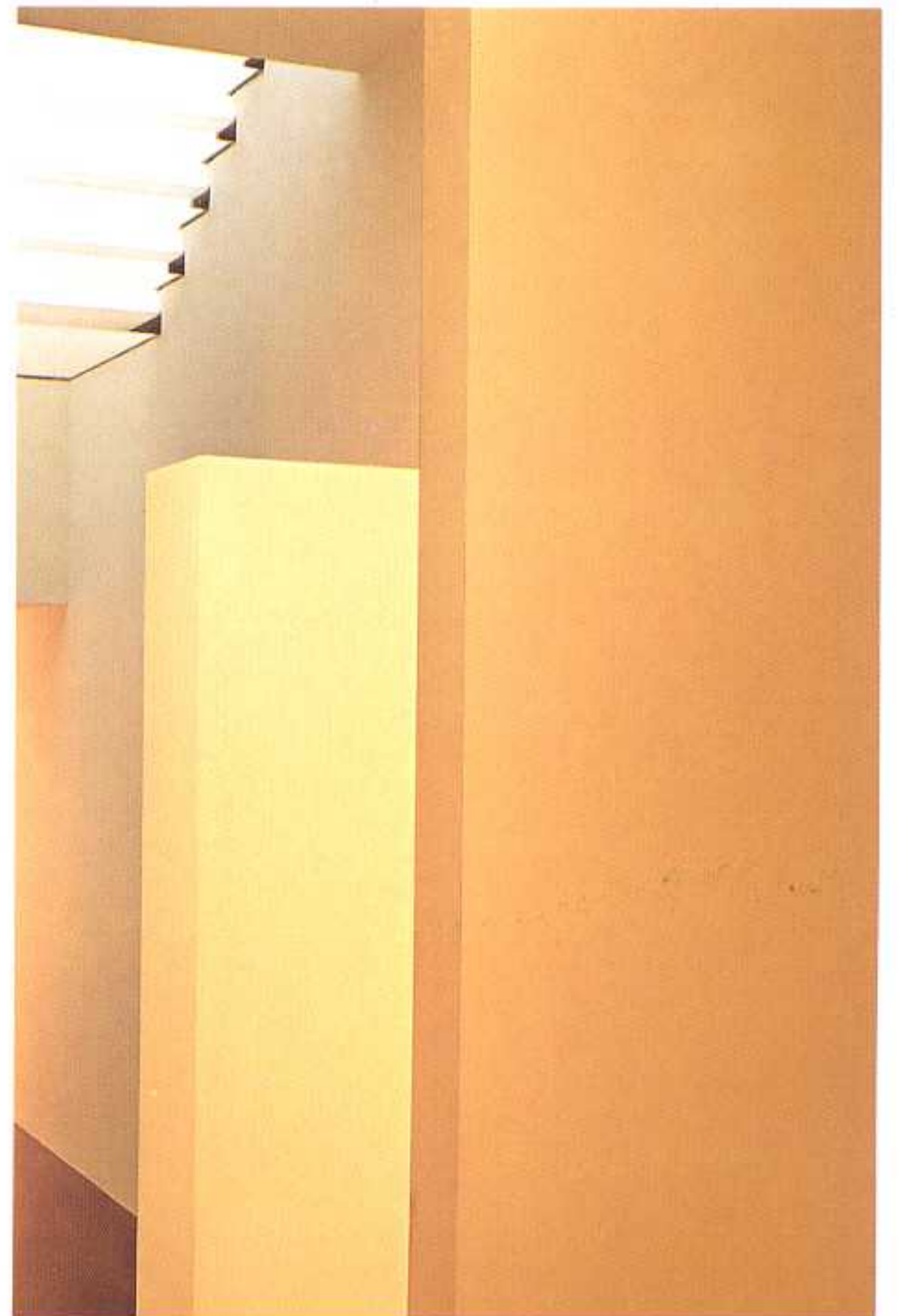
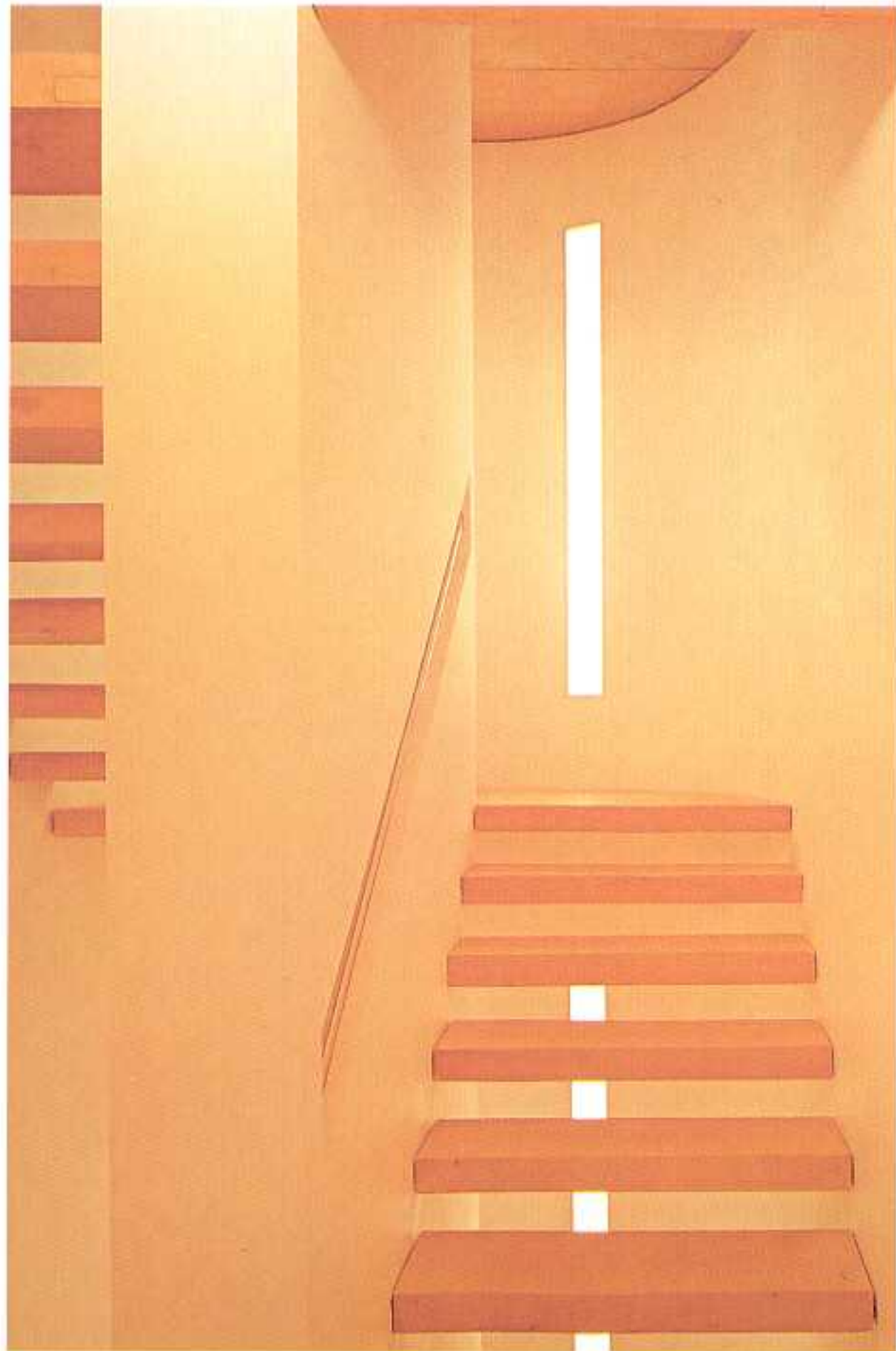



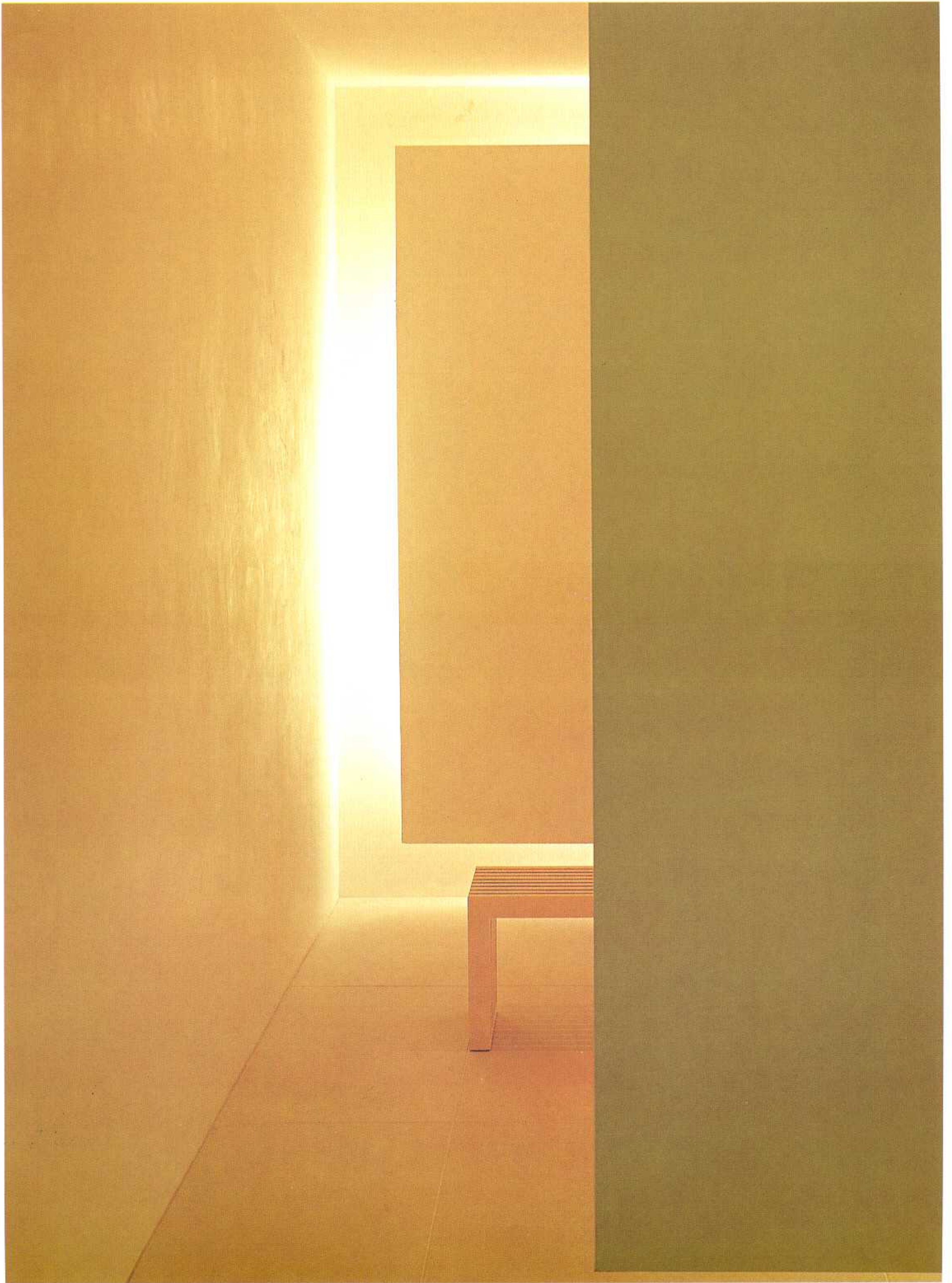





All the rooms have been designed independently. Nevertheless, in all of them a common interior design creates simple and exquisite spaces where light plays a leading role.

*Todas las habitaciones han sido diseñadas de forma independiente del resto. El rasgo común del conjunto es un diseño interior de espacios escuetos y exquisitos, donde la luz juega un papel protagonista.*

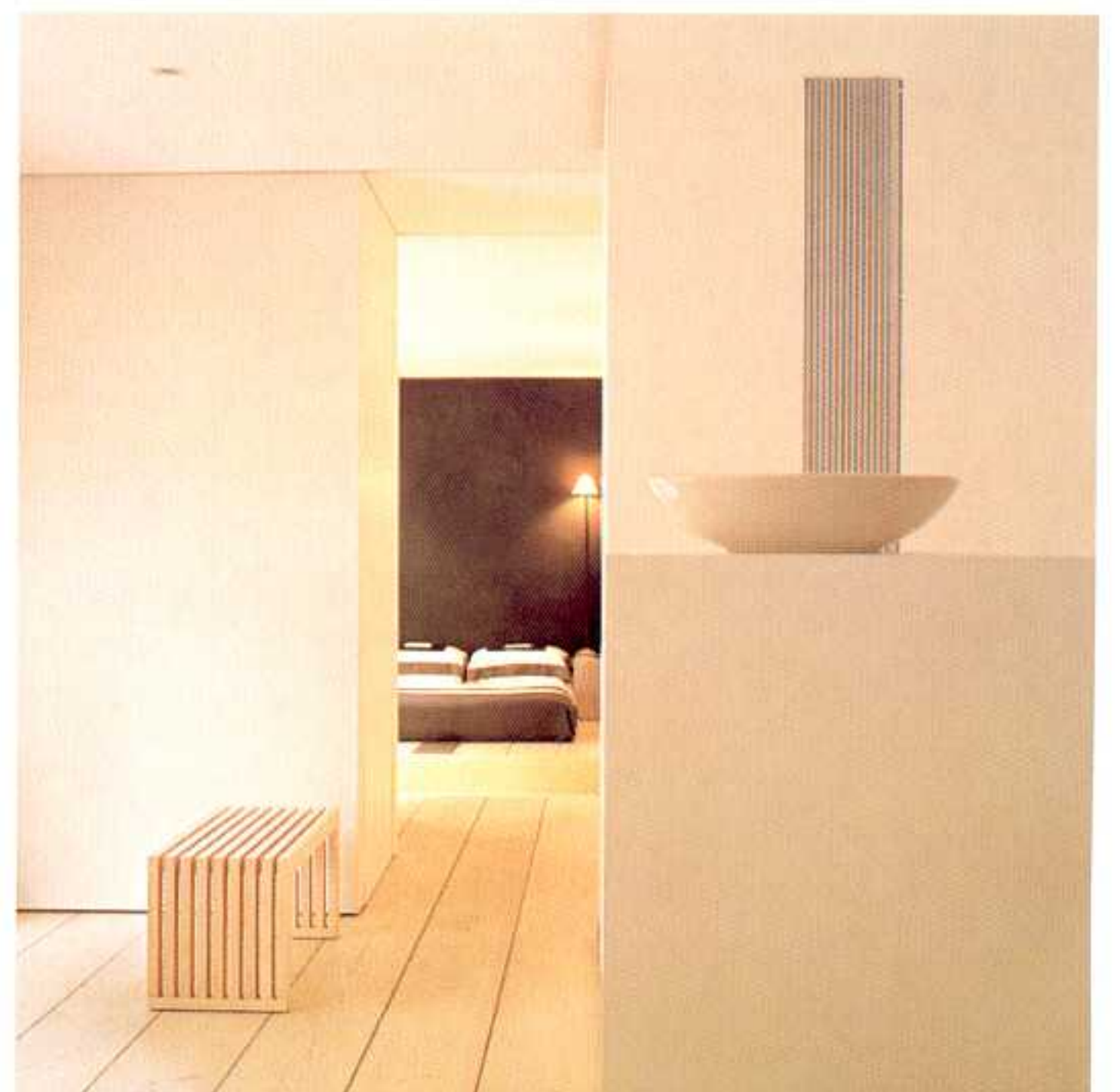



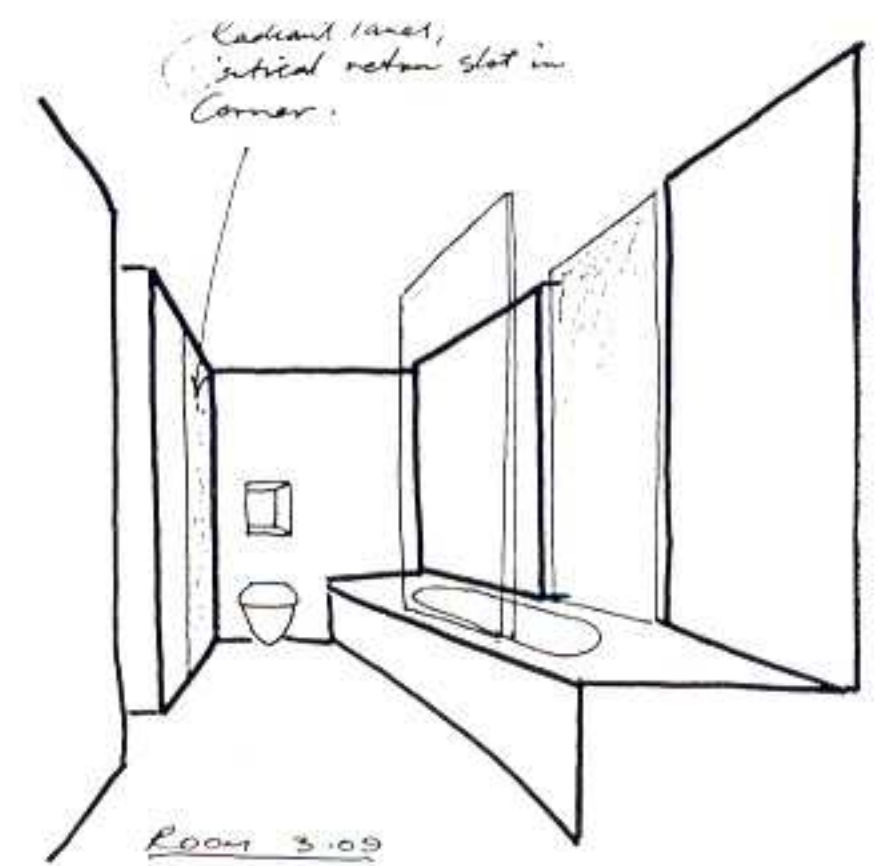
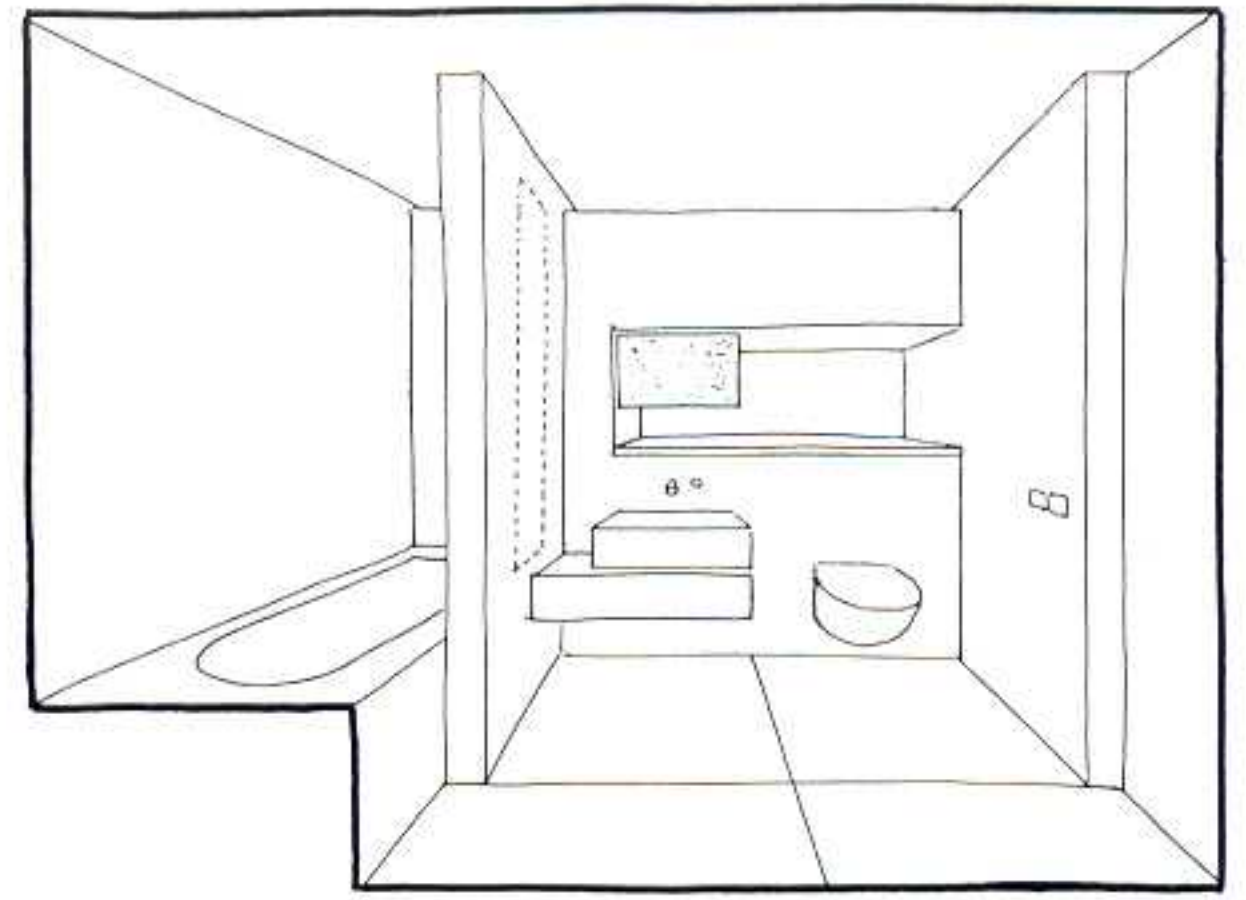

Depending on the rooms, the bathrooms materials combine dark colours, such as black and granite Belgian stone, or sand and beige colors from Portland stone and stucco. In all of them, the silence and minimal spirit prevails as part of the relaxing hotel's atmosphere.

*Según las habitaciones, los baños combinan materiales de tonalidades oscuras, como la piedra de Bélgica de color negro y el granito, o bien los tonos arenados y beige de la piedra de Portland y el estuco. En todos ellos prevalece el silencio y el espíritu mínimo que dirige la atmósfera de todo el hotel.*









# Eduardo Souto de Moura & Humberto Vieira

## Pousada Santa Maria do Bouro

Amares, Portugal  
Photographs: Duccio Malagamba

This project aims to adapt, or rather, to make use of stones available to build a new building.

It is a new building, in which various voices and functions—some already registered, other still to be constructed—intervene; it is not reconstruction of the building in its original form.

For this project, the ruins are more important than the *Convent*. It is they that are open and manipulable, just as the building was during its history.

This attitude is not meant to express or represent an exceptional case justifying some original manifesto, but rather to abide by a rule of architecture, more or less unchanging through time.

During the design process, a lucidity was sought for between the form and the program. Faced with two possible paths, we chose to reject the pure and simple consolidation of the ruin for the sake of contemplation, opting instead for the introduction of new materials, uses, forms and functions *entre les choses*, as Corbusier said.

The picturesque is a question of fate, not part of a projection or program.

El objetivo del proyecto consistía en adaptar, o mejor, utilizar la piedra natural disponible en el lugar para construir una obra de nueva planta. Se trata de un edificio nuevo en el que intervienen varias voces y funciones—algunas ya registradas, otras esperando ser construidas—, pero no es la reconstrucción del edificio en su forma original.

En este proyecto son más importantes las ruinas que el convento: es lo que se encuentra al descubierto, lo que se puede manipular; un ente vivo, lo mismo que el edificio lo fue durante la historia.

Esta actitud no significa el tener que expresar o representar un caso excepcional que justifique la elaboración de una especie de manifiesto, sino cumplir con un papel de la arquitectura que a lo largo del tiempo se ha ido manteniendo de forma más o menos inalterable.

Durante el proceso de diseño, se buscó un estado de lucidez que mediara entre la forma y el programa.

Ante dos caminos posibles a seguir, se optó por rechazar la consolidación pura y simple de las ruinas en beneficio de la contemplación y preferimos introducir materiales, usos, formas y funciones nuevas *entre les choses*, como diría Le Corbusier.

El pintoresquismo es una cuestión del destino, no un ingrediente del proyecto o del programa.







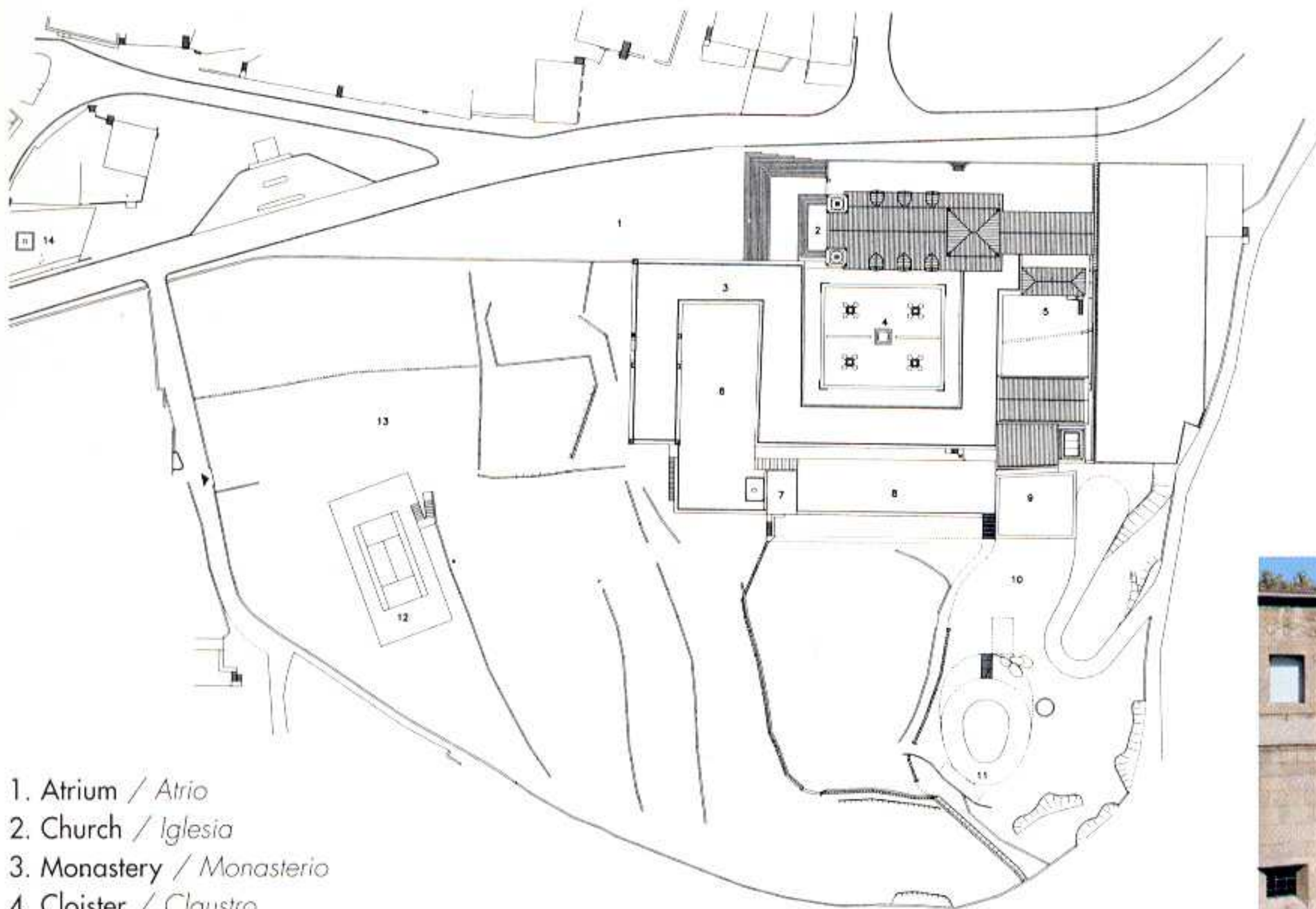
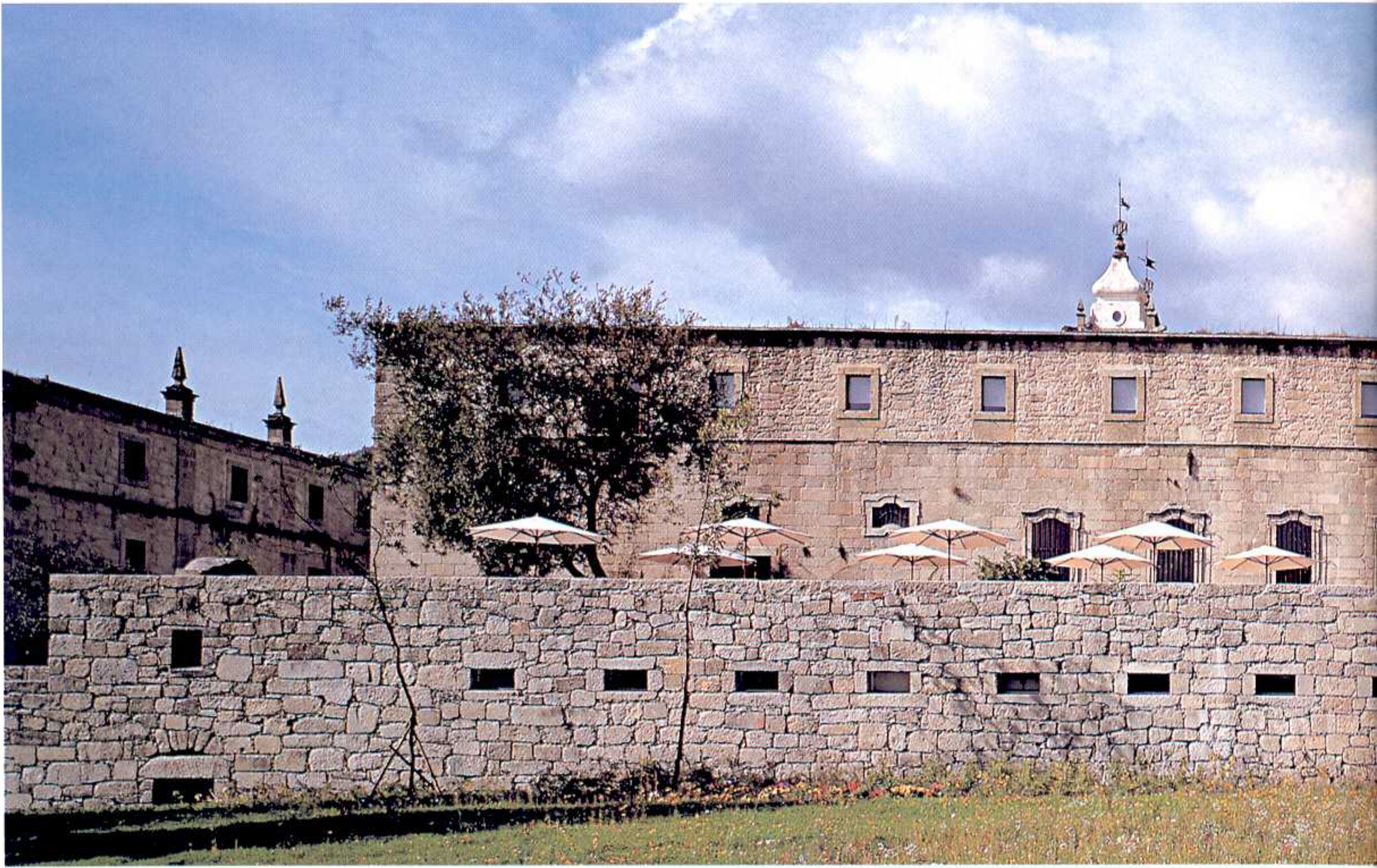

- 1. Atrium / Atrio
- 2. Church / Iglesia
- 3. Monastery / Monasterio
- 4. Cloister / Claustro
- 5. Courtyard / Patio
- 6. Orange grove / Patio de los naranjos
- 7. Windmill / Molino
- 8. Terrace / Terraza

Site plan / Plano de emplazamiento







The most important value of this project was the meticulous work carried out over several years by Souto de Moura, in which he studied and reinterpreted the ruins of the old monastery to transform it into a *Pousada*. The south facade, with the garden and the pool, a long volume that houses the bedrooms of the hotel staff, and the east wing of this facade in which the restaurant is inserted are the newest elements of the restoration, that was recreated under the suggestions given by the shapes of the ruins themselves.

*El valor más importante de la obra ha sido el minucioso trabajo, llevado a cabo a lo largo de varios años por Souto de Moura, de estudio y reconstrucción de las ruinas del antiguo monasterio para convertirlo en Pousada. La fachada sur, con el jardín y la piscina, la ampliación de un volumen alargado que acoge los dormitorios del personal del hotel, y el ala este de esta fachada, donde se inserta el restaurante, son los elementos más nuevos respecto a la construcción original.*



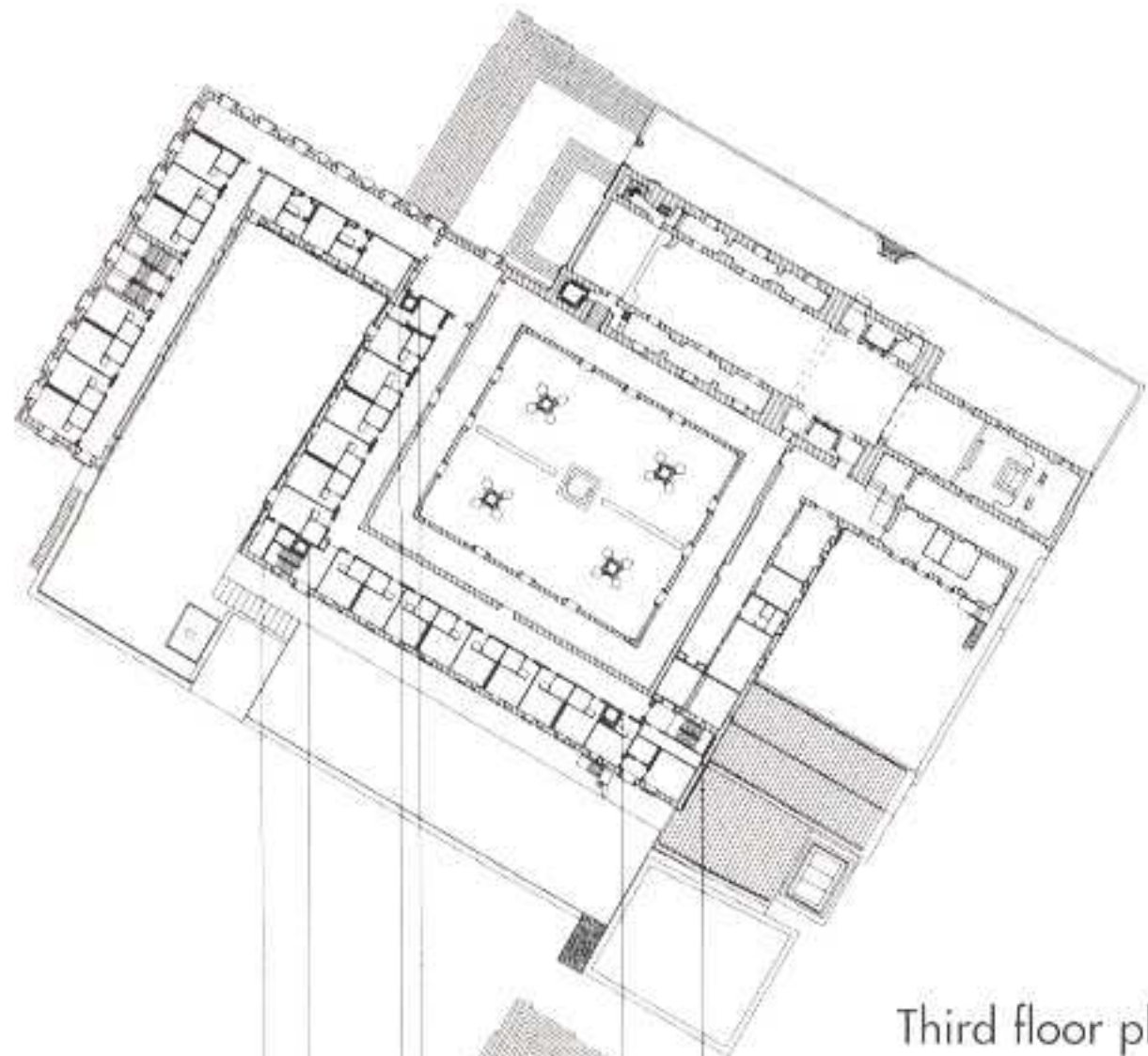

Third floor plan  
*Tercera planta*

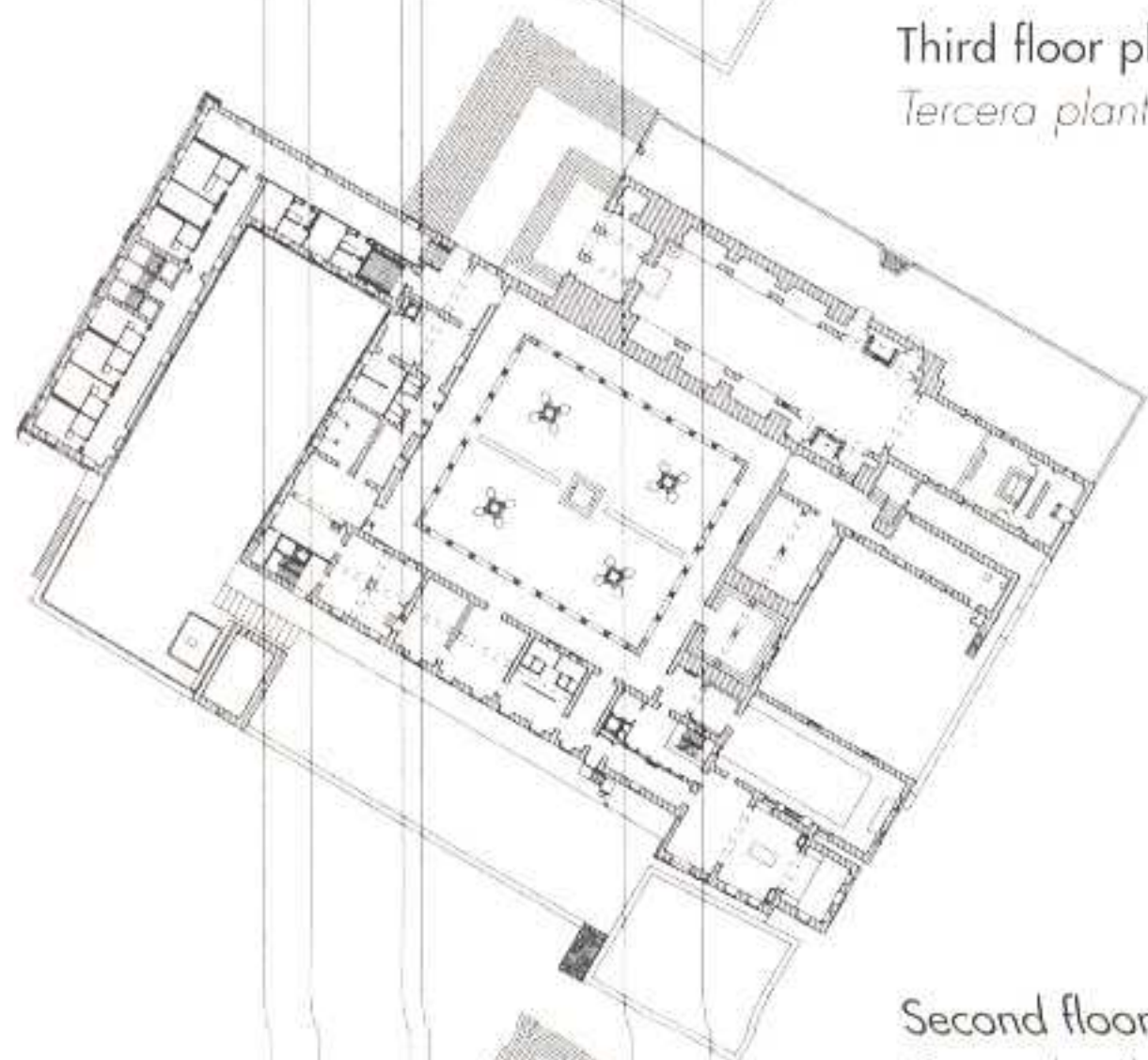

Second floor plan  
*Segunda planta*

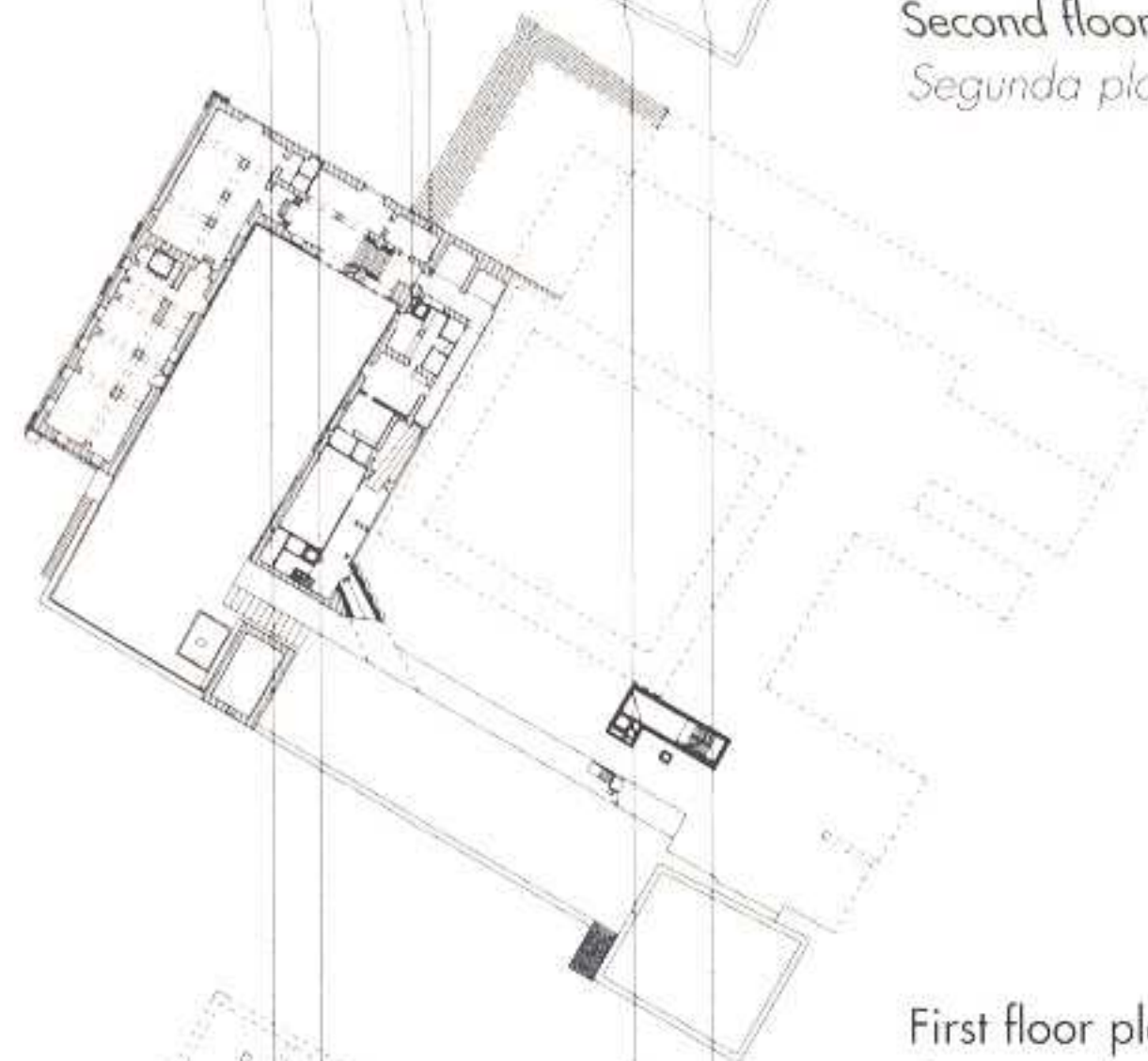

First floor plan  
*Primera planta*

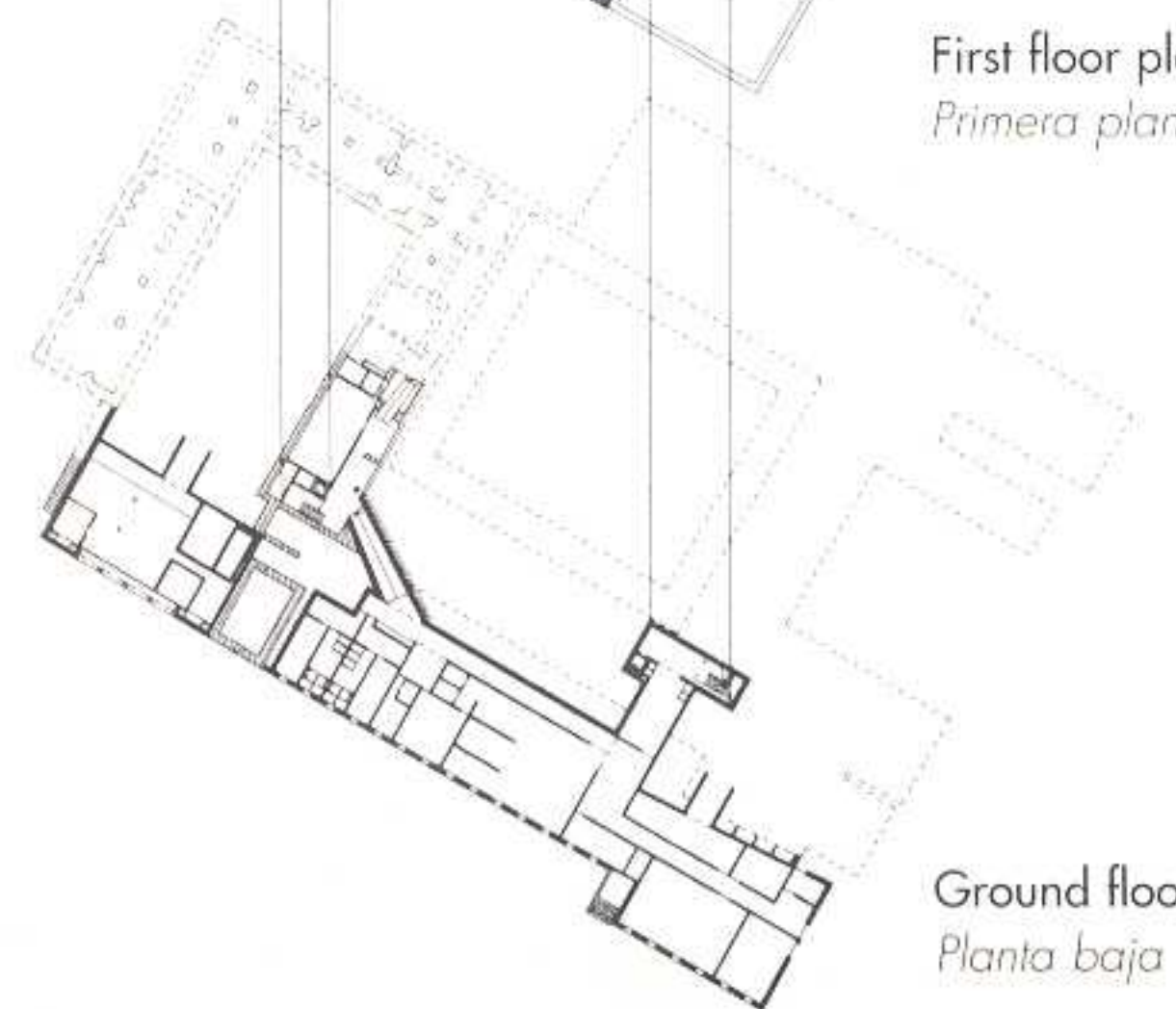

Ground floor plan  
*Planta baja*

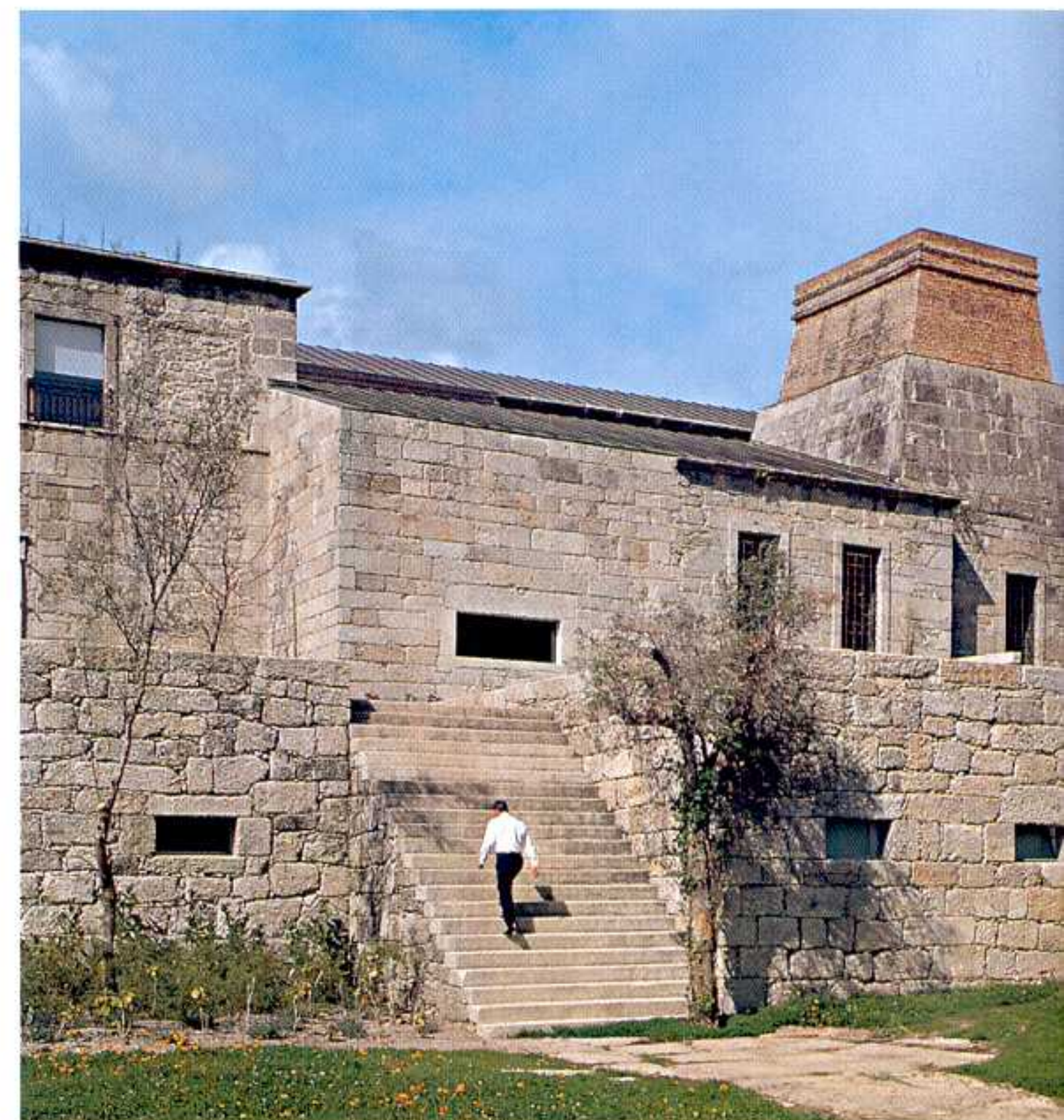
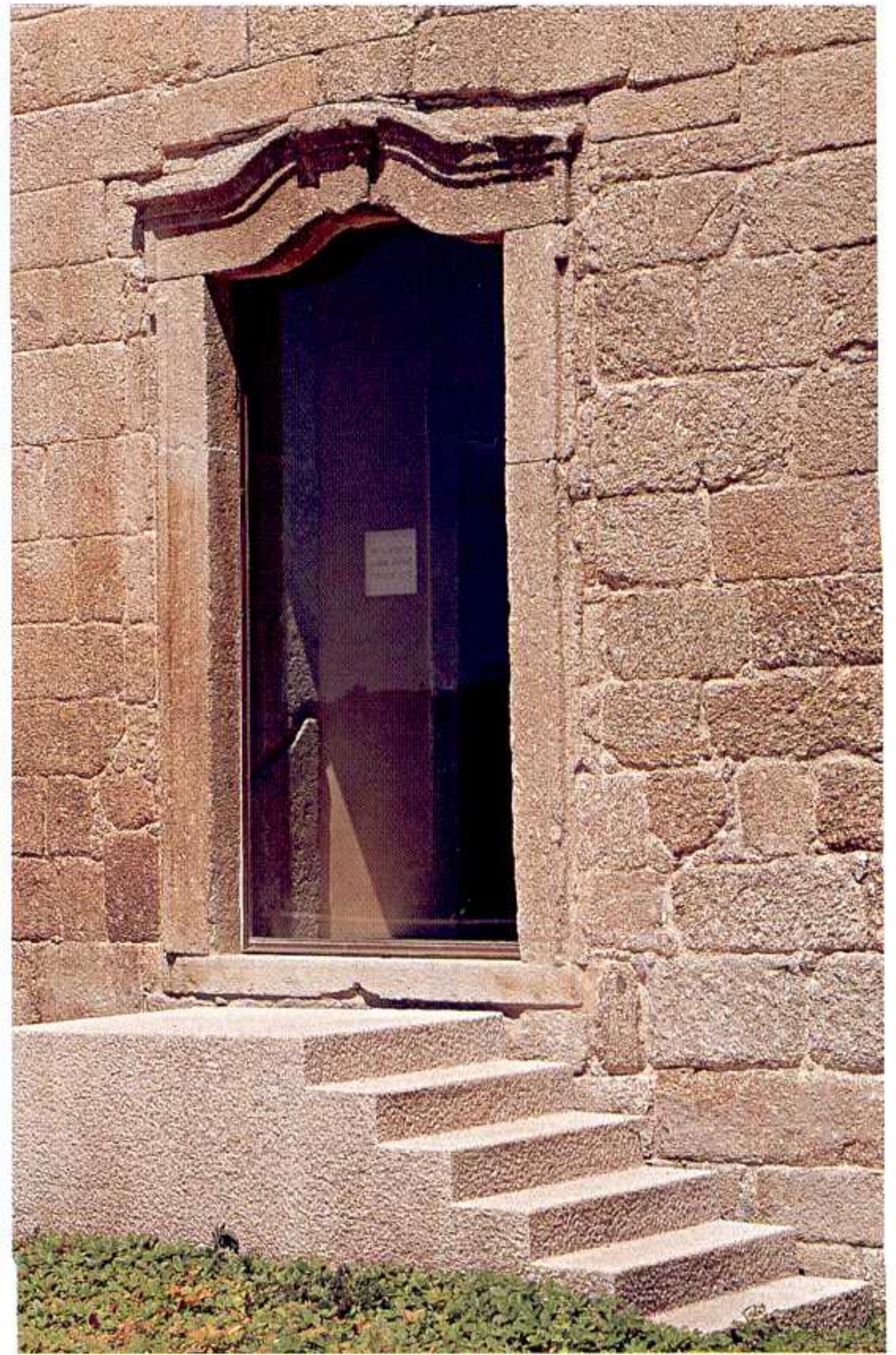



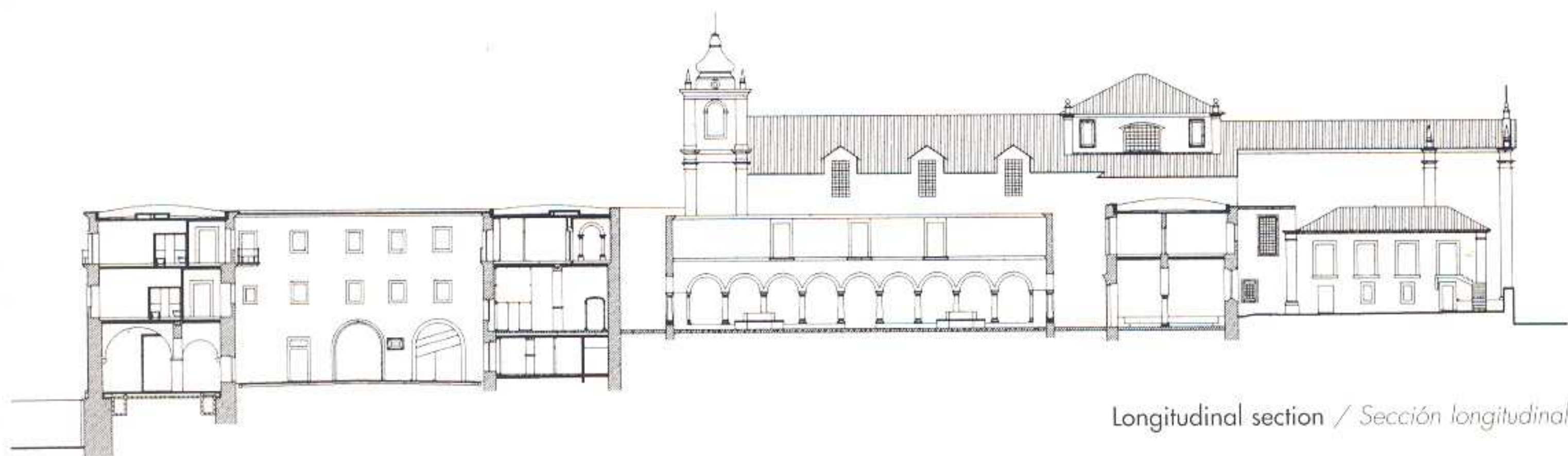

Longitudinal section / Sección longitudinal

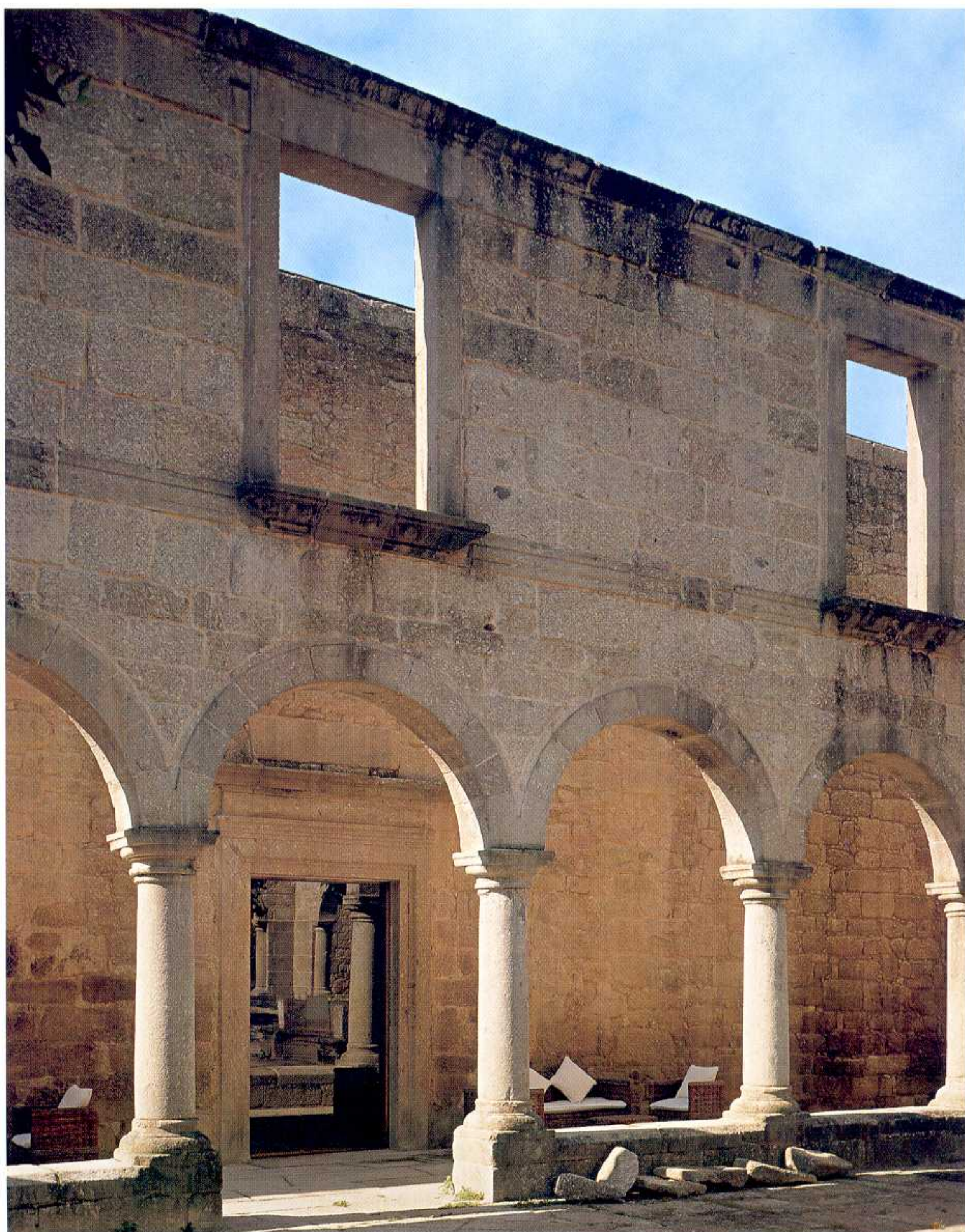



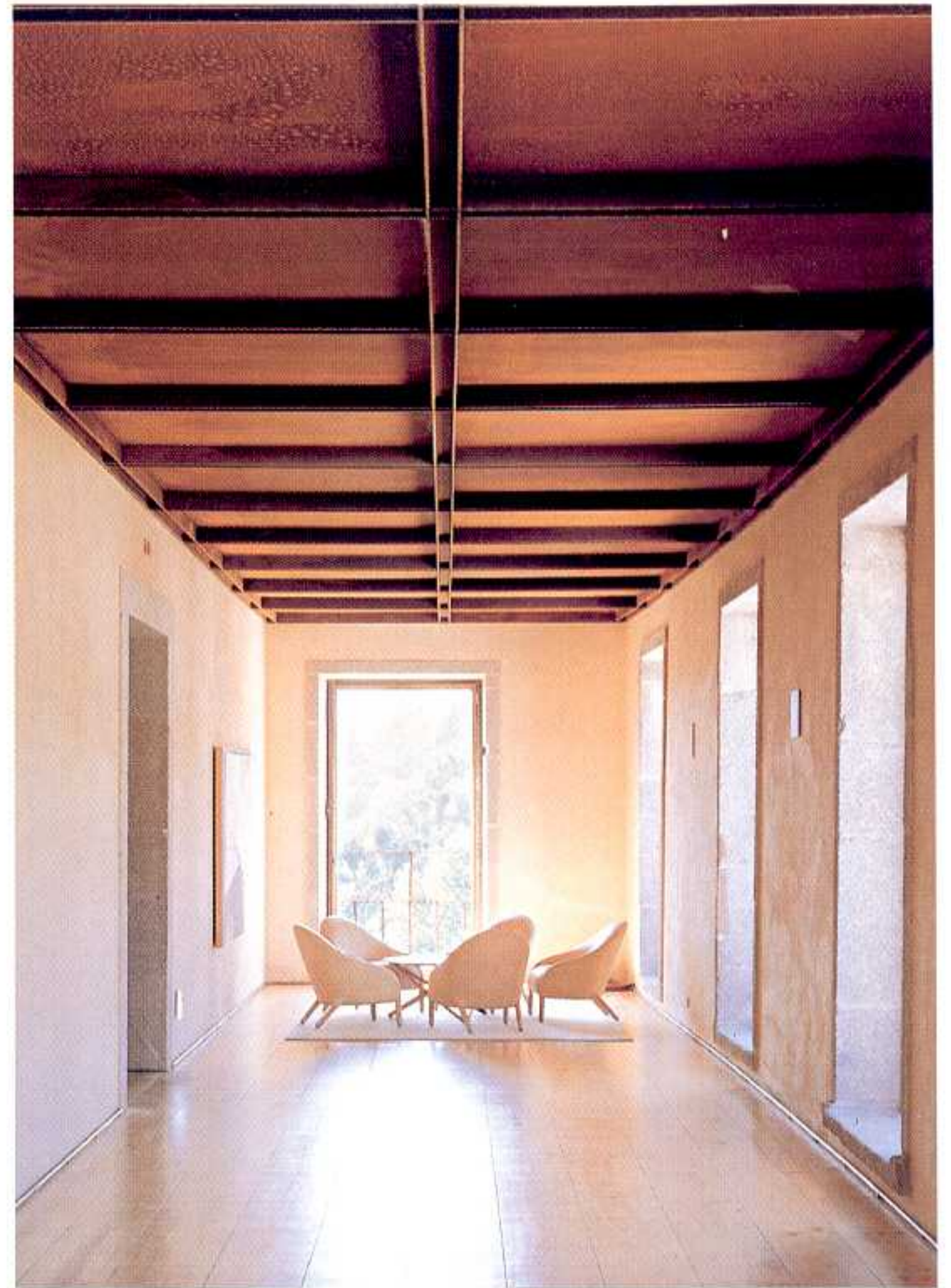
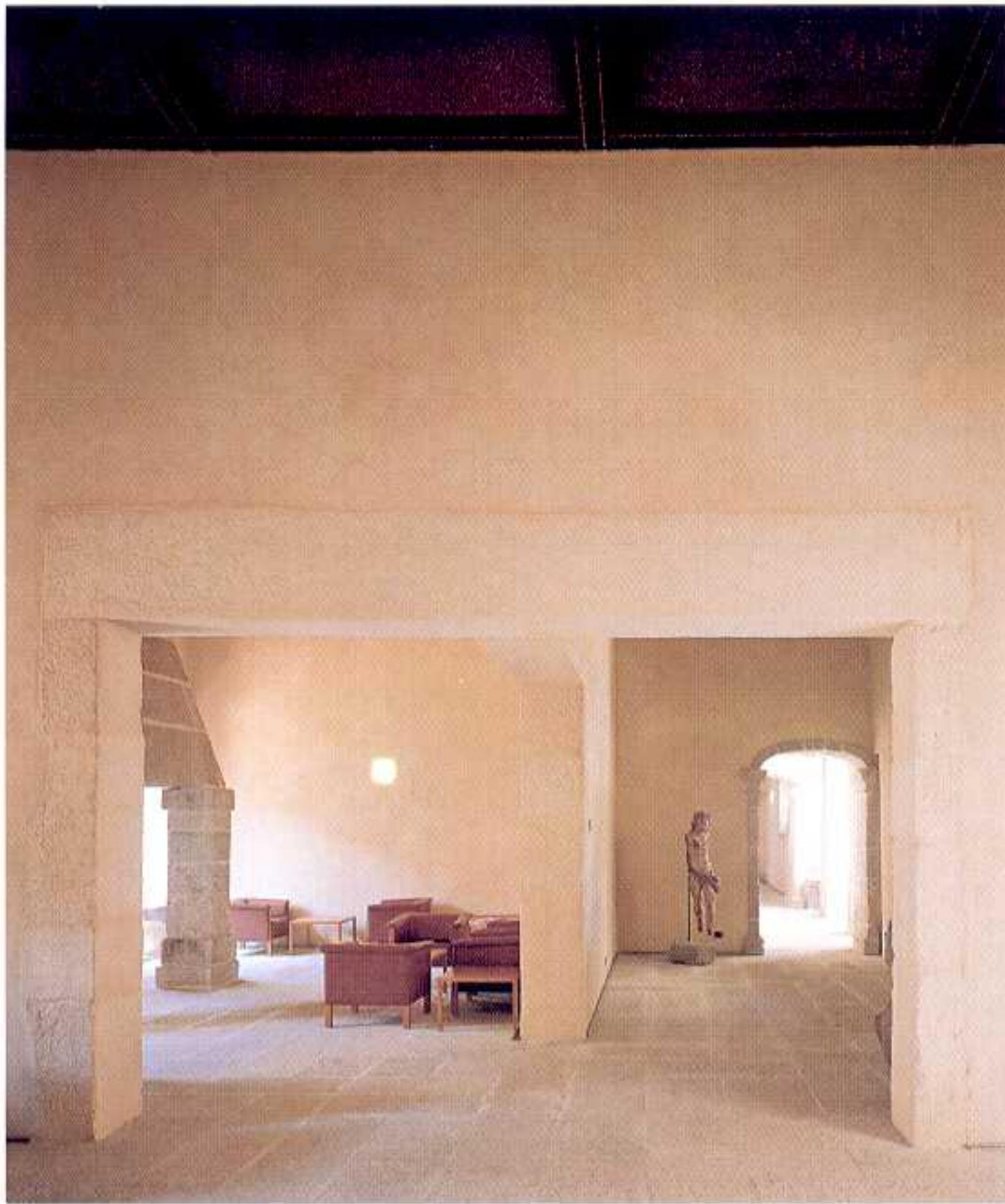

Inside the building, the space was organized so as to make it as transparent and manipulable as possible. The architect thus brings ample lighting to all corners of the old convent.

*En el interior del edificio, el espacio se ha organizado de manera que sea lo más diáfano y manipulable posible. De esta forma el arquitecto logra que la luz inunde cualquier rincón del antiguo convento.*

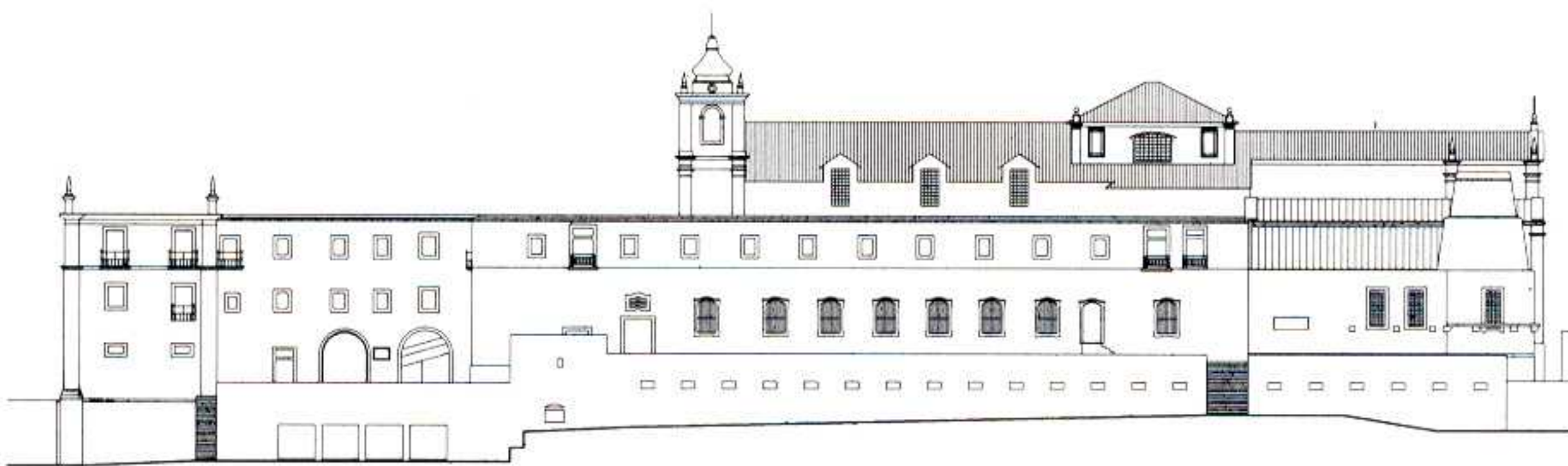

South elevation / *Alzado sur*

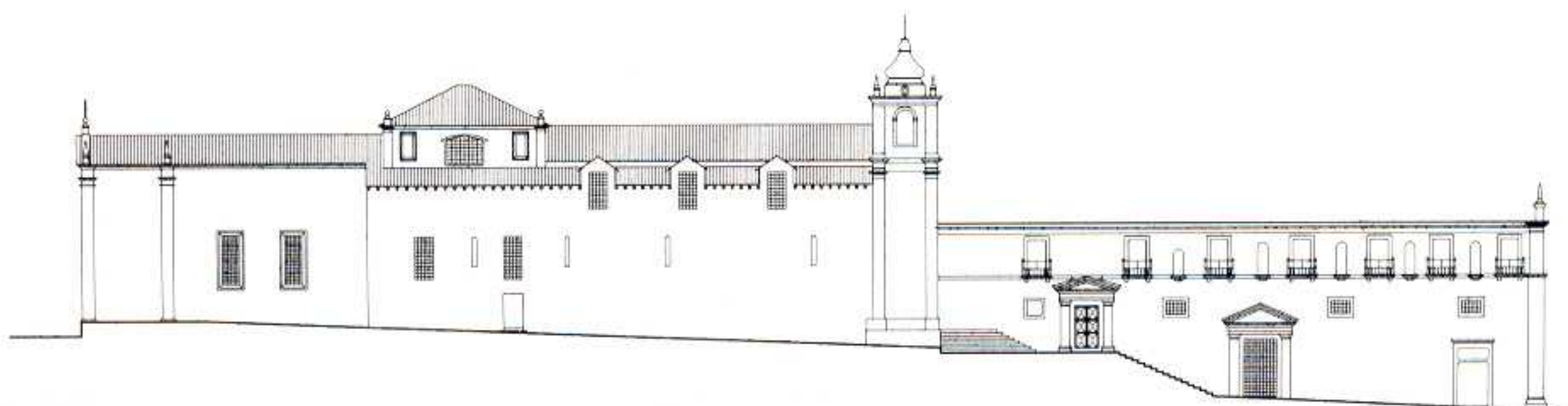

North elevation / *Alzado norte*





INFORMAZIONE

INFORMAZIONE





Both in the design of the new spaces and in the consolidation of the existing ones, one of the most prominent aspects is the introduction of new materials and forms that do not belong to the original structure of the building.

*Tanto el diseño de los nuevos espacios como en la consolidación de los existentes, uno de los aspectos más destacables es la introducción de nuevos materiales y formas ajenas a la estructura original del edificio.*

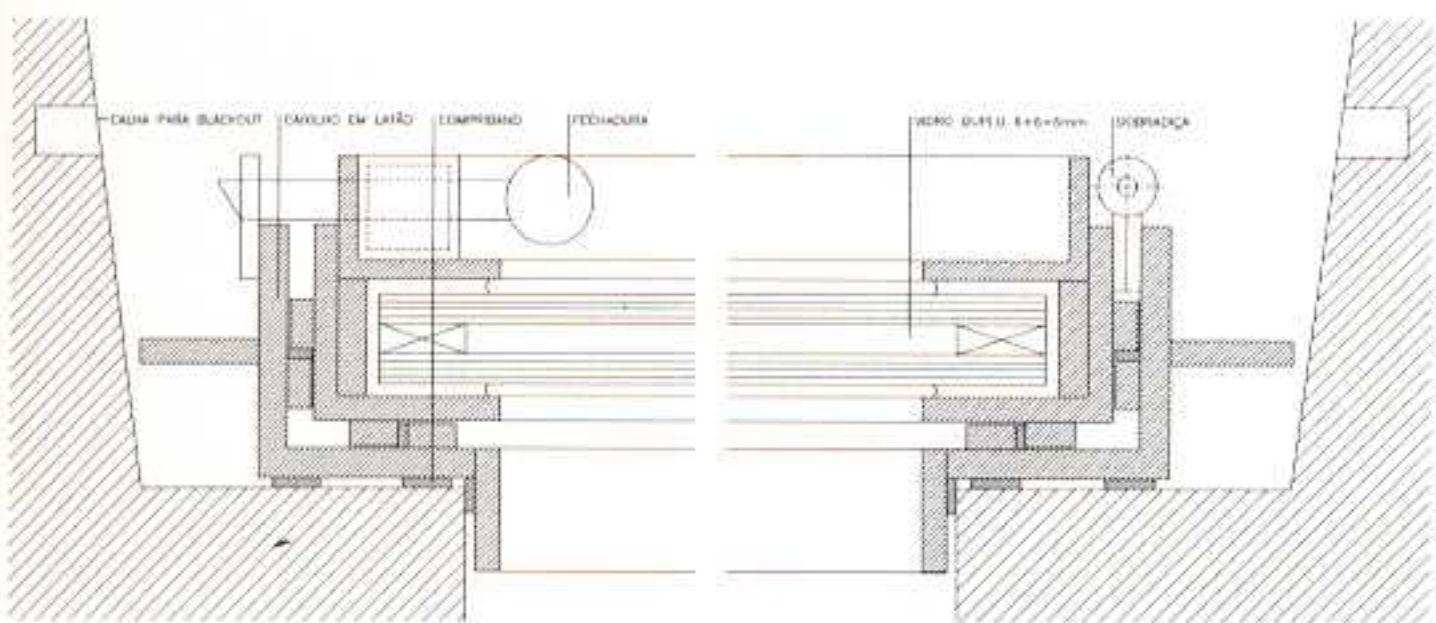

Longitudinal section / Sección horizontal

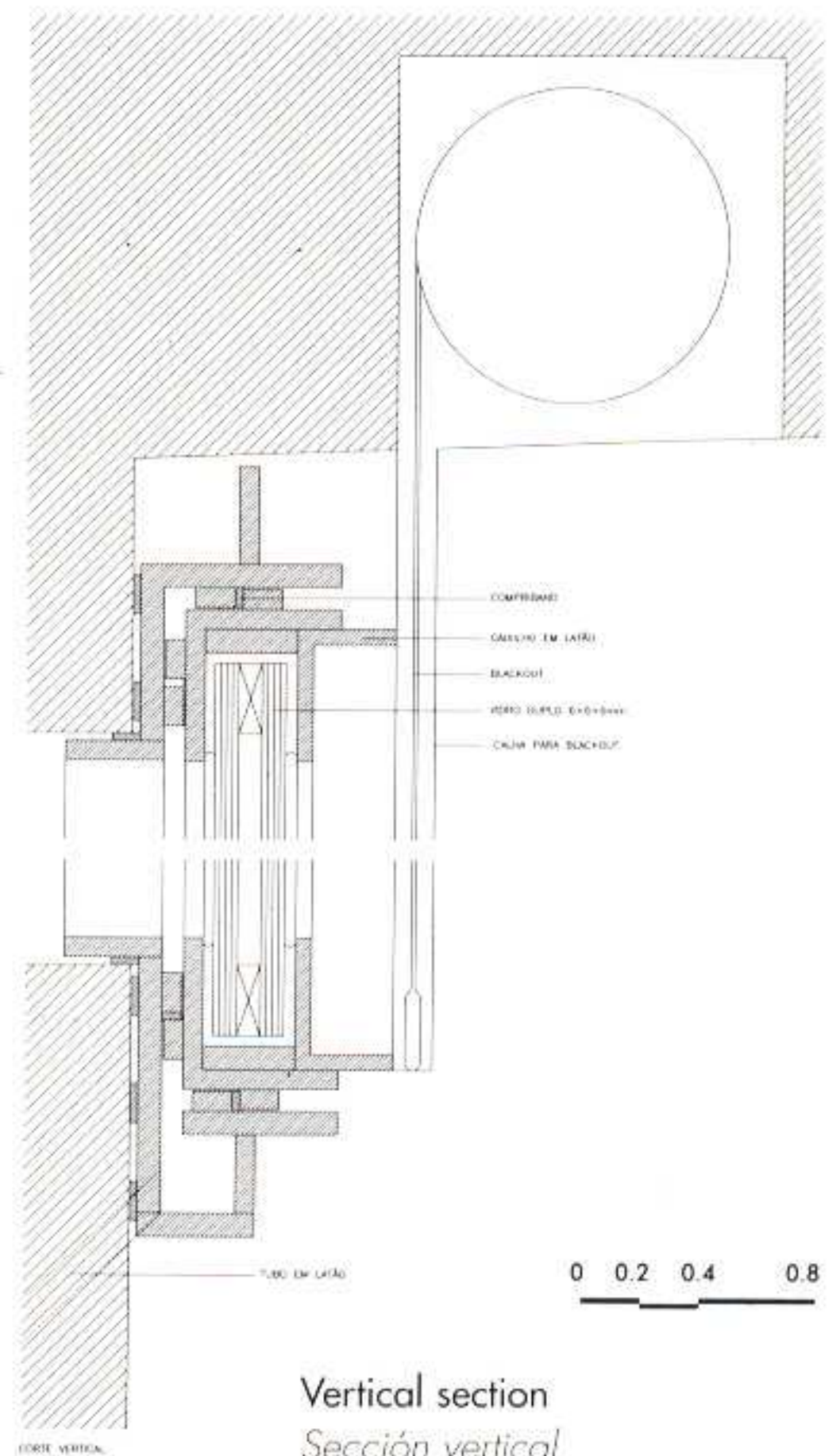

Vertical section / Sección vertical



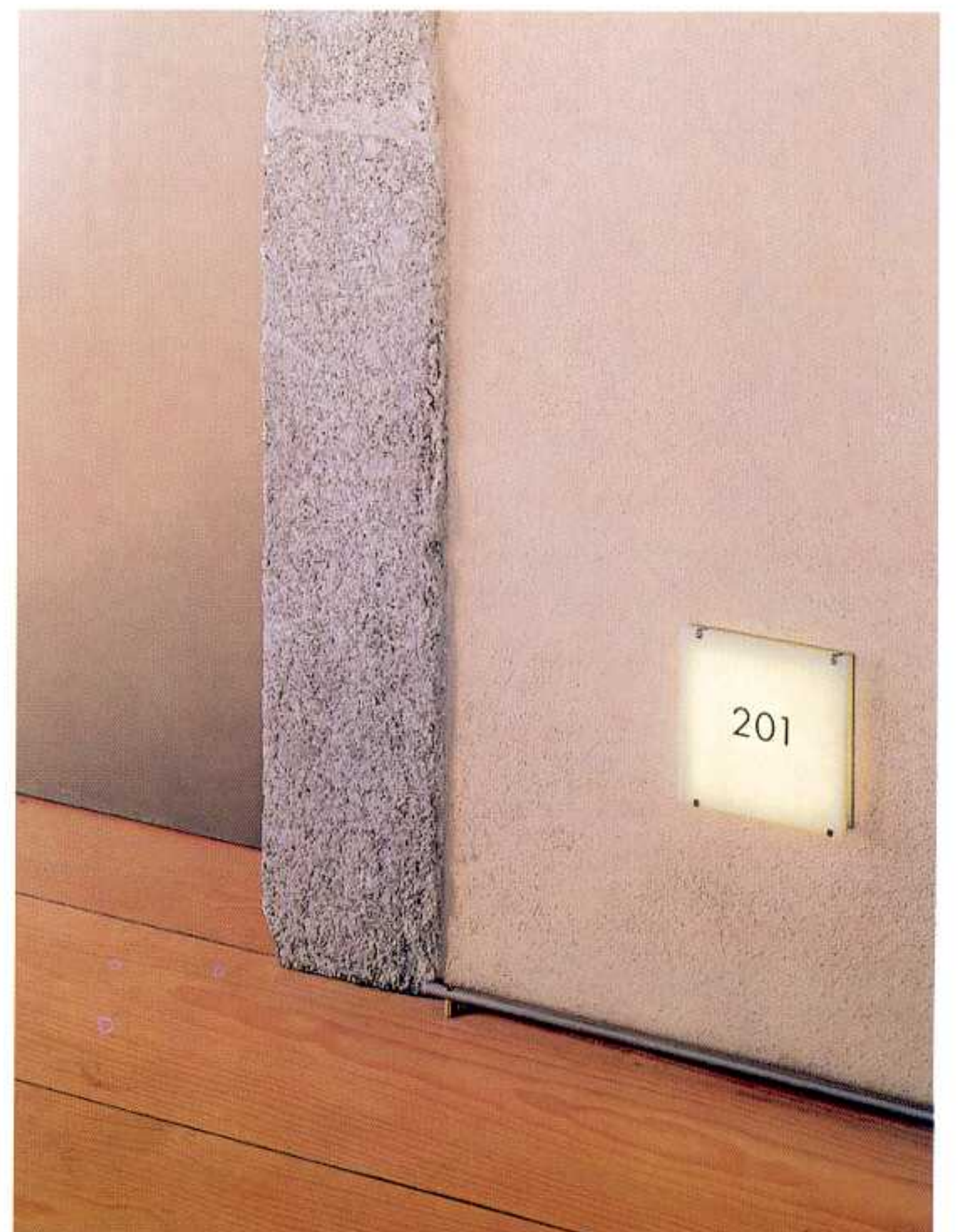

One of the essential premises when furnishing the rooms was to maintain the simplicity and the purity of forms that characterizes the historical complex.

*Una de las premisas indispensables a la hora de amueblar las habitaciones, ha sido mantener al máximo la simplicidad y la pureza de las formas que caracterizan el conjunto histórico.*



**Peter Lorenz (architecture)**  
**Terence Conran (interiors)**  
Hotel Das Triest  
Vienna, Austria Photographs: Pia Odorizzi

The challenge of this project was to transform the run-down Stadt Triest Hotel in the centre of Vienna into a unique discreet and luxurious contemporary hotel providing silence and relaxation despite its central location. The design reflects the architects' commitment to modernism, quality of materials, workmanship and integrity. Throughout the building specially commissioned pieces of furniture and art enrich the interior spaces, allowing it to be somewhat quirky. The building can be divided into a historic part, which dates back to the 17th and 18th centuries, and a modern one. The historic part is treated with the necessary respect for architectural sights: for example, the appropriate windows are being built in the Baroque facade. The building was originally used as the main station and a stable for the horses pulling the stage-coaches between Vienna and Trieste. These old cross-vaulted rooms, which give the building a distinctive flair, are being transformed into lounges, suites and meeting rooms, the latter incorporating the latest technical advances. Designed as a counterpoint to the *room unit* offers by major hotel chains, this hotel should also become a fixed attraction in the cultural landscape of Vienna. Due to its exclusiveness and intimacy it can fulfil the requirements of a business traveller, who will use it as a *home away from home* for private trips as well. In addition to the bar and restaurant there are three lounges and a garden courtyard where the guests can relax. For recreation the hotel has a fitness studio with sauna and sunbed.

El desafío del proyecto consistía en la transformación del decadente Hotel Stadt Triest, –ubicado en el centro de Viena–, en un hotel moderno, de lujo sutil y exquisito y con un tranquilo interior pese al ruidoso entorno de la calle en la que se implanta. El diseño refleja la entrega de los arquitectos a la causa de la modernidad, a la calidad de los materiales, y la artesanía. Mediante piezas de mobiliario especialmente encargadas para el hotel y otros objetos artísticos, el Das Triest se carga de una atmósfera muy particular. El edificio se puede dividir en una parte histórica, que data de los siglos XVII y XVIII y un volumen moderno que se adosa al anterior. El lado antiguo ha sido tratado respetuosamente, dejando las huellas arquitectónicas del pasado, como las ventanas, que de forma sutil se incorporan a la fachada barroca. El edificio era en origen la estación principal y el establo de los caballos de las diligencias que transportaban viajeros entre Viena y Trieste. Esas habitaciones abovedadas, que dotan a la construcción de una estética muy singular, han sido transformadas en salones, suites y salas de reunión. Estas últimas incorporan modernos avances técnicos. Concebido como contrapunto a la *unidad de habitación* ofrecida por grandes cadenas hoteleras, el Das Triest debería también ser un punto de atracción en el paisaje cultural vienés. Debido a su exclusividad e intimidad, puede adaptarse a los requisitos de un viajero de negocios, quien usará el hotel como una *casa fuera de casa* pero es también un lugar especial para el viaje de placer. Junto al bar y el restaurante existen tres salas y un patio ajardinado que están especialmente pensados como zonas de relax. Además, dispone de solarium, sauna y gimnasio.







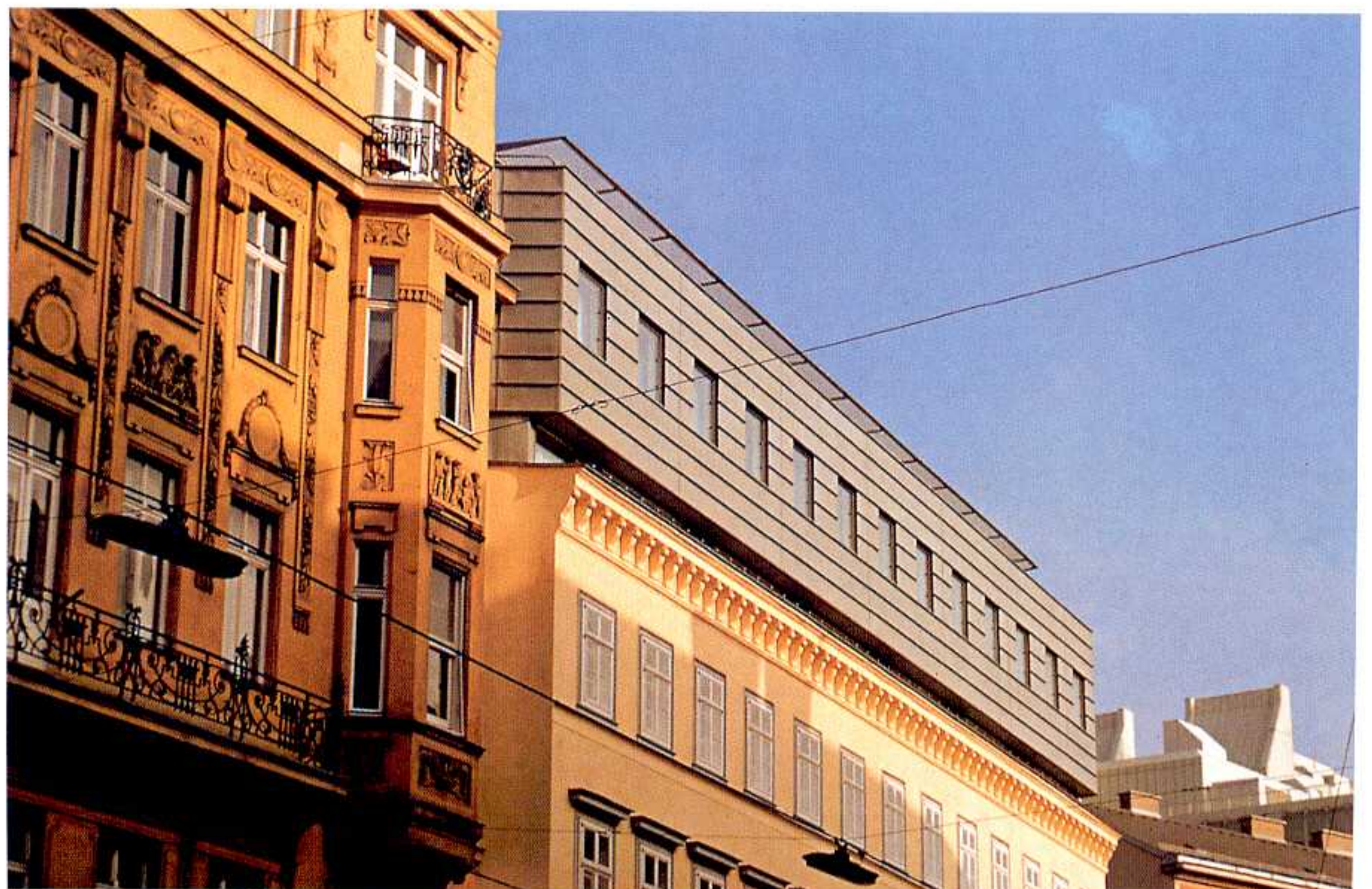
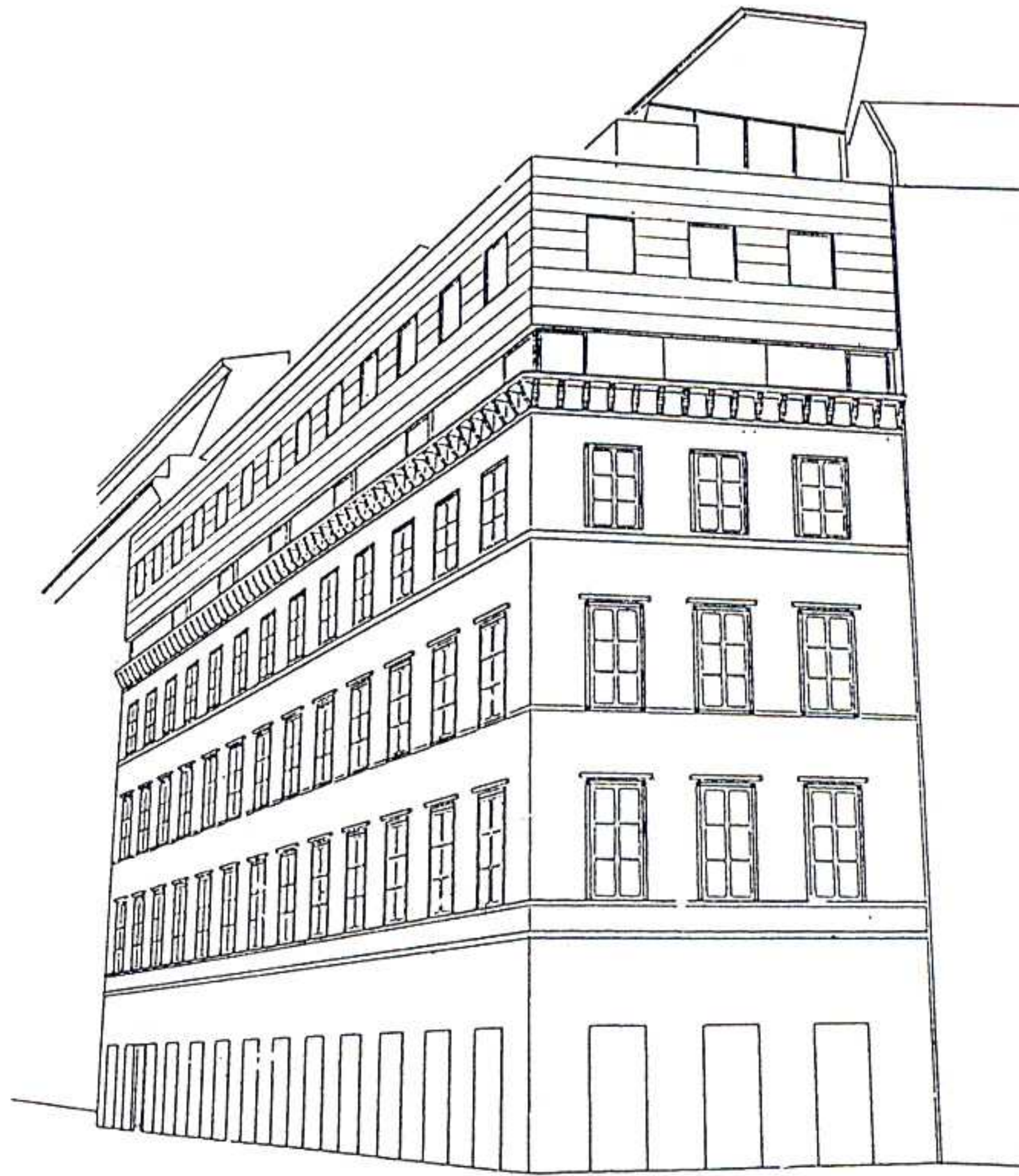



The project consisted of the renovation and extension of a five-star hotel located inside a historical building in the center of Vienna. On the exterior, the project is expressed by two floors added to the top of the building.

El proyecto consiste en la renovación y ampliación de un hotel de cinco estrellas situado en el interior de un edificio histórico del centro de Viena. Exteriormente, el proyecto se materializa en la adición de dos plantas en la parte superior de la construcción.



Main and lateral elevations / Fachadas principal y lateral



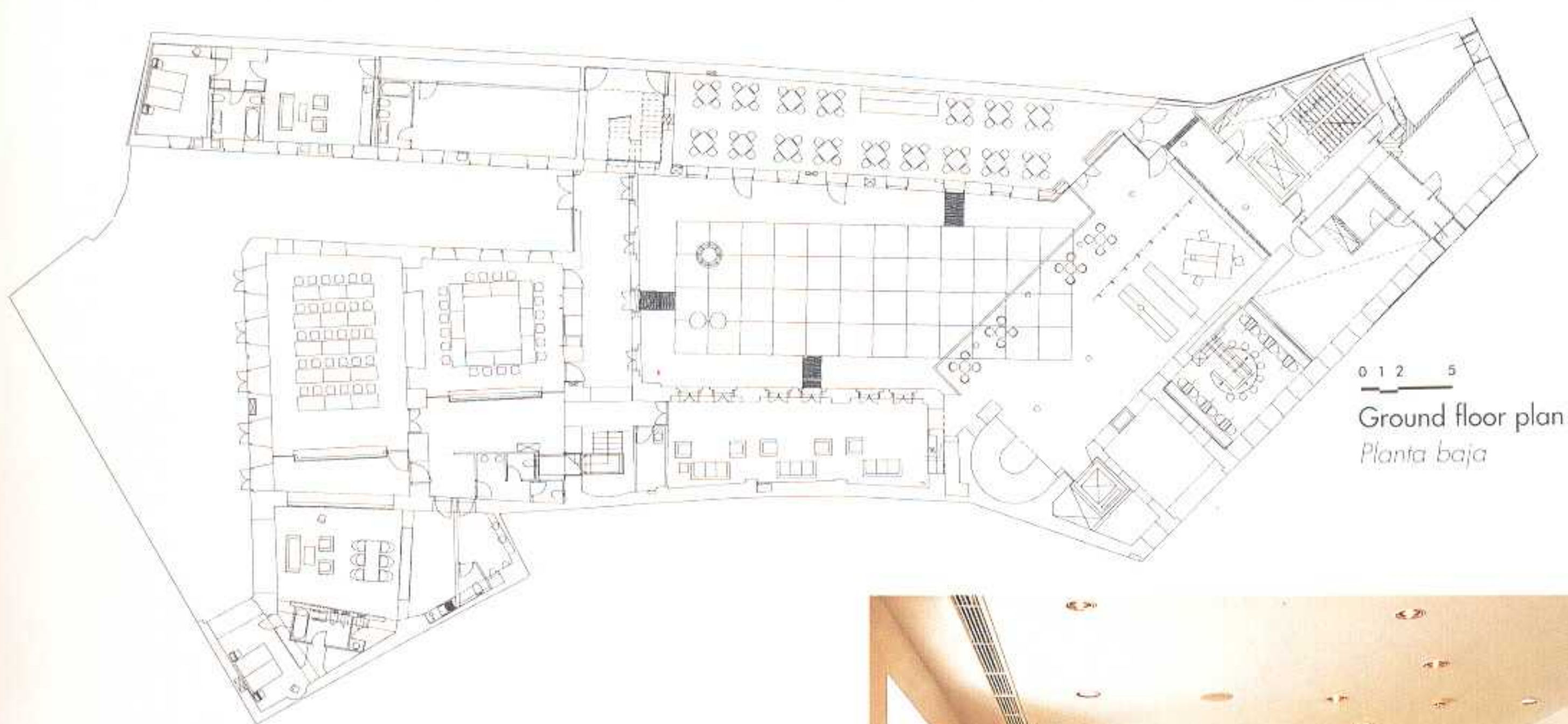

The design of the interior spaces by the architect Terence Conran reflects the spirit of the hotel through the modernity of its lines and the quality of the materials.

*El diseño de los espacios interiores, llevado a cabo por el arquitecto Terence Conran, consigue reflejar el espíritu del hotel a través de la modernidad de sus líneas y la calidad de los materiales empleados.*





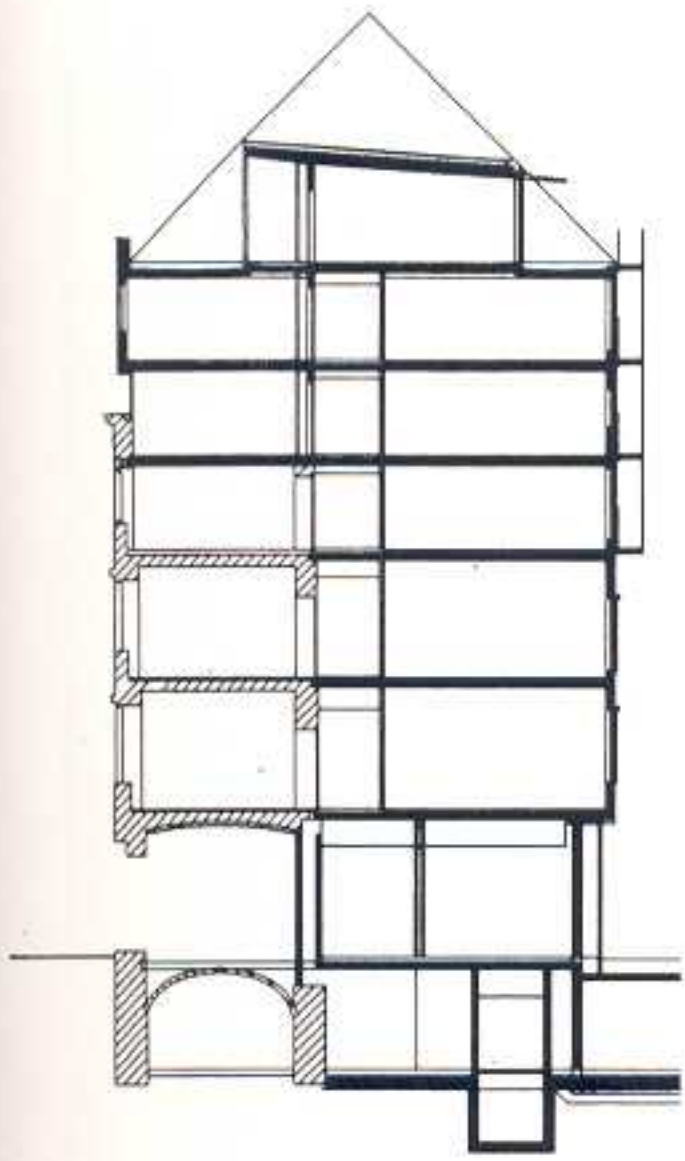

Cross section  
*Sección transversal*







Third, fourth and fifth floor plan / Tercera, cuarta y quinta planta

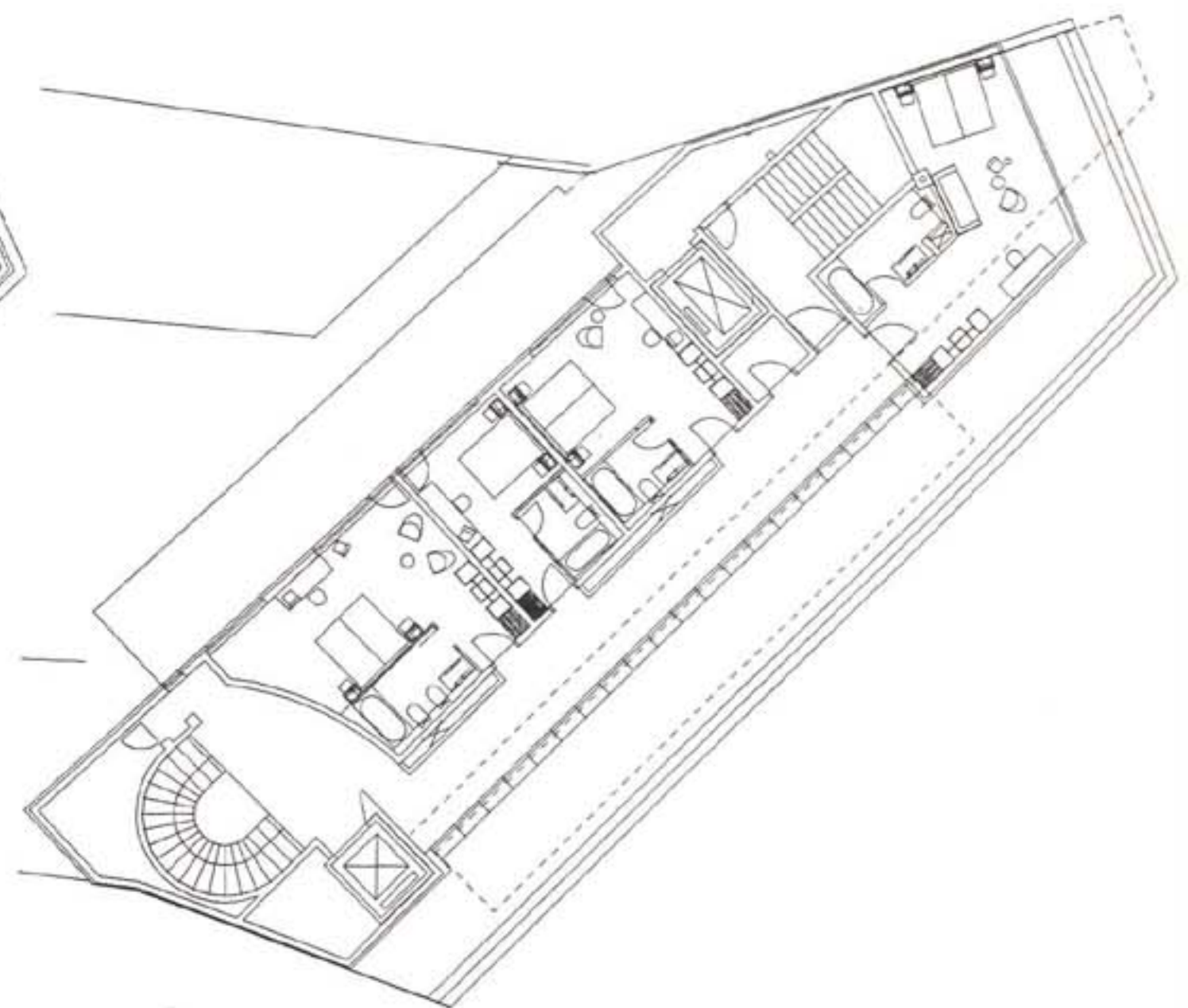

Upper level floor plan / Planta nivel superior





The 72 rooms of the hotel are provided with all the necessary facilities to allow clients to enjoy an exclusive atmosphere without giving up a high degree of privacy and comfort.

*Las 72 habitaciones del hotel están dotadas con todos los equipamientos necesarios para que el cliente goce de un ambiente de exclusividad sin renunciar a un alto grado de privacidad y comodidad.*





# César Ruiz-Larrea

## Enrique Alvarez-Sala & Carlos Rubio Carvajal

# Hotel La Posada de Babel

Llanes, Spain

Photographs: Lluís Casals

In the vicinity of Llanes, in the foothills of the Cuera mountain, in a typically Asturian landscape with hilly grasslands and a great variety of trees is the property known as *El Hórreo*. Inside the property is the Hotel *La Posada de Babel*, managed by Lucas Fernández Cajiao and Blanca Fernández de Bobadilla, one of the most charming and professional couples in the catering business in our country.

The project—developed in two phases—has been made by the architectural team from Madrid 3AC, headed by César Ruiz-Larrea with his partners Enrique Alvarez-Sala and Carlos Rubio Carvajal. Both the architecture and the decor were designed in conjunction with the owners.

The first part of the hotel was opened in 1992 with a new building housing eight rooms and a restored barn housing a suite. The biggest volume—facing south, is a compact volume painted in white, with a pitched roof, and an enormous bay window that interprets the glazed galleries of the vernacular.

Four years later it was decided to enlarge the hotel by four more rooms, one of which also had to be usable as a possible "suite" or four-bed apartment.

The small new extension was designed as an isolated element located in the beech wood to the south-west. Its pure, simple geometric forms are added to the existing construction according to the typical criterion of addition of buildings found in Asturian popular architecture.

This construction is a 7x7x7m cube, and these dimensions were used to generate the composition of both its interior and its openings.

The materials used are teak wood treated with natural oils is used on the exterior. The windows are made with stainless steelwork with elastic joints and Climalit glazing, while floors are covered of polished coloured epoxy resin, and interior walls are stucco-painted.

Each room protects its privacy from the adjacent ones by means of a series of coloured walls that also support the small bay windows that project toward the landscape.

The paintings and murals are the work of the painter Carlos Pascual.

En los alrededores de la localidad asturiana de Llanes, sobre las faldas de la sierra de Cuera en un paisaje típicamente asturiano, de verdes prados en ladera y frondosos bosques se encuentra la finca conocida como *El Hórreo*.

Dentro de ella se levanta el hotel *La Posada de Babel*, regentado por Lucas Fernández Cajiao y Blanca Fernández de Bobadilla, una pareja que destaca por su amabilidad y profesionalidad en el panorama de la hostelería española.

El proyecto, desarrollado en dos fases, ha sido realizado por el estudio de arquitectura madrileño 3AC, dirigido por César Ruiz-Larrea en colaboración con sus socios Enrique Alvarez-Sala y Carlos Rubio Carvajal. Tanto la construcción como la decoración interna ha sido llevada a cabo por los arquitectos conjuntamente con los propietarios.

La primera parte del hotel se inauguró en 1992, con una edificación de nueva planta y ocho habitaciones y un pequeño hórreo restaurado, en el que se aloja una suite. El volumen mayor, orientado al sur, es una construcción compacta, con cubierta a dos aguas, de color blanco y con un enorme mirador que interpreta las galerías acristaladas de la arquitectura local.

Cuatro años después, se decidió ampliar el programa en cuatro habitaciones más, una de las cuales debía poderse utilizar como suite o como apartamento con cuatro camas. La nueva y pequeña ampliación—que se muestra en estas páginas—se plantea como una pieza exenta, situada entre el hayedo sur-oriental. Sus formas puras, simples y geométricas se suman a la edificación existente, y siguen el criterio de adición de cuerpos típico de la arquitectura popular asturiana. Se trata de un cubo de 7x7x7 metros, cuya composición, tanto interior como de organización de huecos, se genera a partir de esas medidas.

La construcción se ha realizado con madera de teka tratada con aceites naturales en exteriores. Para las ventanas se han utilizado carpinterías de acero inoxidable con junta elástica y cristales climalit, mientras que los suelos se revisten de resina epoxi pulida y color en masa, y los paramentos interiores se cubren con pintura al estuco.

Cada habitación protege su privacidad de las colindantes mediante una serie de muros de color que sirven para apoyar las pequeñas cajas o miradores de vidrio que se proyectan hacia el paisaje. Los cuadros y murales sobre las paredes son obra del pintor Carlos Pascual.









Perspective / *Perspectiva*



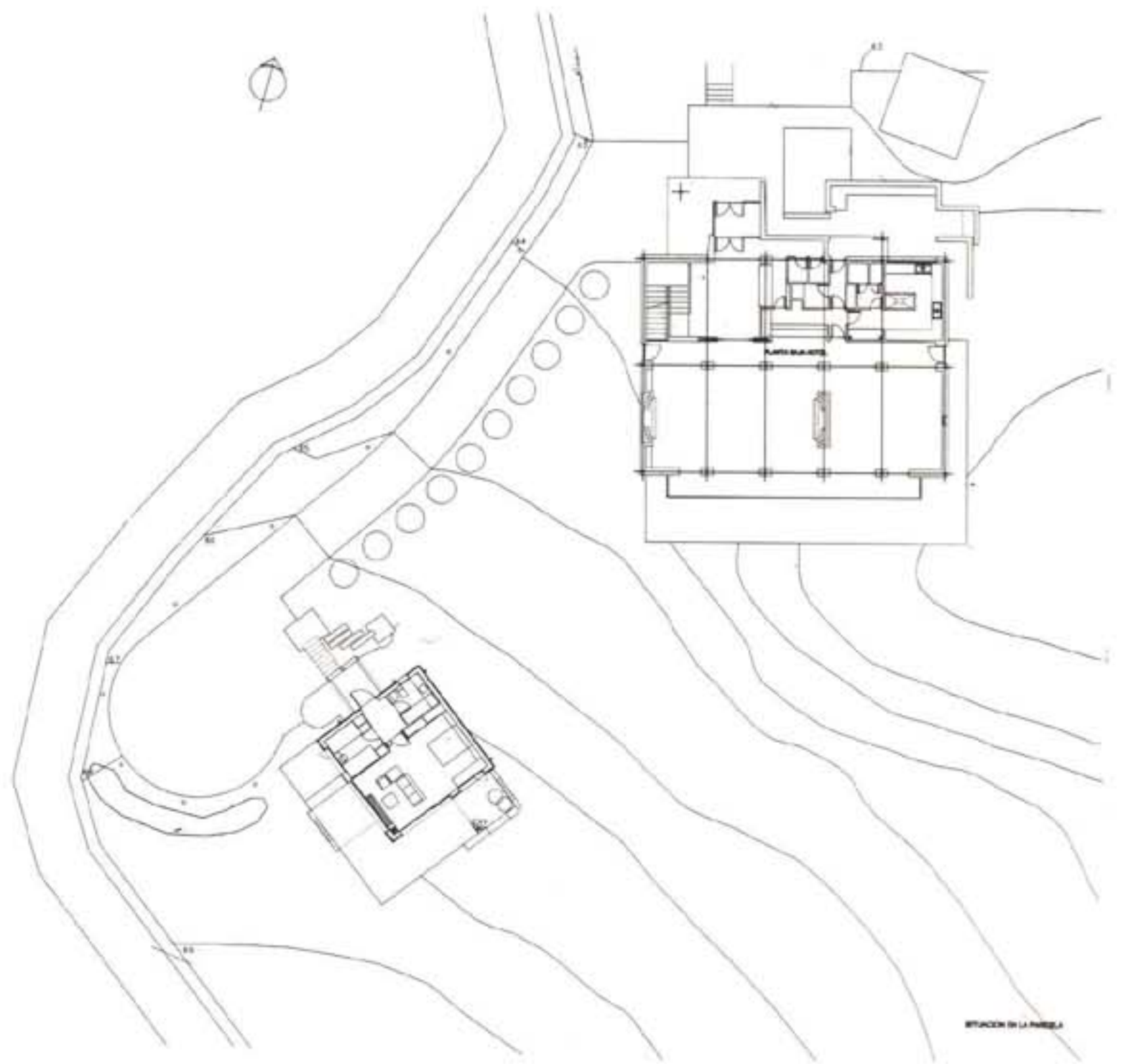

Integration in the landscape was one of the main premises in the approach to the extension of the Posada de Babel. To this end it was decided to build a new, free-standing element of ash-green wood that merges chromatically with the surrounding beech forest.

*La integración en el paisaje ha sido una de las principales premisas a la hora de plantear el proyecto de ampliación de la posada de Babel. Para ello se pensó en la construcción de un nuevo elemento exento, de madera verde-ceniza, que se funde cromáticamente con el bosque de hayas que lo rodea.*





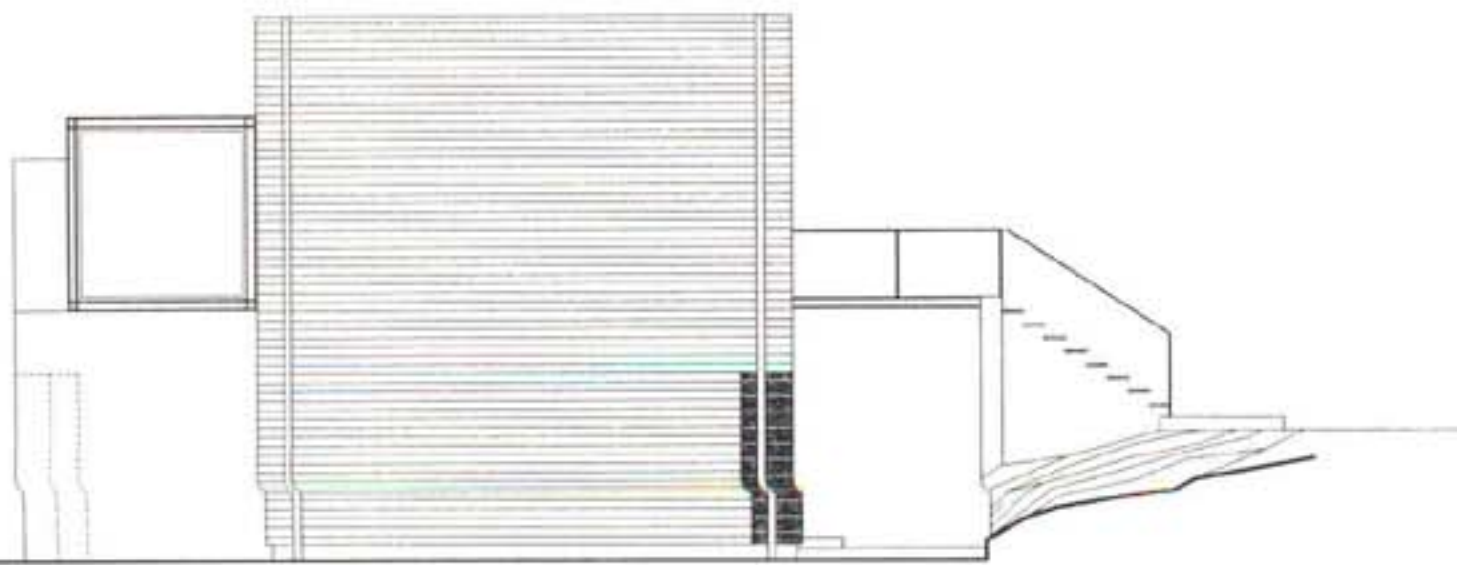

East elevation / *Alzado este*

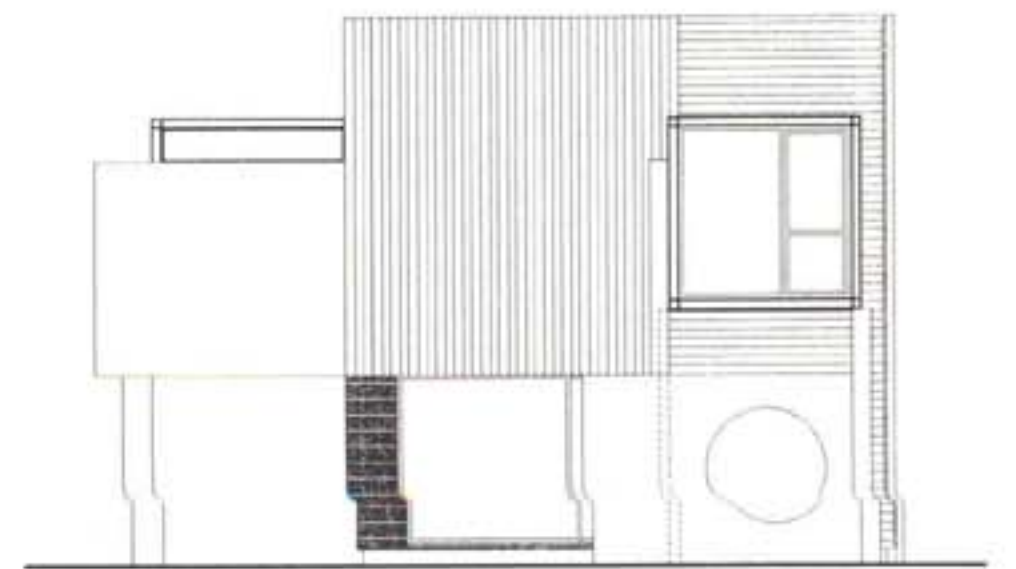

South elevation / *Alzado sur*

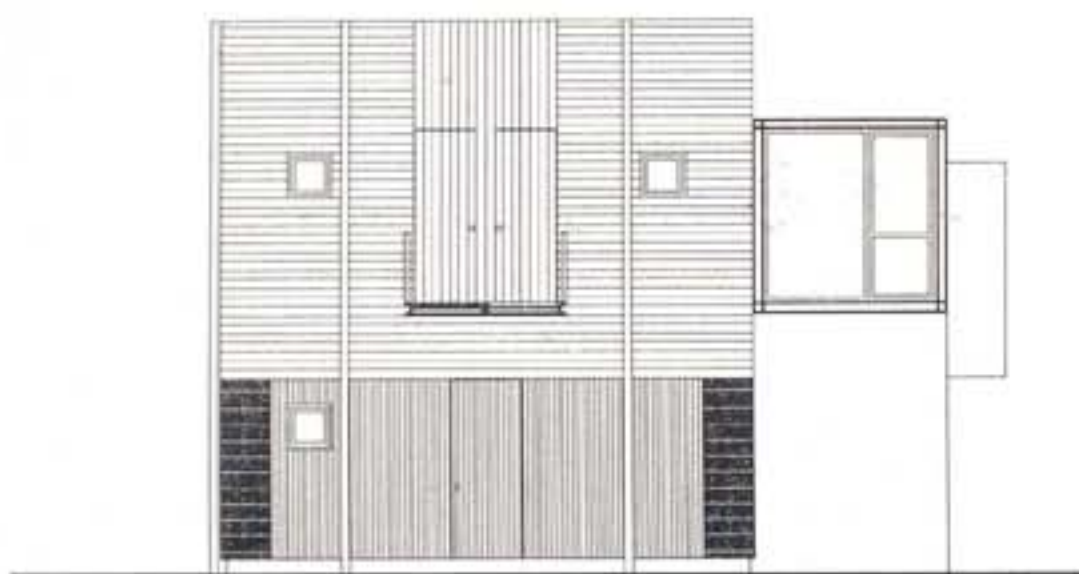

North elevation / *Alzado norte*

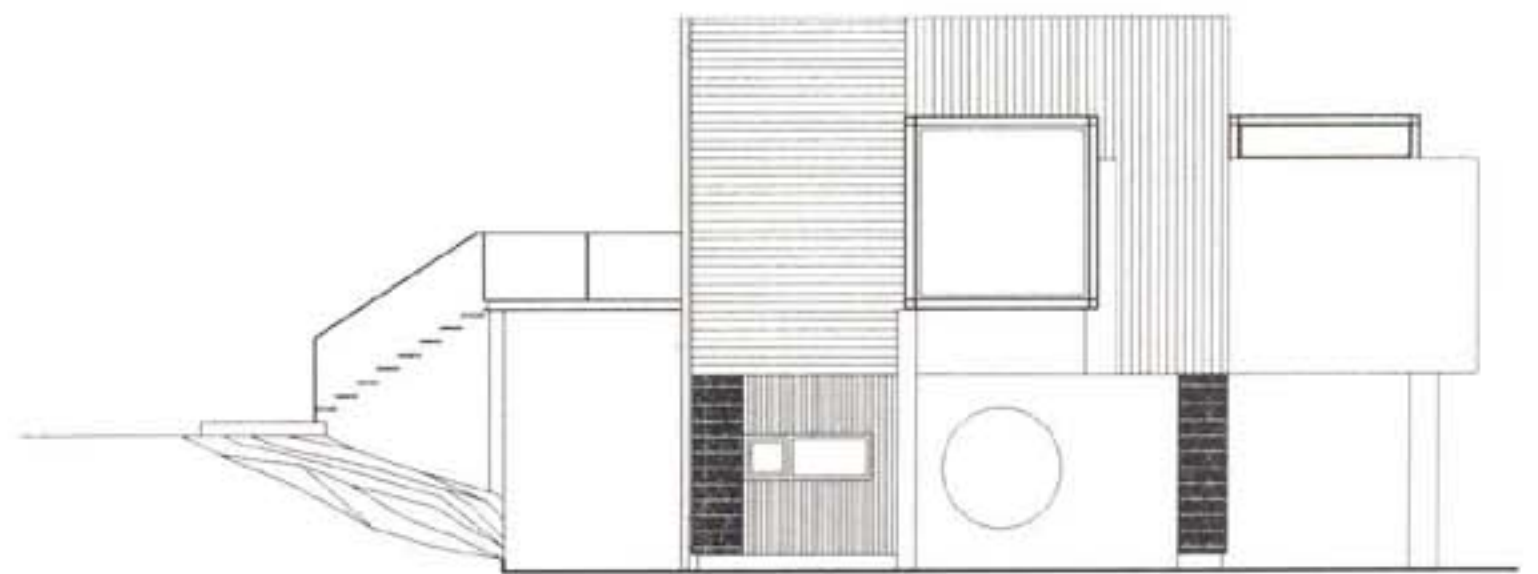

West elevation / *Alzado oeste*









The measurements of the exterior openings and those of the interior partitions maintain a proportional relation to the general dimensions of the cube (7x7x7 meters).

*Las medidas de las aberturas practicadas en el exterior, así como las de las particiones interiores, guardan una relación proporcional con las dimensiones globales del cubo (7 x 7 x 7 metros).*

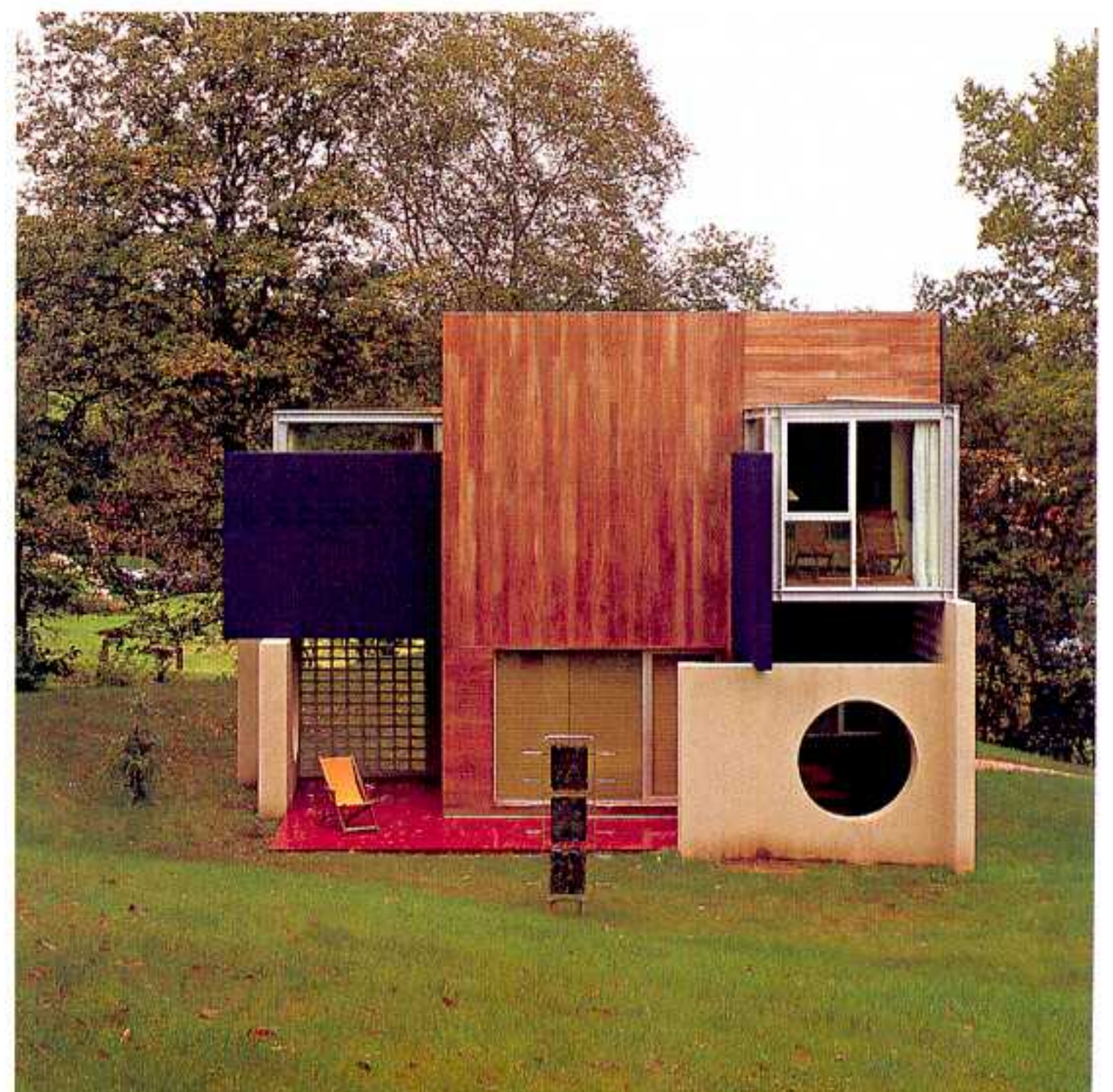





The small coloured walls project toward the exterior to preserve the privacy of the rooms located on the ground floor. Simultaneously they are used to support two glass boxes, facing east and west, that are used as bay windows.

*Los pequeños muros de color se proyectan hacia el exterior para preservar la privacidad de las habitaciones situadas en planta baja. Simultáneamente se utilizan como puntal en el que apoyar dos cajas de cristal, orientadas a este y oeste respectivamente, utilizadas como miradores.*

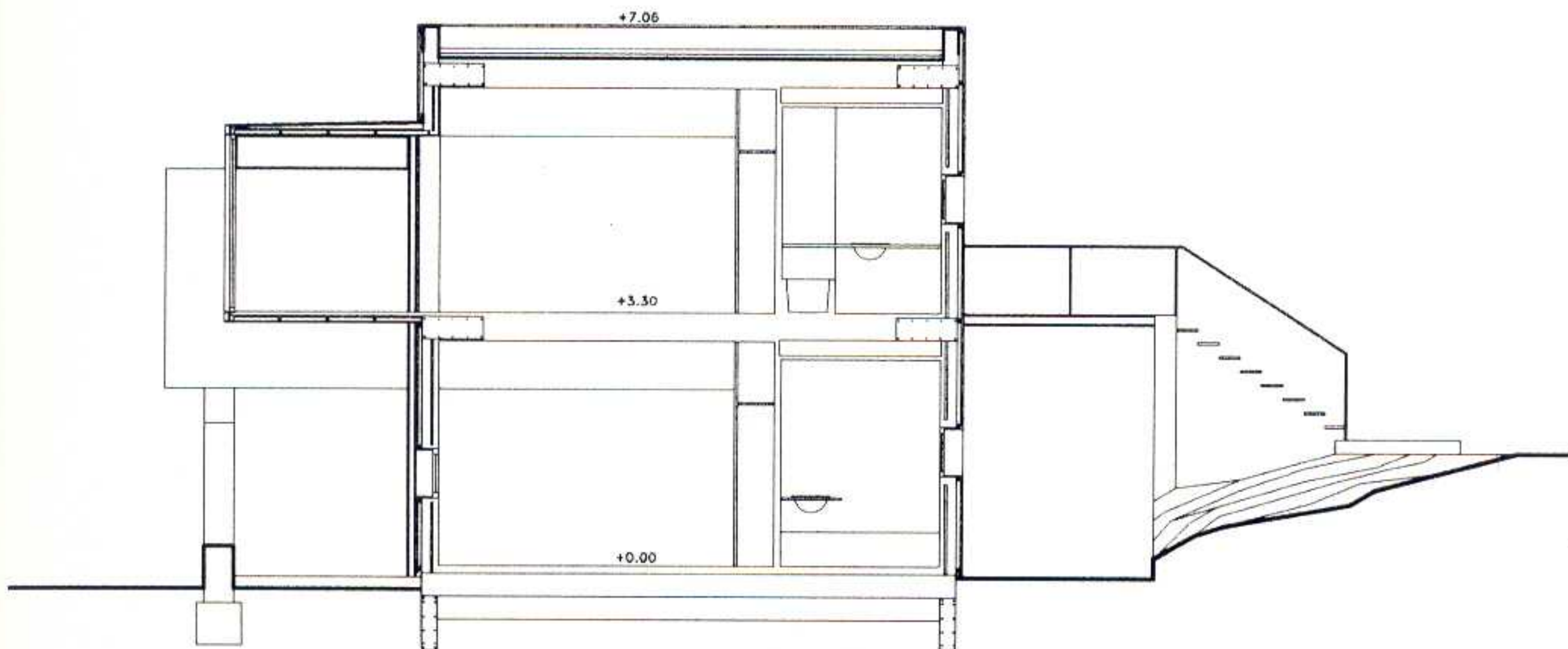

Cross section / Sección transversal



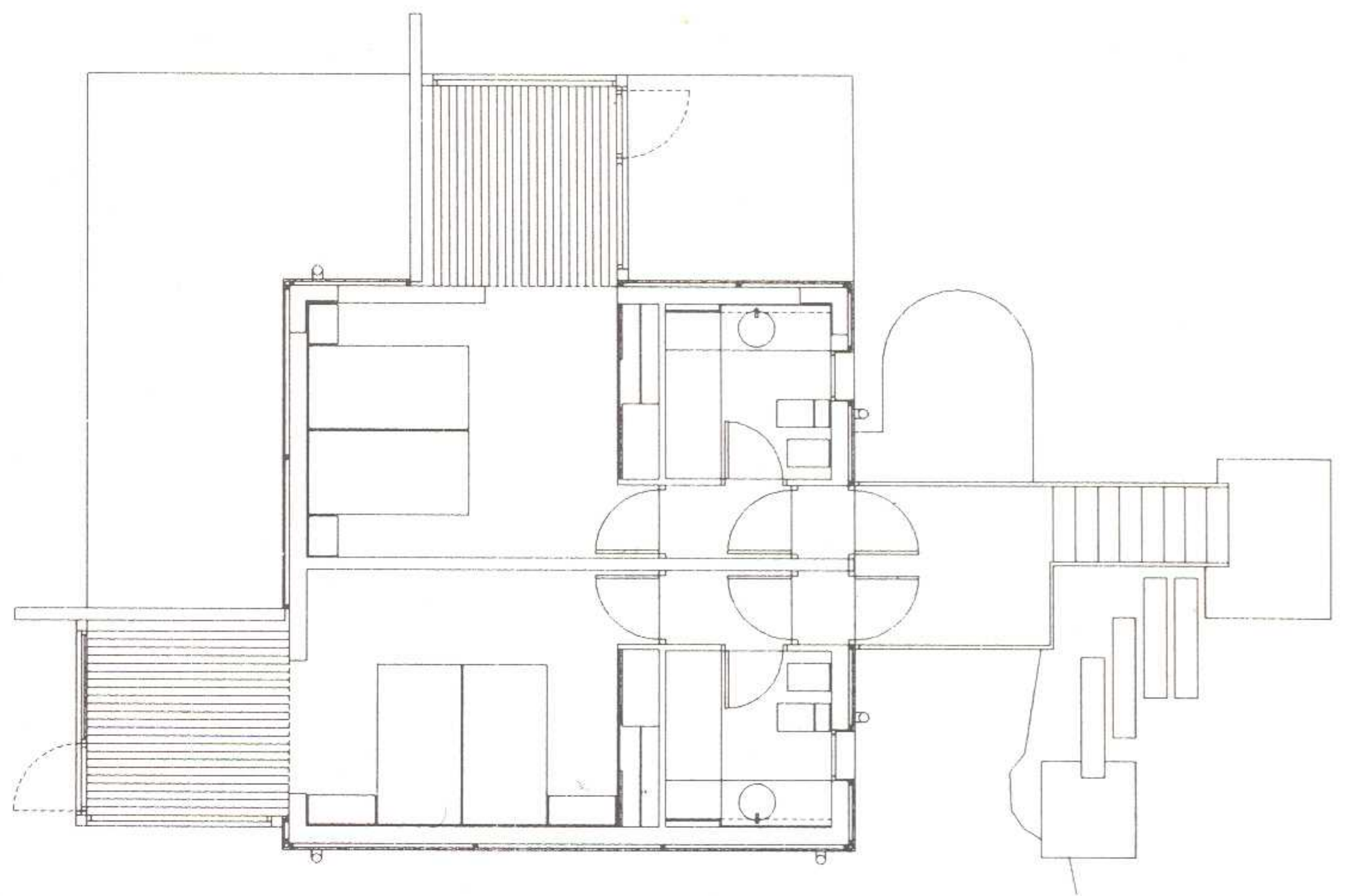

First floor plan / *Primera planta*

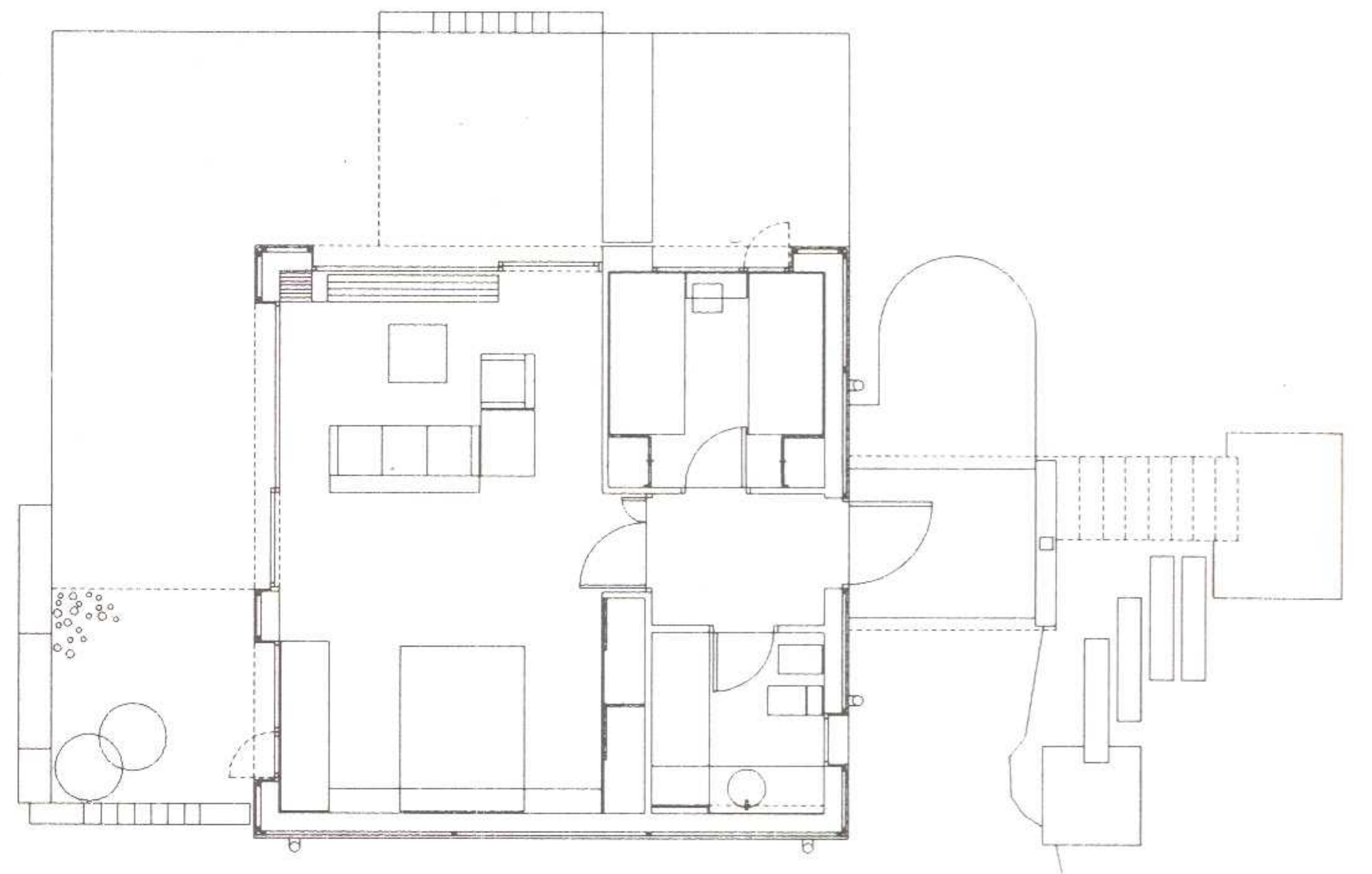

Ground floor plan / *Planta baja*









# Patrick Derderian

## Hotel Square

Paris, France

Photographs: Nicolas Borel

The hotel Square, finished in 1997, occupies a privileged plot of the Parisian right strand facing the *Maison de la Radio*, imposing and prestigious building of the years 60. This Hotel-restaurant of luxury, takes room in a more important district planning including accommodations, trades, conservatory of music, schools, public square, office of post office, parking lots and market.

Situated like a prow of ship to the forefront of this new district, the project immediately fed itself of the neighborhood cultural and media of the House of the Radio to make since its opening, a place of privileged meeting of the all-Paris,

The architecture of the place –by Derderian in collaboration with the architects Evellin y Taillebert and the interior decorator Coralle Hallard– is composed of a Hotel of luxury, of a painting gallery, of a room, the *Lounge Club*, reserved to receptions, presentations and other manifestations, and of the *Café Zebra Square*. The whole occupies a parcel in shape of ship prow, to the majestic curves, of which every facade, temperate and elegant is enhancement by the chosen materials: granite verse associated to mirrors.

The hotel counts 16 rooms and 6 following. The dimension voluntarily restricted of the program, the noble material choice as the palissandre and the marble, the meticulous treatment of the detail, such the curves doors, the beds and the formal simplicity of the furniture confer to the whole an intimate and comfortable luxury feeling.

The architectural concept organizes itself around a central atrium, bathed in natural light, which dynamise the building's interior on all its height, while opening a perspective toward the superior levels.

Catwalks curves in vis-a-vis this partition serve rooms at every level and affirm the sculptural character of the conception, so much outside that interior.

The *café Zebra Square*, prolonged by a covered terrace integrated in building, open up on the *rue Gros*. It inaugurates a new style, all in curves and in materials carefully put in work, evoking the colonial lounges of thirties: coatings of stucco, marquetry of marble and warm wood of palissandre.

Inaugurado en 1997, el hotel Square ocupa un lugar privilegiado de la zona sur de París, situado frente a la *Maison de la Radio*, un conocido edificio de los años 60 de la capital francesa.

Este hotel-restaurante de lujo forma parte de un proyecto urbano más amplio, que incluye alojamientos, comercios, un conservatorio de Música, escuelas, una plaza pública, una oficina de correos, un aparcamiento público y un mercado.

Situado como la proa de un barco hacia el frente de este nuevo distrito, el proyecto se enriquece del entorno cultural e informativo que supone la cercana *Casa de la Radio*, por lo que, desde su inauguración, el hotel se ha convertido en un concurrido lugar de encuentro entre los parisinos.

La arquitectura del Square –obra de Derderian en colaboración con los arquitectos Evellin y Taillebert y la decoradora Coralle Hallard– se compone del hotel propiamente dicho, de una galería de pintura y de la sala *Lounge Club*, reservada a recepciones y conferencias, y el *Café Zebra Square*. El conjunto ocupa un solar con forma de proa de barco, con majestuosas curvas, de las cuales cada fachada presenta la combinación atemperada y elegante de los materiales de revestimiento elegidos: granito y espejo.

El hotel comprende 16 habitaciones y 6 salas comunes. La dimensión voluntariamente restringida del programa, los materiales nobles que configuran los acabados, como el palisandro y el mármol; el meticuloso tratamiento de los detalles, como la suave curvatura de las puertas; el diseño de las camas y el minimalismo formal del mobiliario, confieren al conjunto una atmósfera de lujo íntimo y confortable.

El concepto arquitectónico se organiza en torno a un atrio bañado con luz natural que dinamiza el interior del edificio en toda su altura, al tiempo que abre una perspectiva hacia los niveles superiores.

Varios pasadizos curvos conforman el límite de las habitaciones en cada nivel y afirman el carácter escultórico del proyecto, más evidente en el exterior que en el interior.

Por su parte, la cafetería del hotel, el *Zebra Square* se abre hacia la *rue Gros* bajo la prolongación de una terraza integrada en el edificio. Este espacio establece un nuevo estilo, de curvas y materiales cuidadosamente seleccionados, que evocan los vestíbulos coloniales de los años treinta: tejidos lujosos, revestimiento de estuco, marquetería de mármol y cálidas maderas de palisandro.







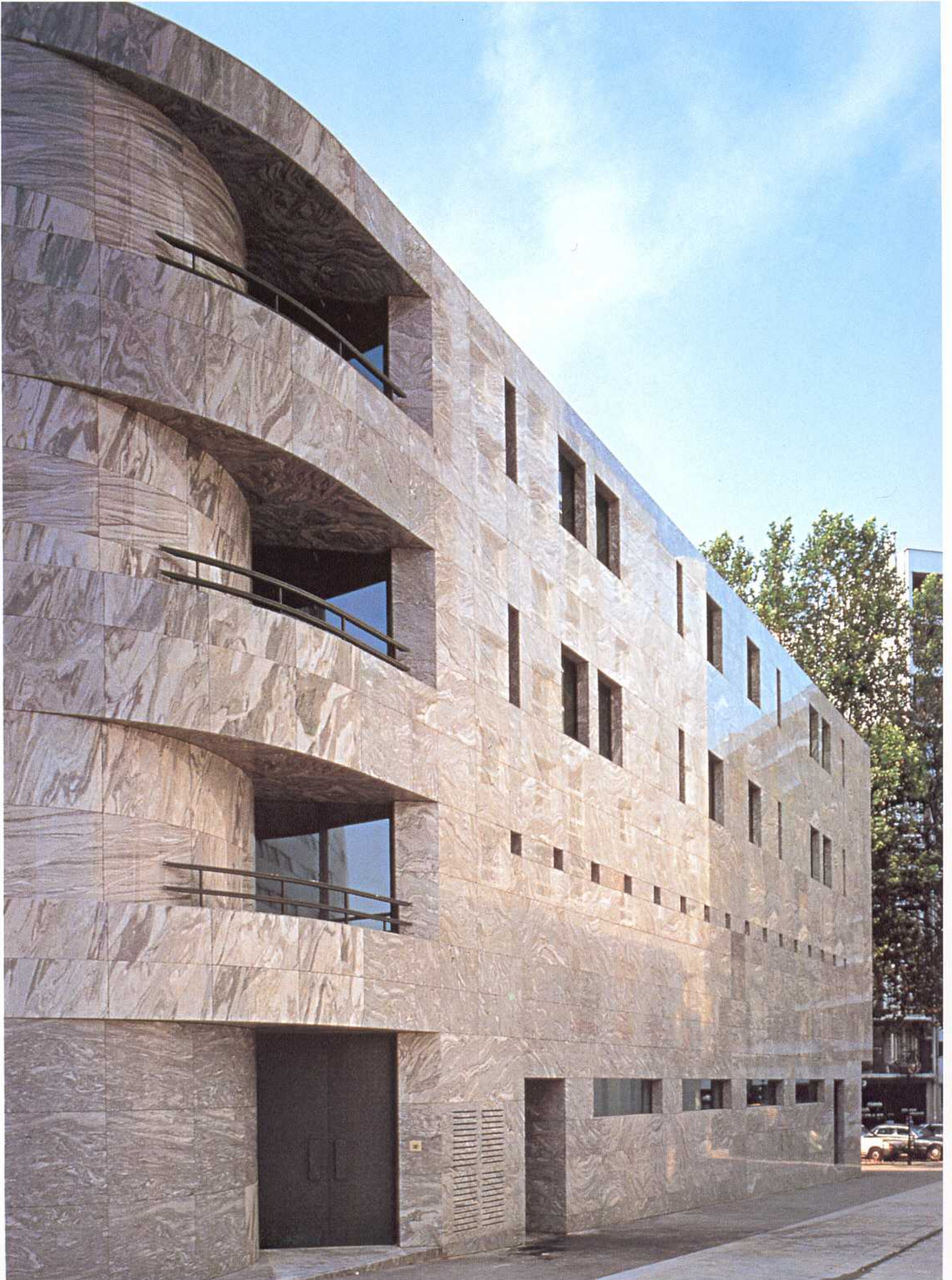



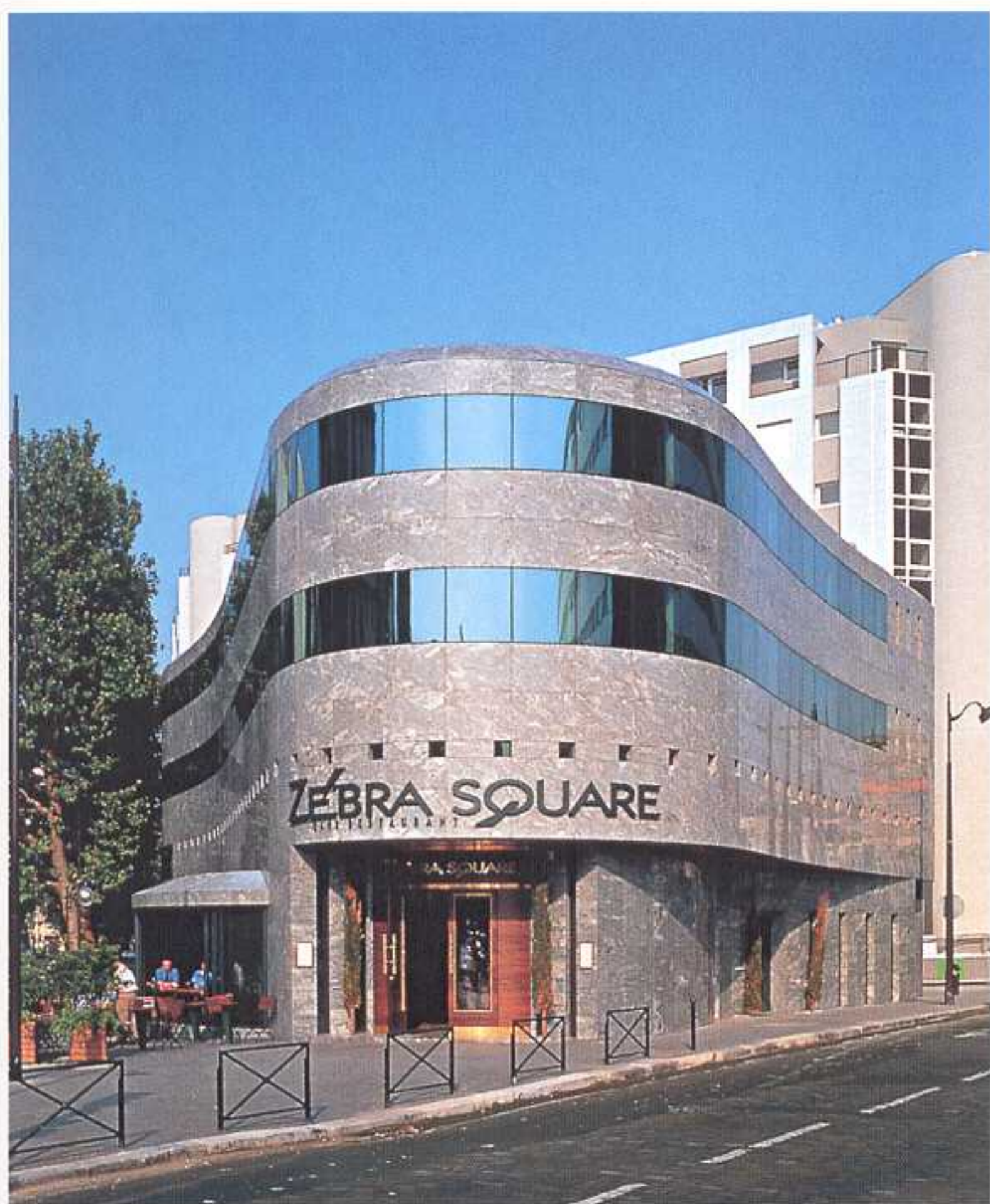

The sinuous organic curve of the building, whose facade has been clad with pieces of polished granite combined with strips of reflective glass, adapts to the narrow site on which it is located.

*El edificio, cuya fachada ha sido revestida con piezas de granito pulido combinado con franjas de cristal reflectante, se adapta con su sinuosa y orgánica curva al estrecho solar en que se encuentra situado.*





As can be seen on the different floors, the architecture of the hotel is organised conceptually around a central atrium flooded with daylight. This space located next to the entrance hall allows the interior perspectives to open up dynamically toward the higher levels.

Tal como se observa en las diversas plantas, conceptualmente la arquitectura del hotel se organiza alrededor de un atrio central bañado de luz natural. Este espacio, situado junto al hall de entrada, permite la apertura de las perspectivas interiores hacia los niveles superiores proporcionando dinamismo al hotel.

Basement floor plan / Planta sótano



Ground floor plan / Planta baja

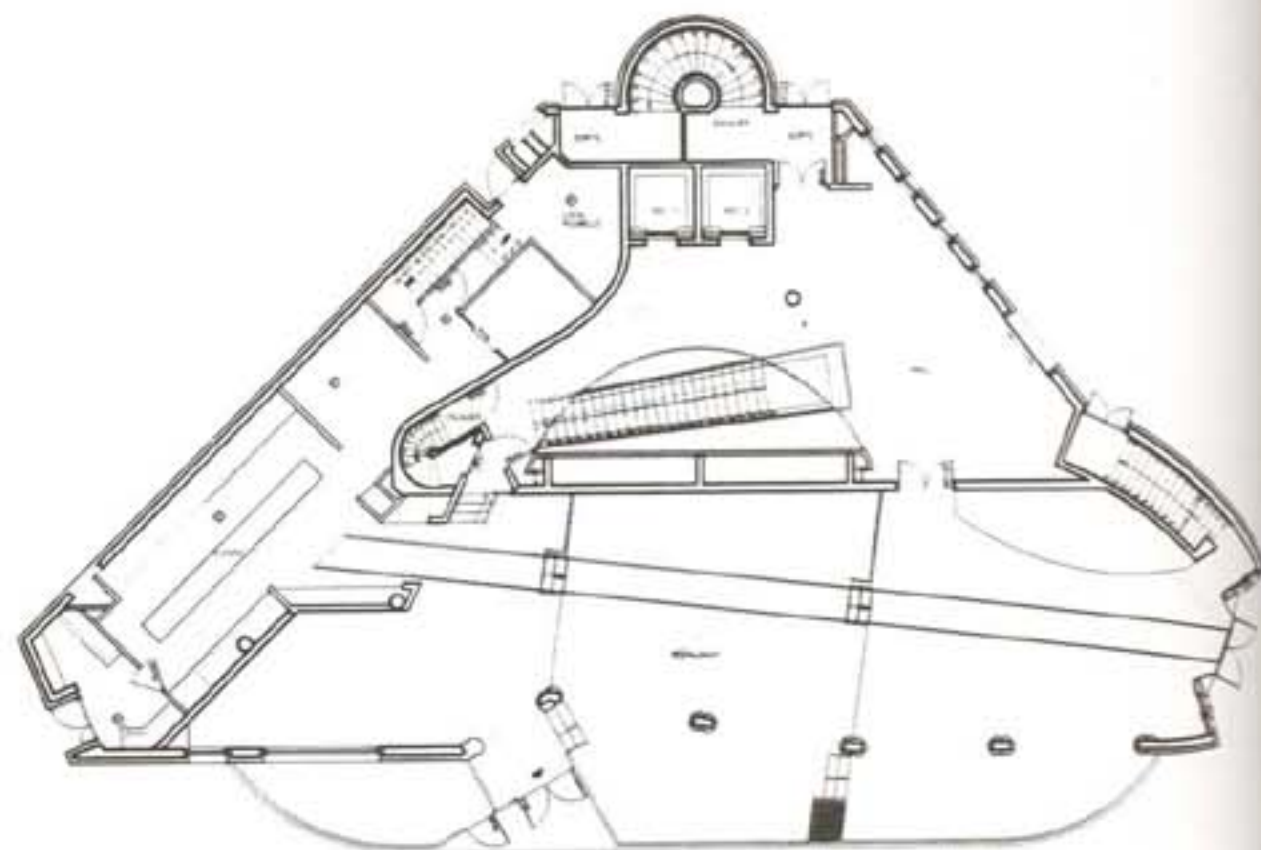



On this double page, views of the Café Zebra Square. The decoration of this space is dominated by the use of carefully worked noble materials such as marble and dark red rosewood.

En esta doble página, imágenes del Café Zebra Square. La decoración de este espacio viene dominada por la utilización de materiales nobles cuidadosamente trabajados con lo son el mármol y la madera de palisandro de color rojo oscuro.

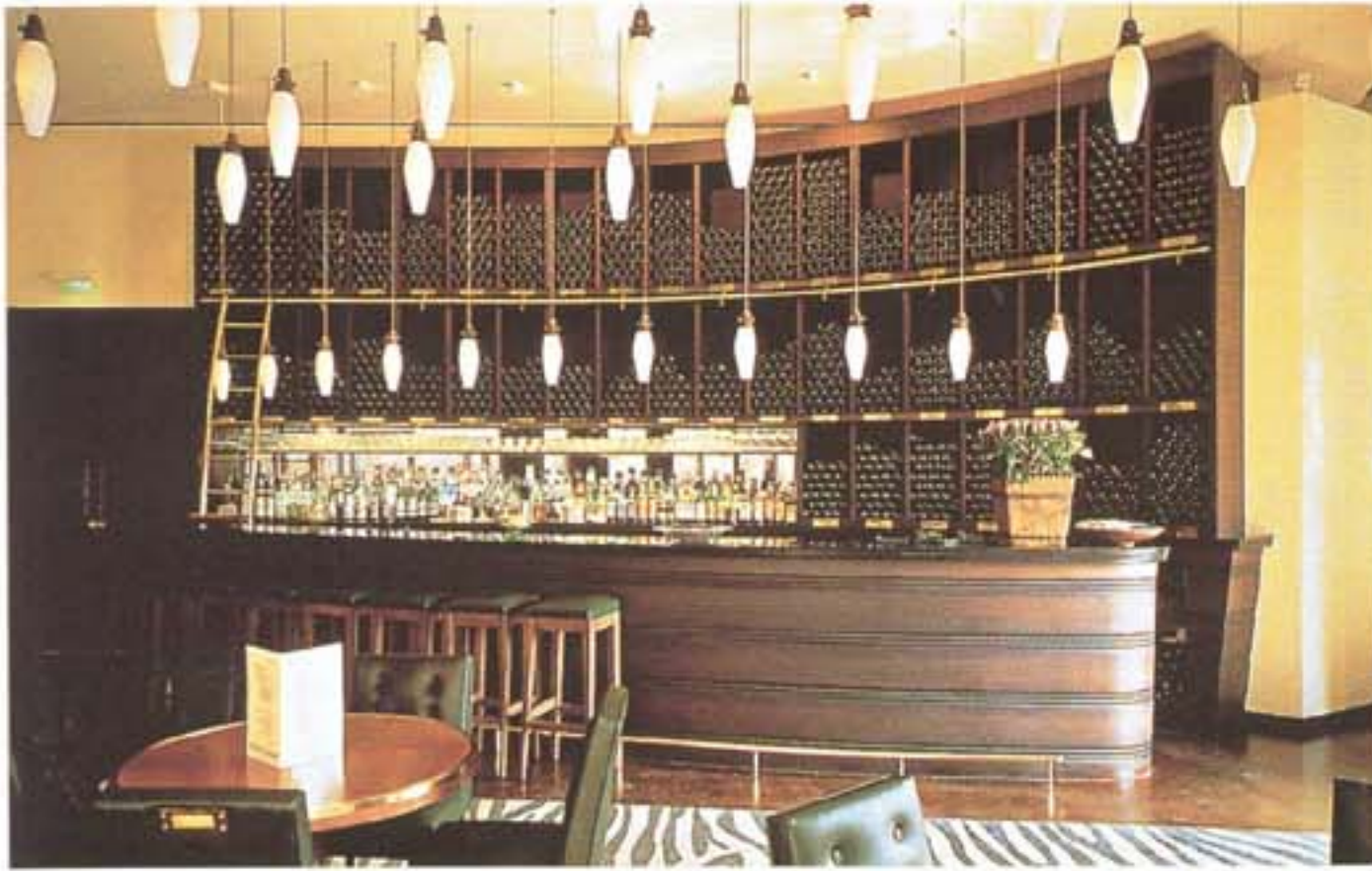

Mezzanine / Planta attillo

Typical floor plan / Planta tipo

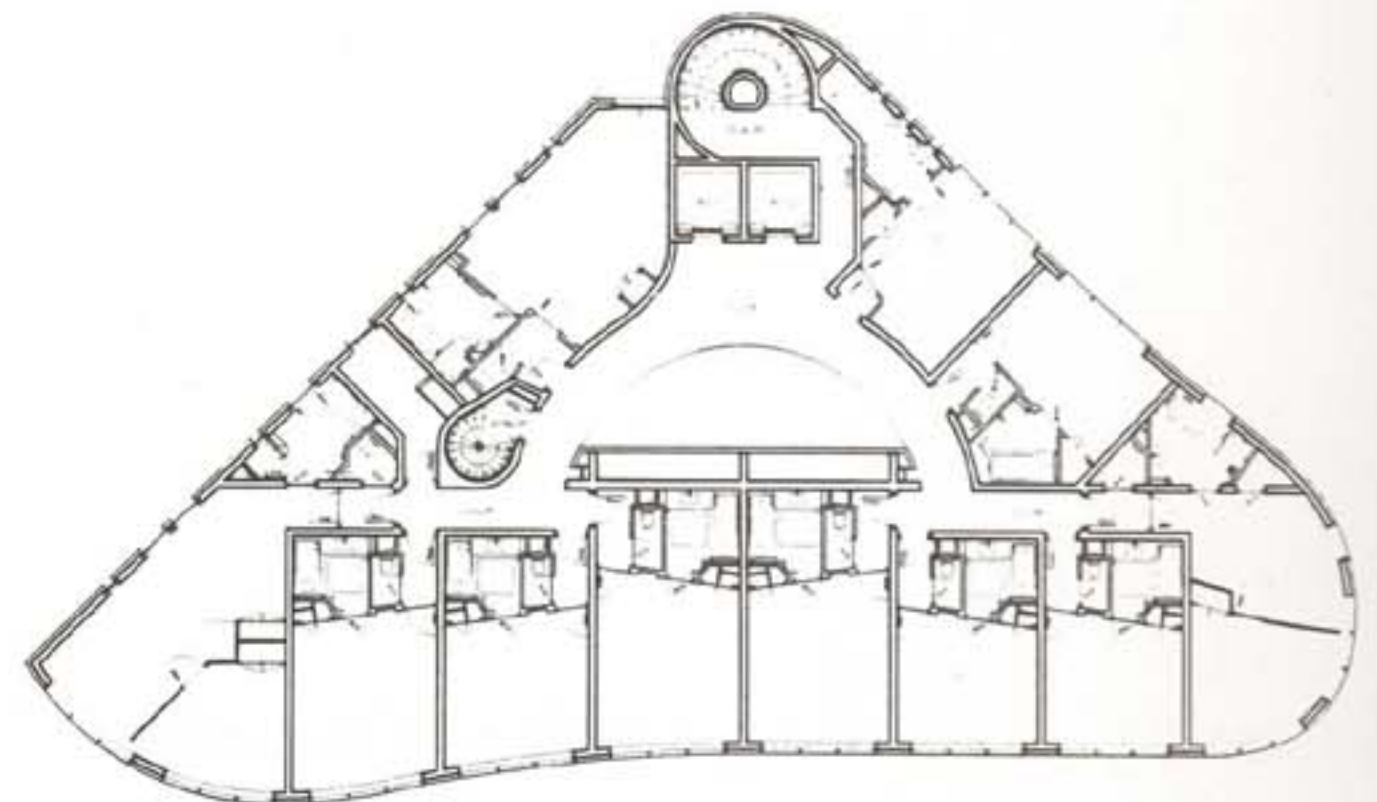
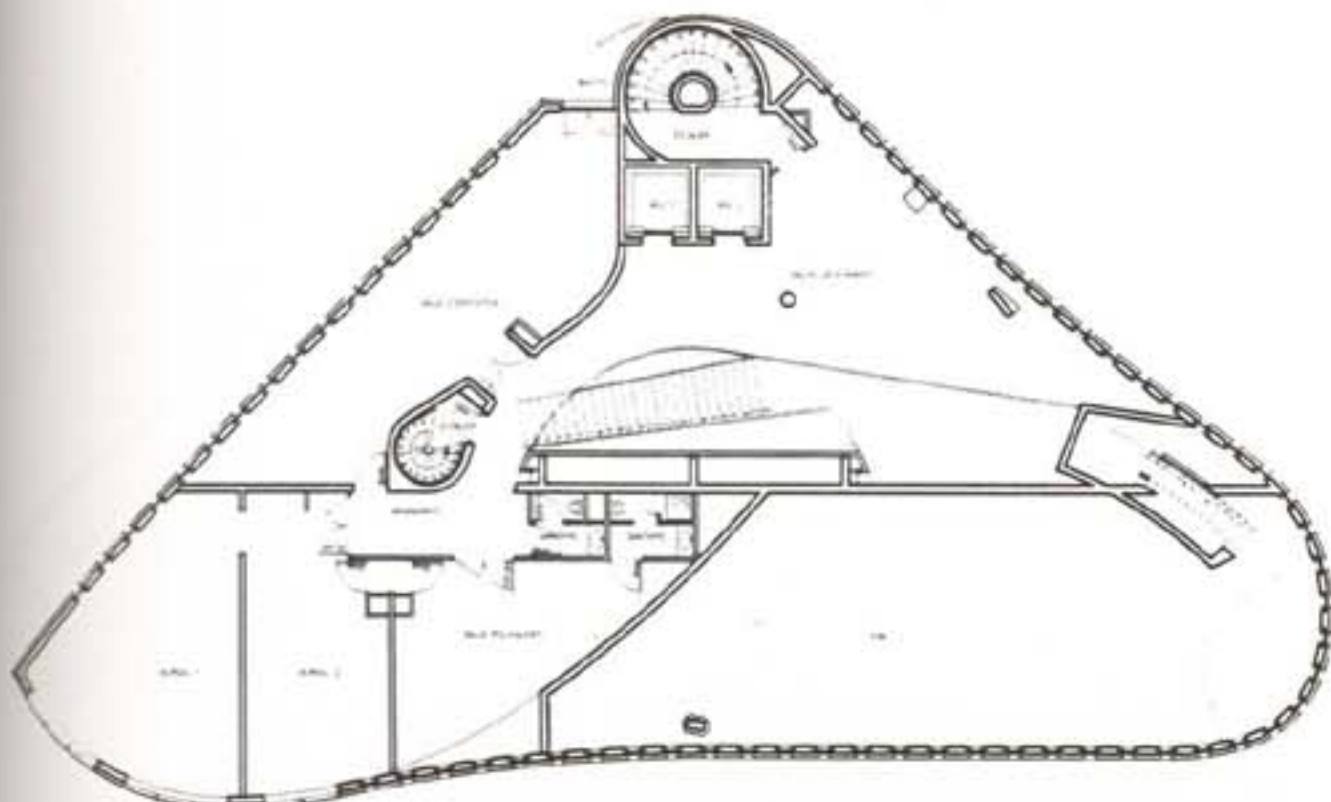



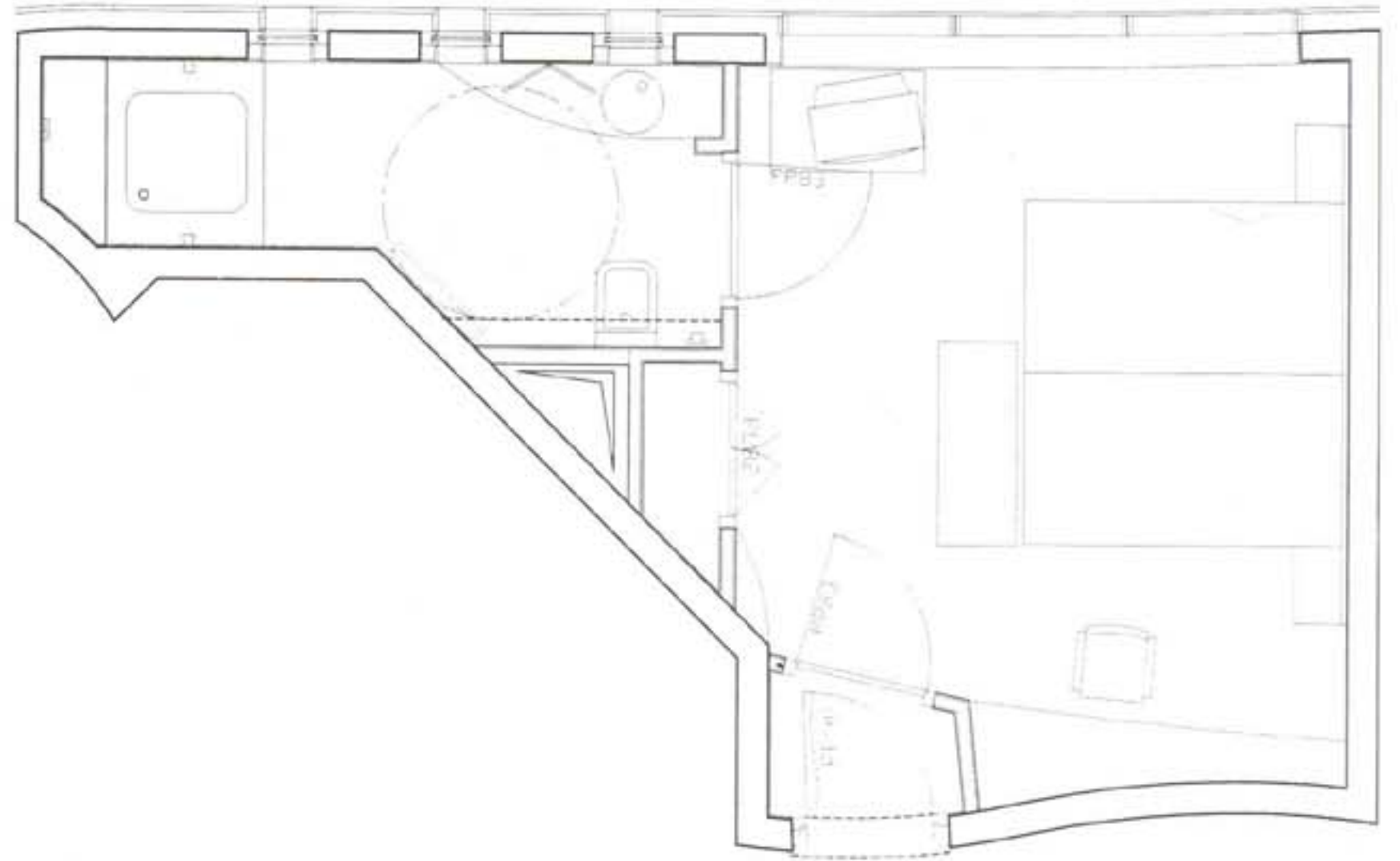
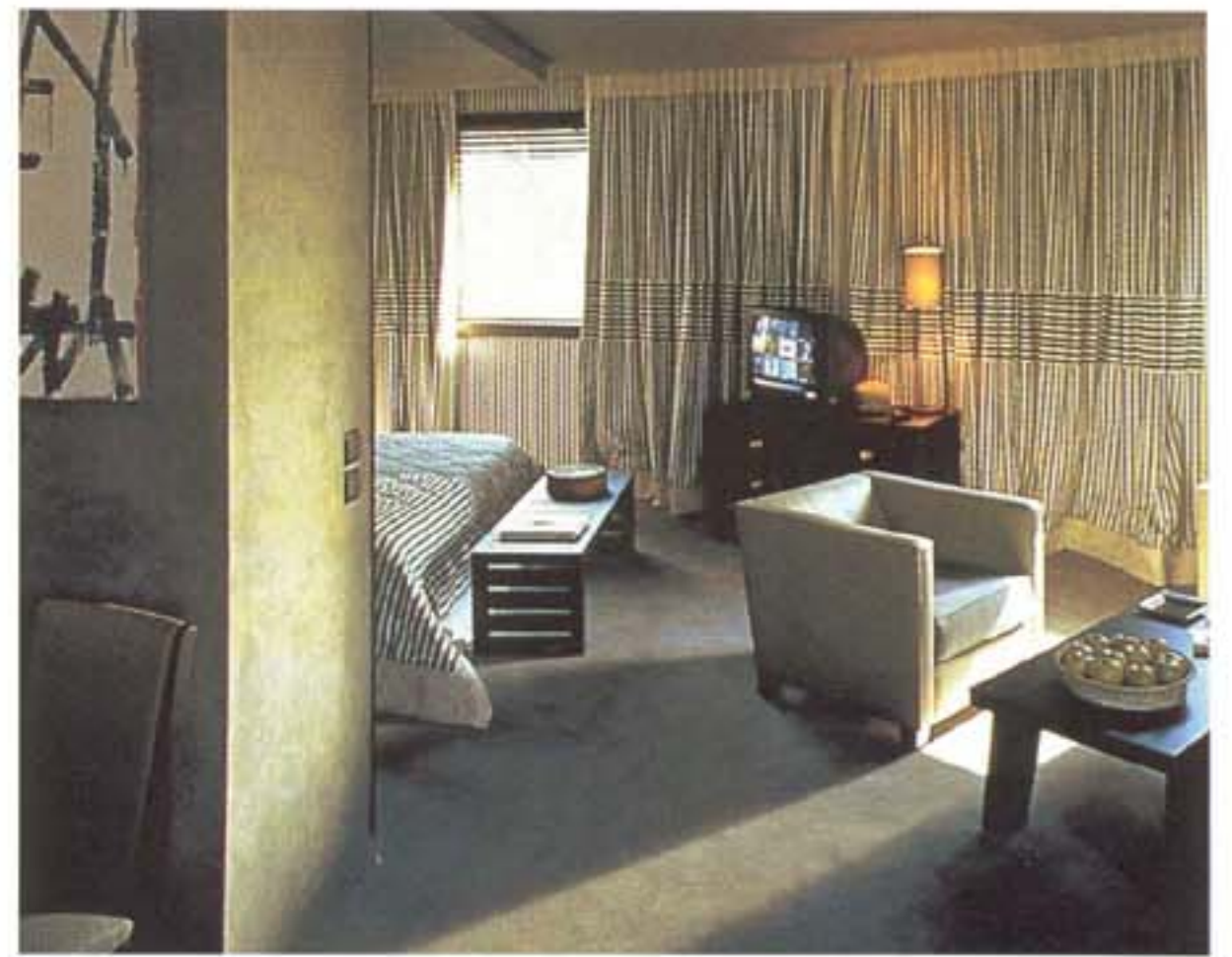

Plans of two typical guestrooms  
*Plantas de dos habitaciones tipo*

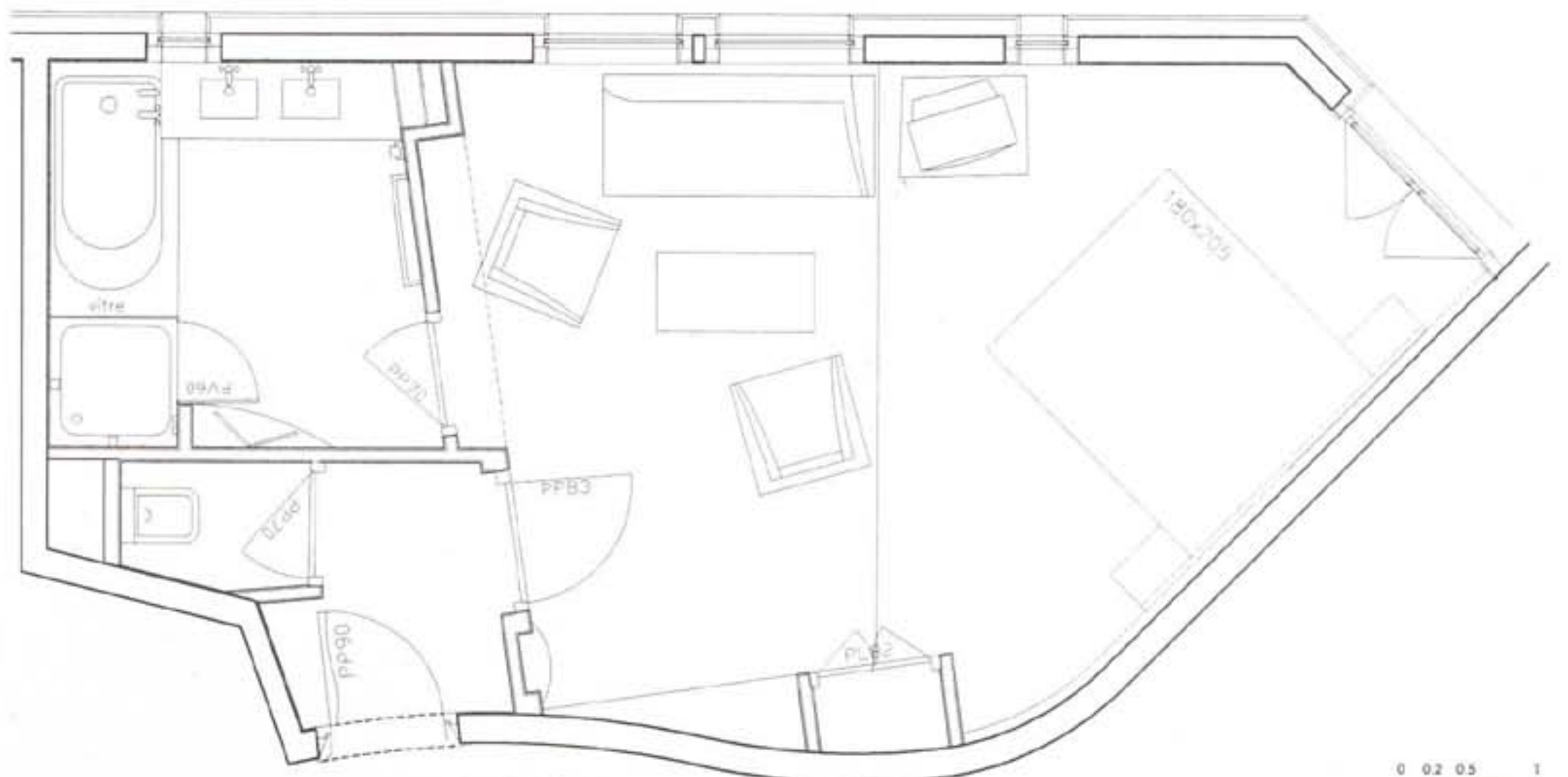





The simplicity in the forms of the furniture and other fittings of the rooms is compensated by the warmth and quality of the materials used and the meticulous treatment of the small details.

*La simplicidad en las formas del mobiliario y demás equipamientos de las habitaciones queda compensada por la calidez y calidad de los materiales utilizados y un meticuloso tratamiento de los pequeños detalles.*





**Joaquín Díez-Cascón**

# Hotel Turó de Vilana

Barcelona, Spain

Photographs: Carlos González Armesto

This hotel is located on a small site in a residential district of Barcelona. In this case, the dimensions of the site are an essential determinant in the configuration of the building, making it necessary to locate the common areas of the hotel on two floors. Due to the slope of the street, in order to liberate the maximum amount of space for bedrooms these floors are treated as basements, with the limitations of illumination that this involves.

For this reason the access to the hotel is located at the lowest part of the site. It consists of a walkway over the space of the lower floor, thus creating a single volume that interrelates the common areas of the two floors. This volume receives daylight through longitudinal windows located on the upper floor, and the illumination is reinforced by a glass pyramid located in one of the double spaces defined by the access walkway.

Several services of the hotel are located on the access floor.

They are defined spatially by the use of varied materials that mark the change of use chromatically in order to avoid the creation of small, closed-in spaces.

To facilitate the integration of the access floor and the lower floor and to achieve a permeability between the two, the handrail that defines the double spaces was made in glass. This integration is enhanced by the use of a unitary wall of marble.

The rooms –22 in total– are located on the upper floors. All of them have clear human dimensions and seek maximum comfort for the client. They are characterised by the use of warm materials such as wood and marble in the bathrooms.

The facades of the building are of exposed brickwork without vertical joints and with horizontal joints of the same colour to reinforce the reddish tone of the construction.

This uniform mass is only altered with the creation of a glazed central volume with white painted aluminium frames on the main facade and with the definition of the emergency staircase at the rear.

El hotel se sitúa en un solar de reducidas dimensiones, dentro de un barrio residencial de Barcelona. En este caso, las dimensiones del solar son un determinante esencial en la configuración del edificio, ya que obliga a situar las zonas comunes del hotel en dos plantas, las cuales, a fin de liberar el máximo de espacio para habitaciones y gracias a la pendiente de la calle, tienen consideración de sótanos, con las limitaciones de iluminación que eso implica.

Por esta razón se sitúa el acceso al hotel en la parte más baja del solar, entrando en el mismo a través de una pasarela sobre el espacio de la planta inferior y creando así un único volumen que interrelaciona las zonas comunes de las dos plantas. Este recibe la luz diurna a través de ventanas longitudinales situadas en la planta superior, lo que refuerza la iluminación con la creación de una pirámide de cristal situada sobre uno de los dobles espacios, que delimita la pasarela de acceso. En la planta de acceso se localizan diversos servicios del hotel, los cuales se delimitan espacialmente con el empleo de materiales variados que marcan cromáticamente ese cambio de uso sin cerrar los muros para evitar la creación de pequeños espacios cerrados en sí mismos. Para facilitar la integración de la planta de acceso y la inferior, la barandilla que delimita los dobles espacios se realizó con cristal para lograr esa integración y conseguir una permeabilidad entre los dos, lo cual se realiza con la realización de un paramento unitario de mármol.

Las habitaciones, 22 en total, se localizan en las plantas superiores. Todas ellas con unas claras dimensiones humanas y buscando el máximo confort del cliente, se caracterizan por el empleo de materiales cálidos, como la madera y el mármol en los baños.

Las fachadas del edificio se han realizado en fábrica de ladrillo visto sin junta vertical y con la junta horizontal teñida del mismo color para reafirmar el tono rojizo de la edificación. Esta masa uniforme se altera únicamente con la creación de un volumen central acristalado con aluminio lacado color blanco en la fachada principal y con la definición de la escalera de emergencia en la posterior.

En la memoria del proyecto, el arquitecto rinde un especial homenaje a Jose Antonio Ramírez Indalecio, quien junto a su padre Francisco Ramírez contribuyeron a la construcción del hotel, y que murió cuando acudía al mantenimiento del mismo.









The facades of the hotel were clad with exposed brickwork without vertical joints, so the volumetric features of the building are accentuated. A glazed element with white-painted aluminium work emerges in contrast to this volume.

*Las fachadas del hotel se han realizado en fábrica de ladrillo visto sin junta vertical de forma que se acentua la volumetría del edificio. Rompiendo con este volumen, aparece un cuerpo acristalado con carpintería de aluminio lacado blanco.*

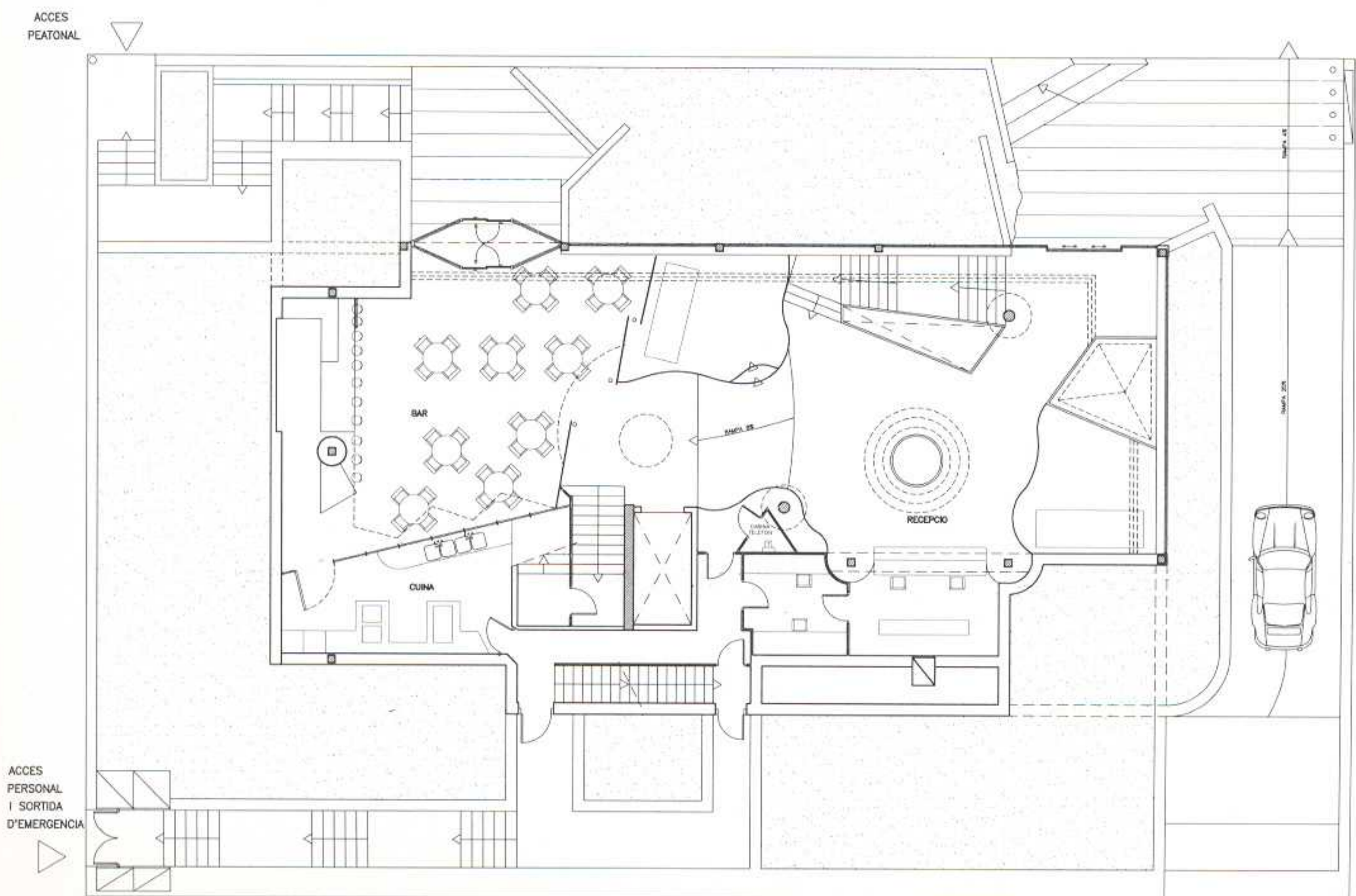



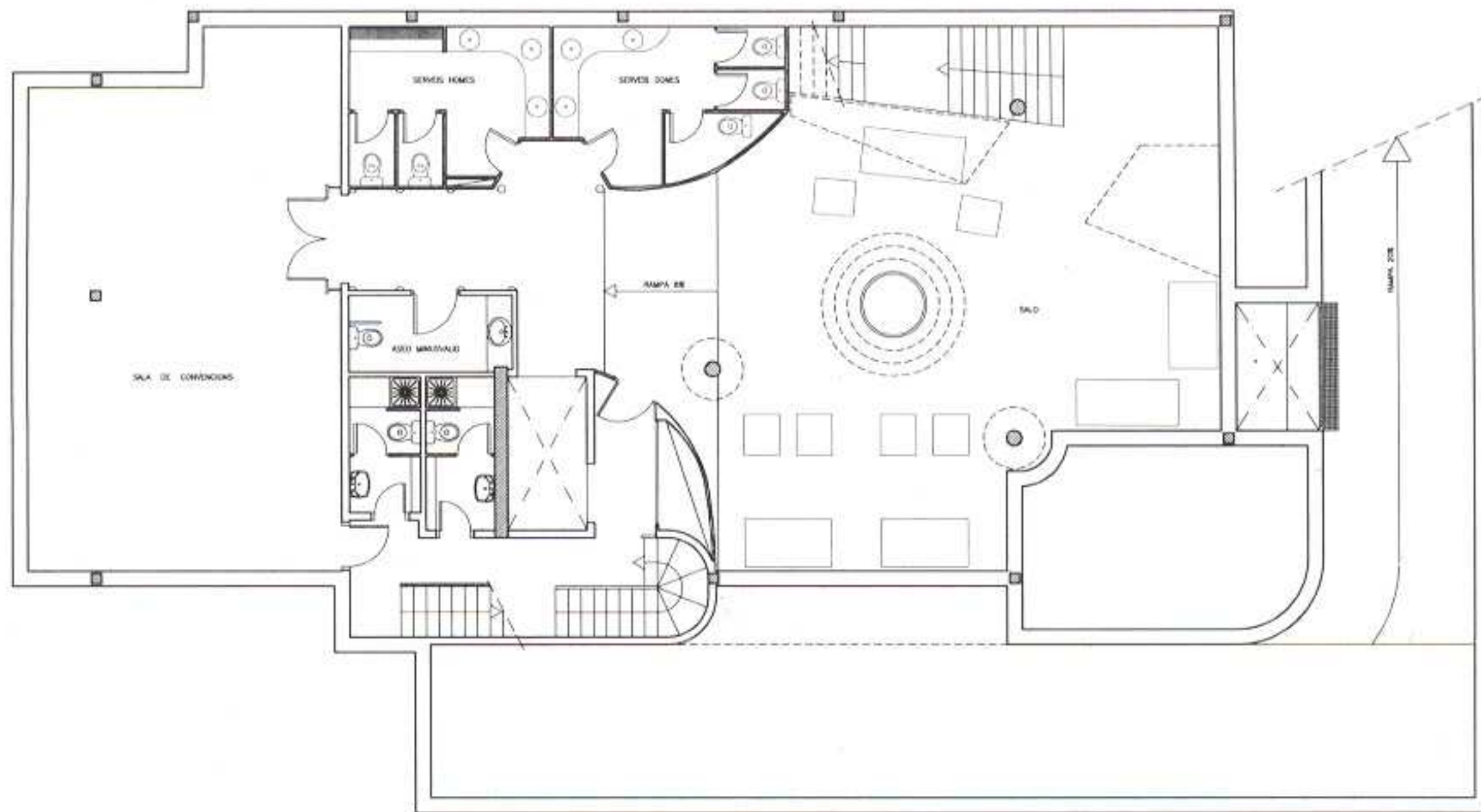

Second basement plan / Segunda planta sótano





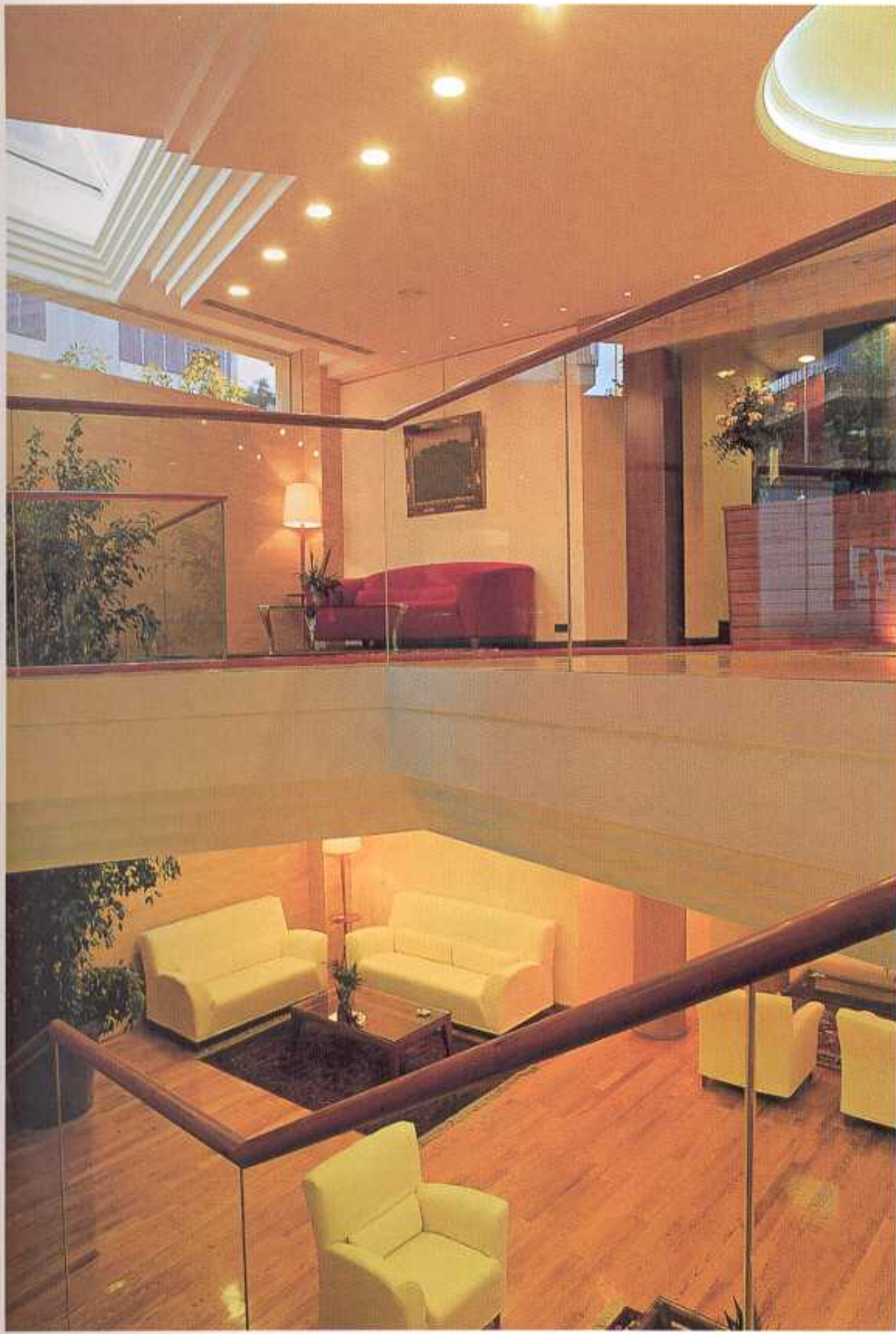

A glass pyramid located over the double space provides lighting for the lobby area located on the two lower levels.

*Una pirámide de cristal situada sobre el doble espacio, es la encargada de iluminar la zona de vestíbulo situada en los dos niveles inferiores.*

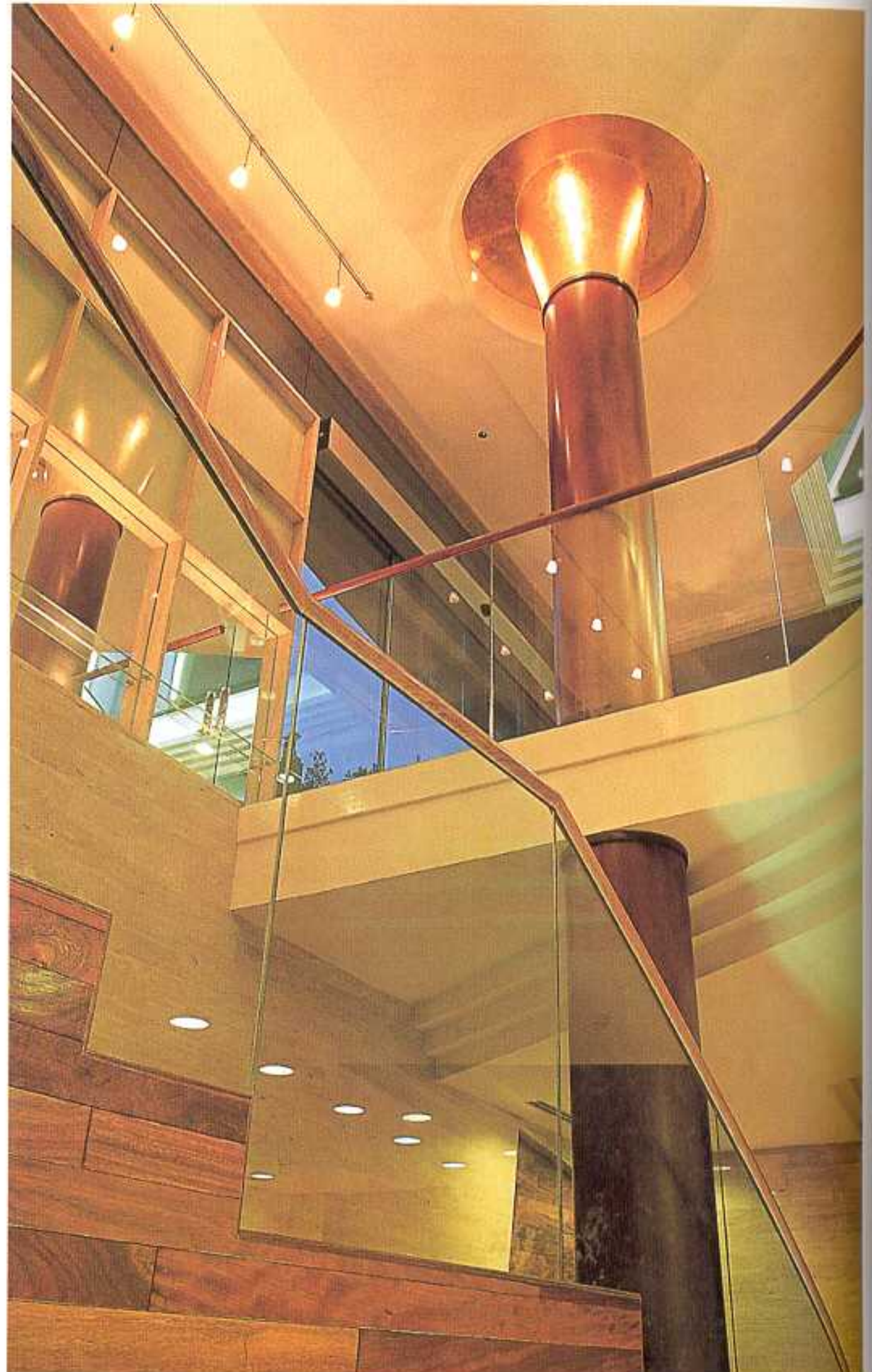





Due to the small size of the site on which the hotel is located, the common services have been concentrated on the two lower floors. To facilitate integration and permeability between these two floors, the handrail that defines the double spaces was made of glass.

*Debido a las reducidas dimensiones del solar en que se encuentra el hotel, los servicios comunes se han concentrado en las dos plantas inferiores. Para facilitar la integración y la permeabilidad entre estas dos plantas, la barandilla que delimita los dobles espacios se realizó en cristal.*





As can be seen in the photographs on this double page, the architect has taken special care to design and plan the effects of artificial lighting in the interior spaces.

*Tal como se observa en la imágenes de esta doble página, el arquitecto ha mostrado especial cuidado a la hora de diseñar y prever la repercusión de la utilización de la luz artificial en los espacios interiores.*



The use of parquet and travertine stone to pave the floors provides continuity and warmth both in the areas of circulation and in the interior of the rooms.

*El uso de parquet y piedra de travertino para el revestimiento de los suelos proporciona continuidad y calidez tanto a las zonas de paso como al interior de las habitaciones.*



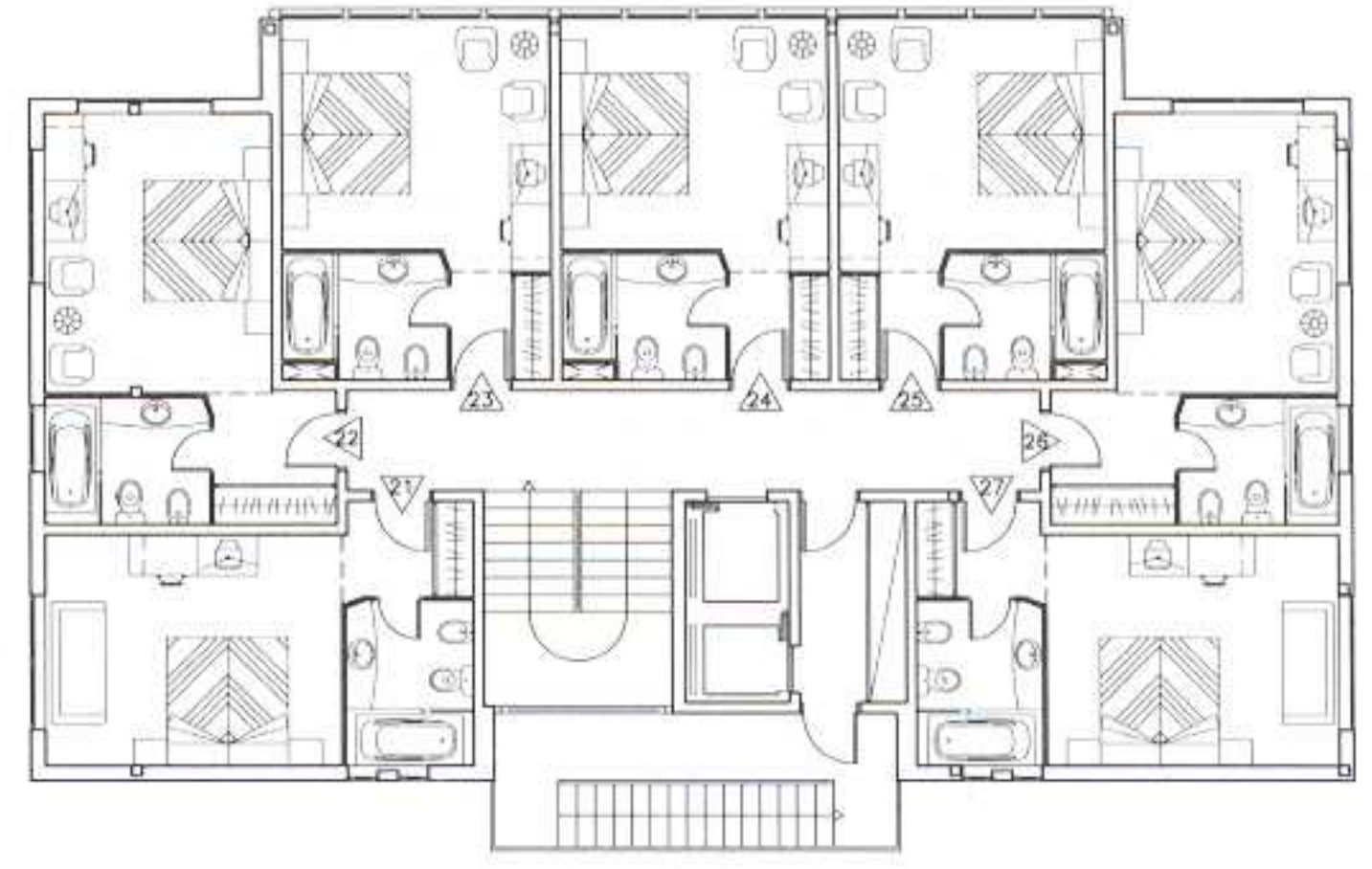
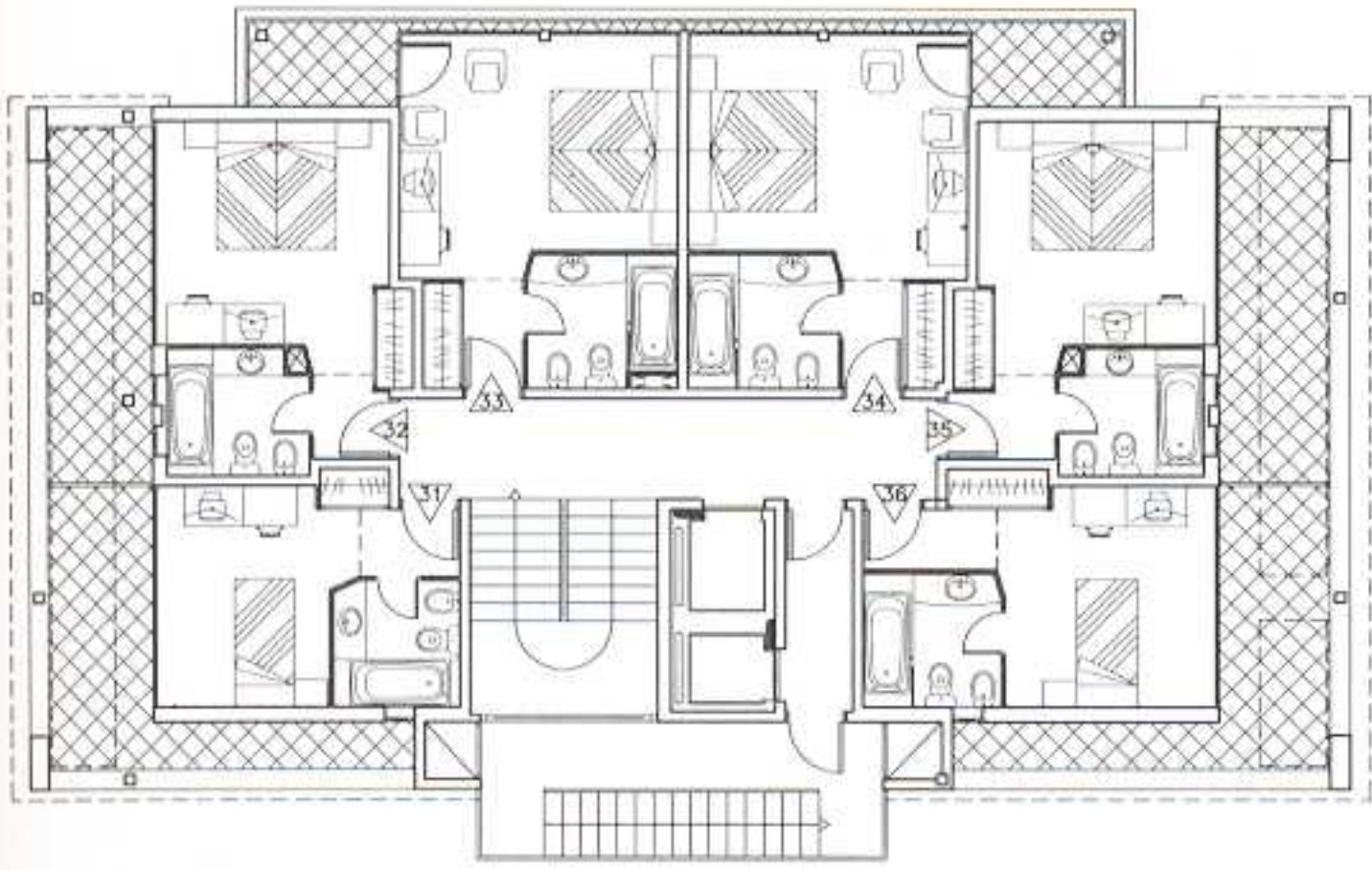

Second floor plan / Segunda planta

First floor plan / Primera planta





**Michael Graves**

# The Miramar Hotel

Agouza-Cairo, Egipto

Photographs: Courtesy of Michael Graves

The Miramar Hotel is a 284-room resort hotel meeting the standards of a 5-star hotel. The hotel, operated by the Sheraton Corporation, includes two restaurants with bars, an exciting pool area including a themed pool, exercise pool, and children's pool area, and hotel grounds featuring lagoons and canals.

The hotel project site is an approximate area of 150,000m<sup>2</sup> located on the Red Sea. The shoreline is approximately 500m long (project north-south) and the site width is 300m (project east-west). Water or shoreline bounds the site on all sides. The Red Sea is to the east, a lagoon to the west, and channels connecting the lagoon to the Sea are located to the north and south edges of the site. The design for the hotel ground takes further advantage of the sea water as a landscaping feature. A series of connected canals and lagoons allow each guestroom to have a waterfront position.

The character of the buildings in massing, materials, facades and interior furnishing and decoration is an interpretation of Egyptian traditions. Vernacular styles are used to give the impression of an Egyptian village made up of individual units differentiated by colour, height, domes, arches and columns.

The design received an award from the American Institute of Architects, New Jersey Chapter in 1996.

El Miramar es un gran complejo turístico de cinco estrellas con 284 habitaciones. El hotel, operado por la cadena Sheraton Corporation, incluye dos restaurantes y bares, un amplio área de piscina, que incluye una piscina climatizada, una de competición, una piscina infantil y una zona más baja con lagos y canales.

El proyecto aborda un área de aproximadamente 150.000 m<sup>2</sup> junto al Mar Rojo. La orilla es una banda de unos 500 metros de largo (dirección norte-sur) y con un ancho de 300 metros (dirección este-oeste). Hay mar y playa por todos los lados: el Mar Rojo al este, un lago en el oeste y canales de agua conectando el lago con el mar se desarrollan en los límites norte y sur del solar.

El diseño del terreno se aprovecha de esta cercanía del mar para realizar el diseño del ajardinamiento. La abundancia de canales y lagos permite que cada habitación tenga vistas hacia el agua.

La arquitectura del hotel, los materiales empleados, su volumetría, sus fachadas y su decoración se desarrolla siguiendo una singular interpretación de la arquitectura tradicional egipcia.

Diversos estilos vernáculos se utilizan para recrear el ambiente de un pueblo egipcio, mediante la adición de diversas unidades de colores diferentes, en altura, cúpulas, arcos y columnas.

El proyecto recibió un premio del *American Institute of Architects* (Instituto Americano de Arquitectos), en la edición de New Jersey, 1996.



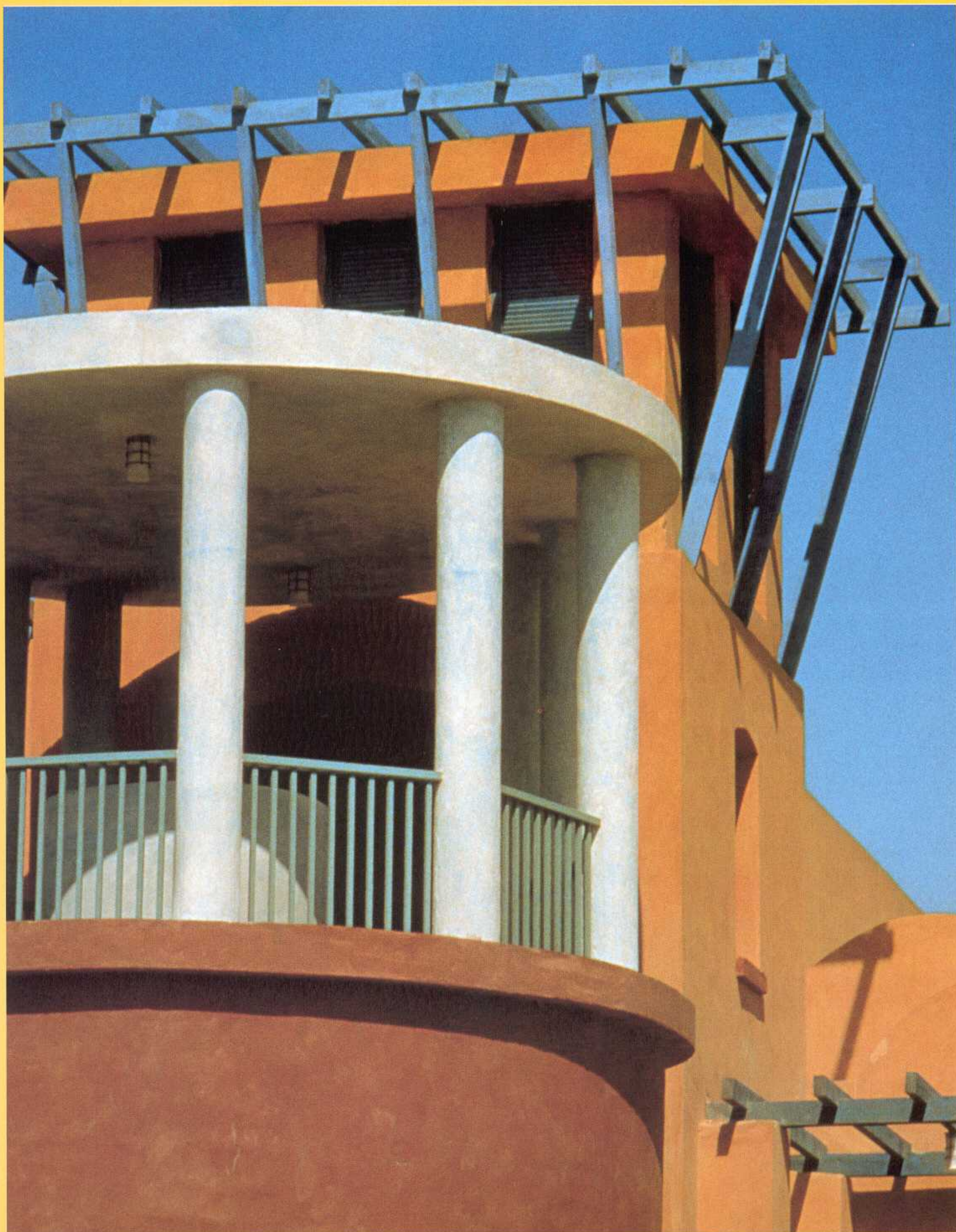



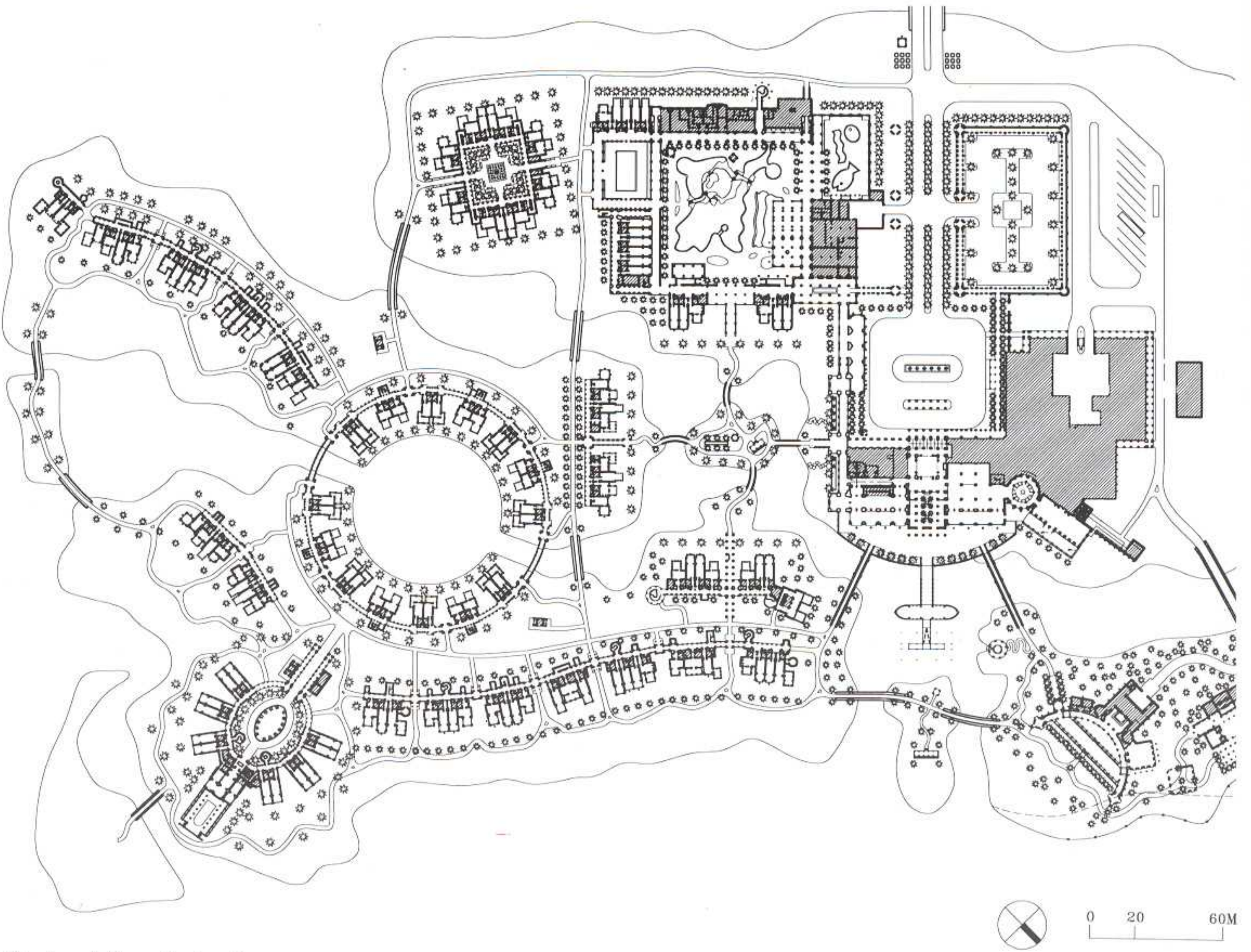

Site plan / Plano de situación





The architecture of the complex is a reinterpretation of traditional Egyptian architecture based on the construction of small, seemingly independent units thanks to a skilled handling of the volumes and a wide range of colours.

*La arquitectura del complejo es una reinterpretación de la construcción tradicional egipcia basada en la construcción de pequeñas unidades aparentemente independientes gracias a un hábil juego volumétrico y una extensa gama de colores.*

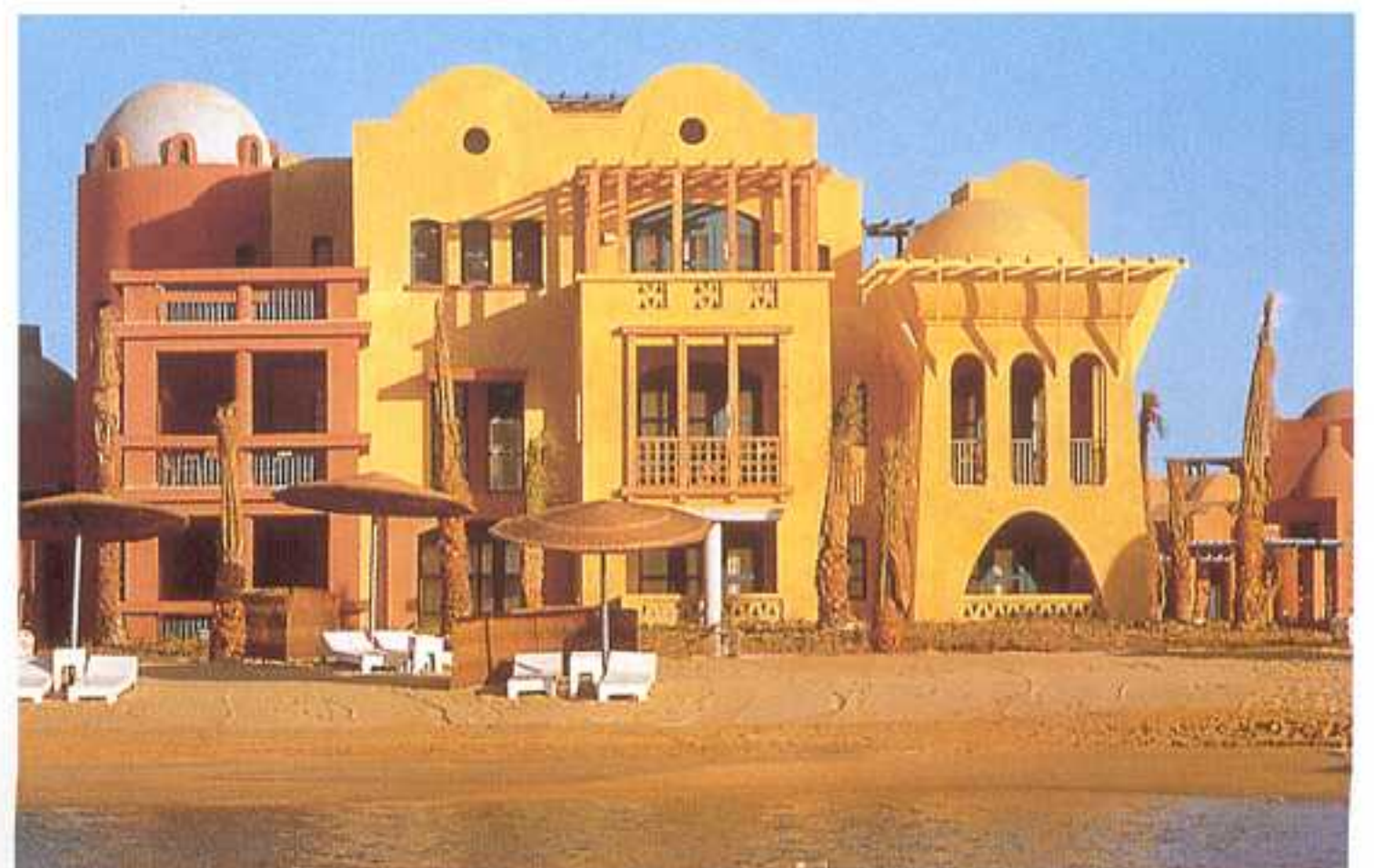
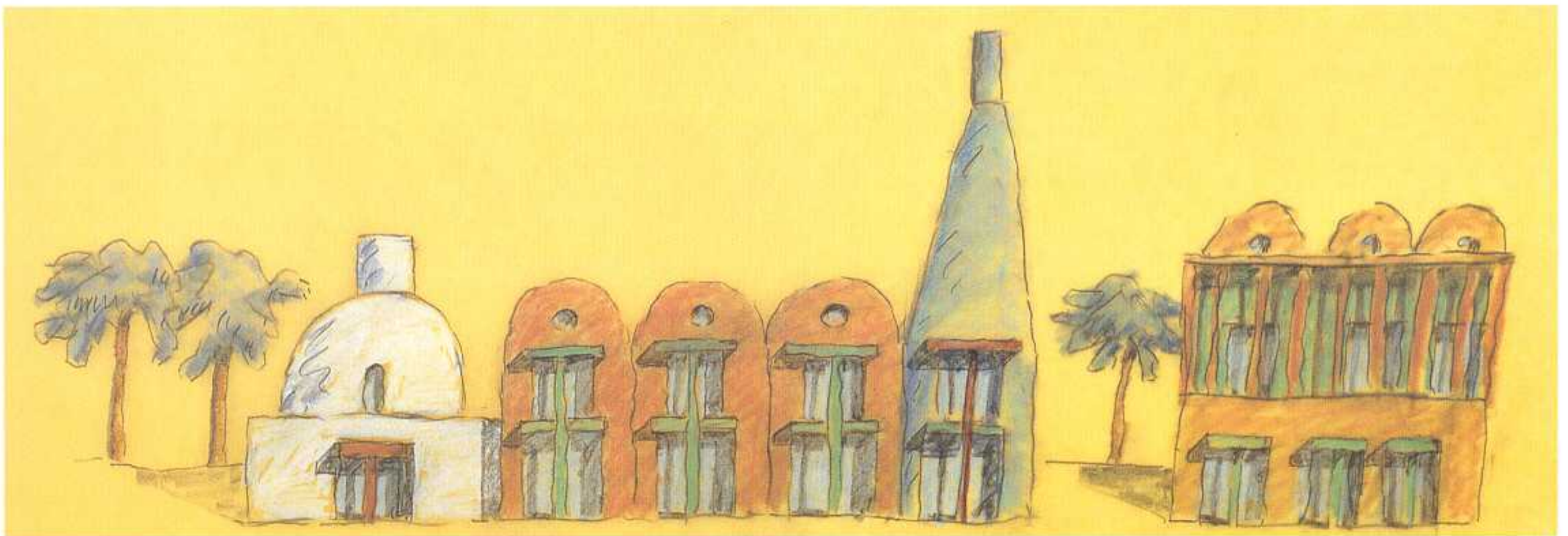



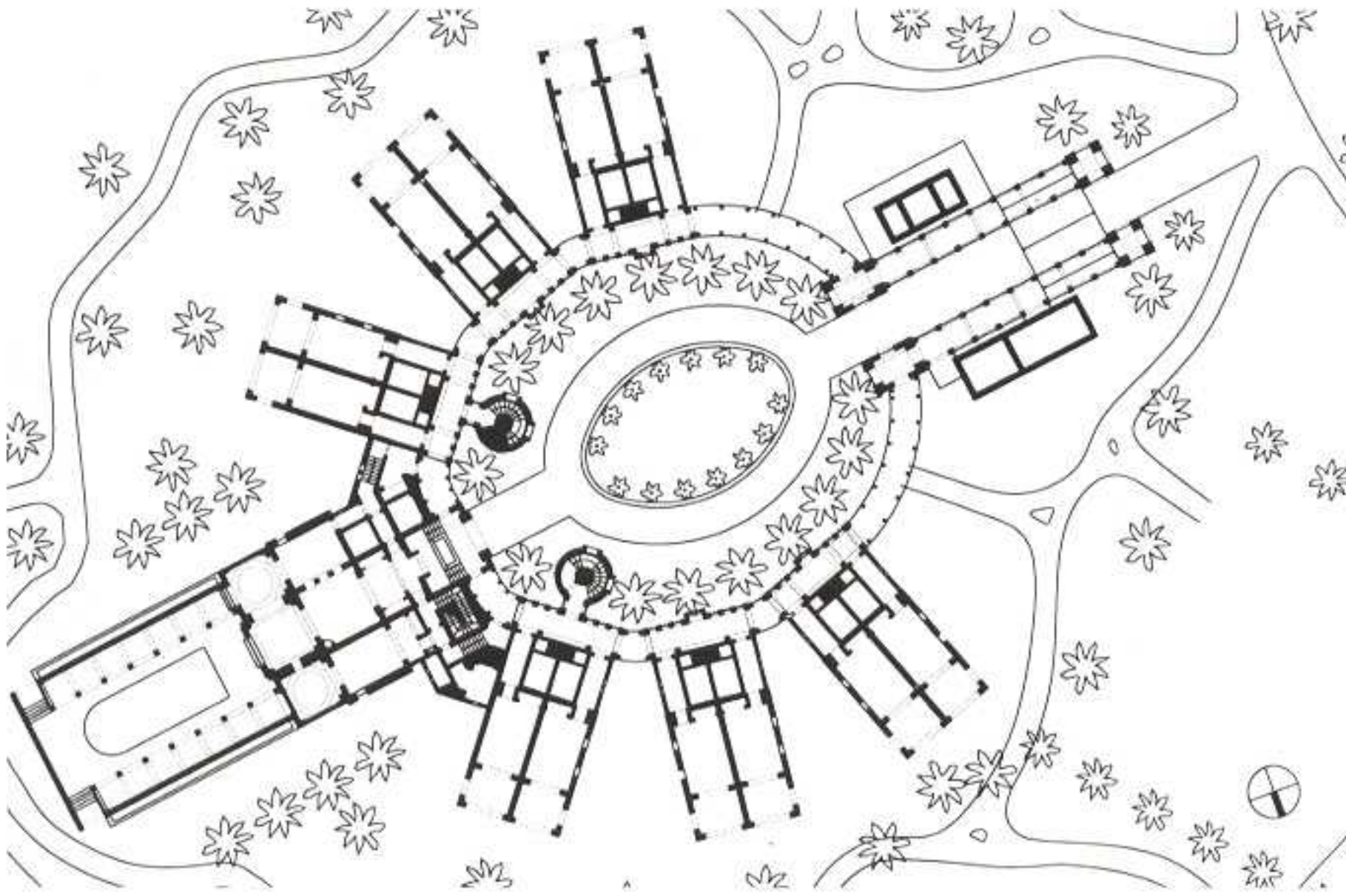

Plan of the seaside oval / *Planta del nódulo oval*

0 5 15M

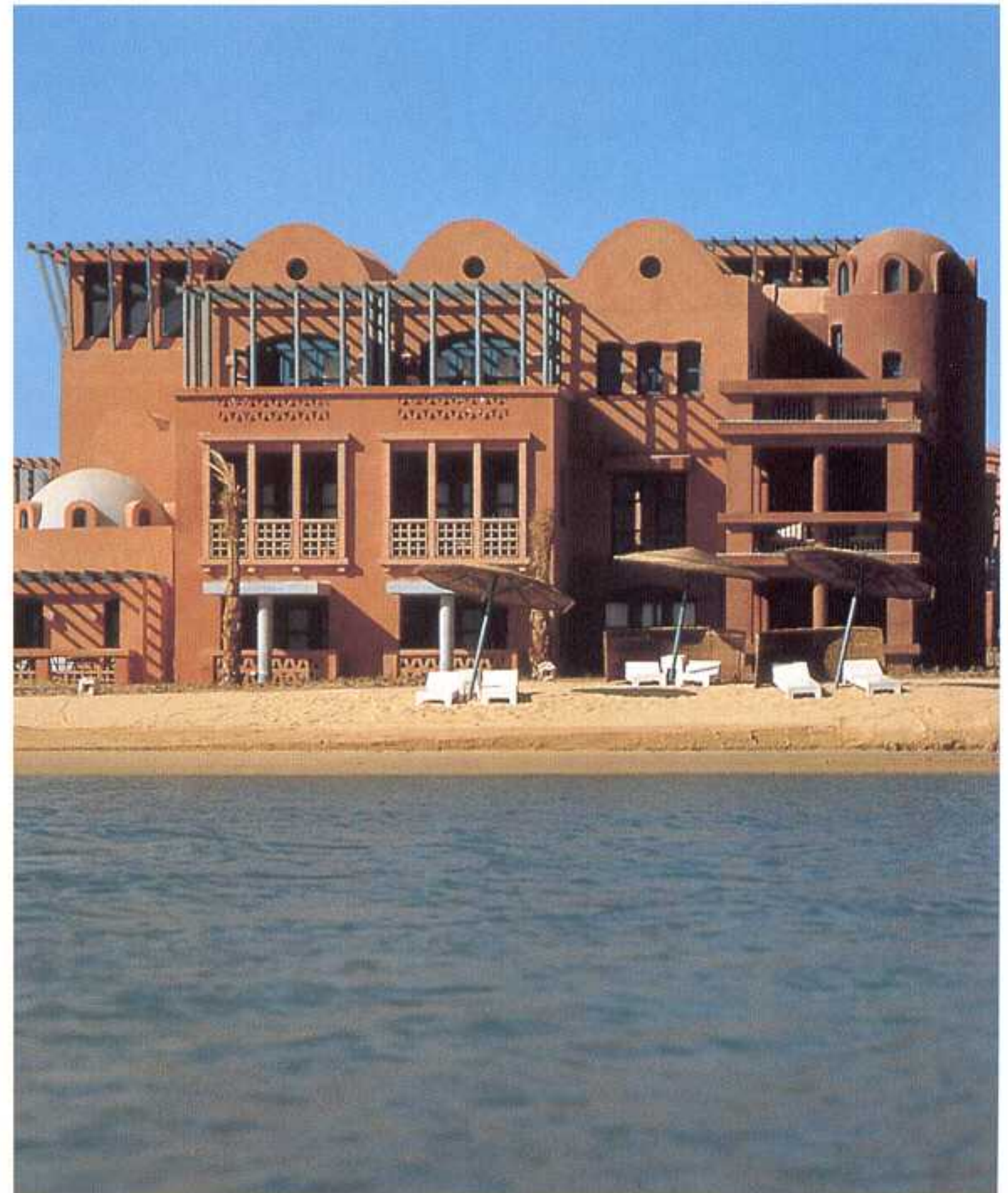

In spite of the large dimensions of the project (it covers an area of approximately 150,000 square meters) the hotel takes on the appearance of a small villa thanks to the construction typology used.

*A pesar de las grandes dimensiones del proyecto (abarca una área de 150.000 metros cuadrados aproximadamente) el hotel adquiere el aspecto de pequeña villa gracias a la tipología constructiva utilizada.*



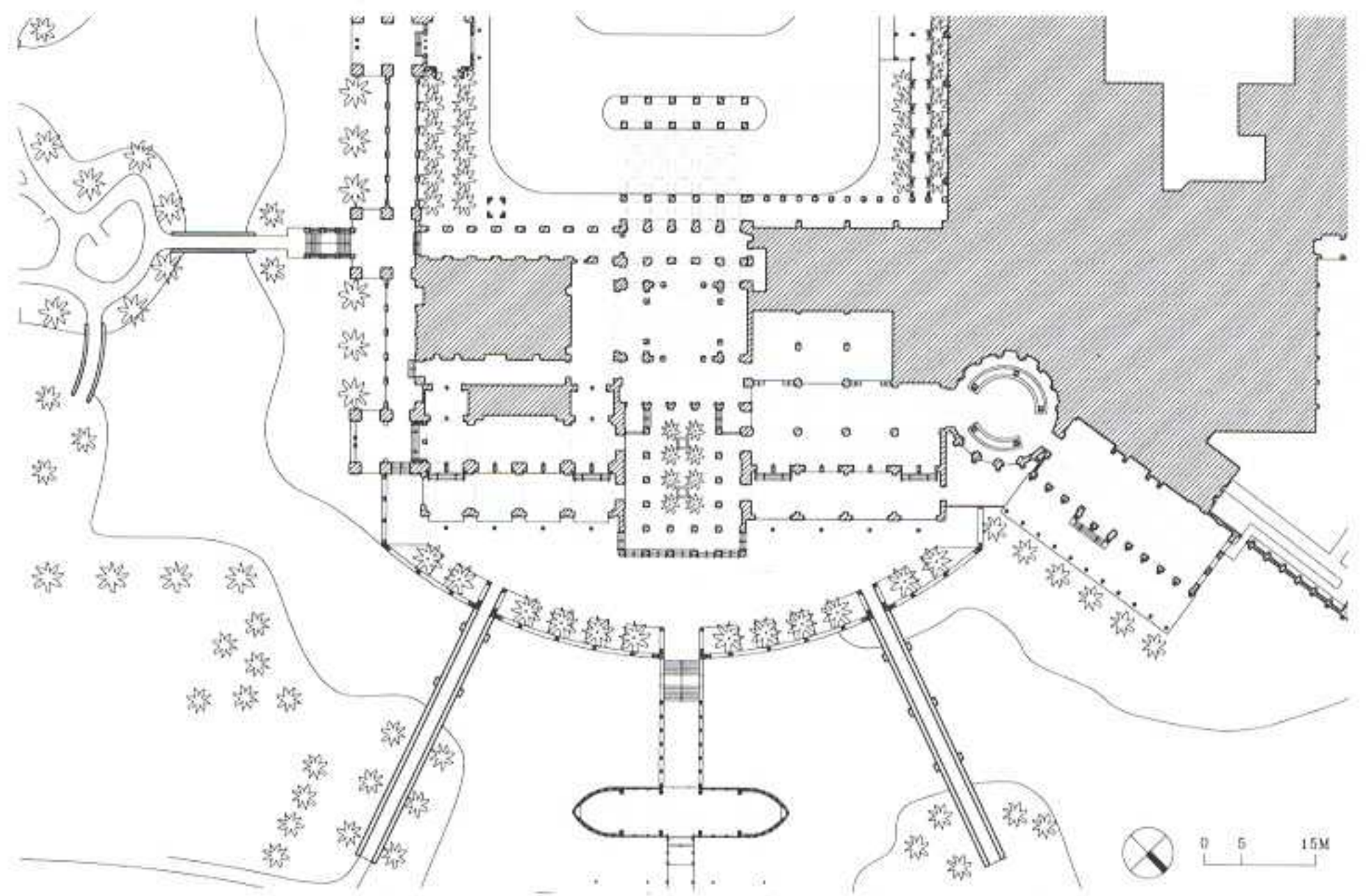

Plan of the main hotel / *Planta del edificio principal*



The buildings of which the hotel complex is composed adopt a massive appearance, with the solid wall prevailing over the voids. This is compensated by an unusual and varied typological repertoire of openings.

*Las construcciones que componen el complejo hotelero adoptan un carácter masivo, de forma que predomine la presencia del muro por encima de la de los huecos. Este hecho se compensa con una insólito y variado repertorio tipológico de aberturas.*



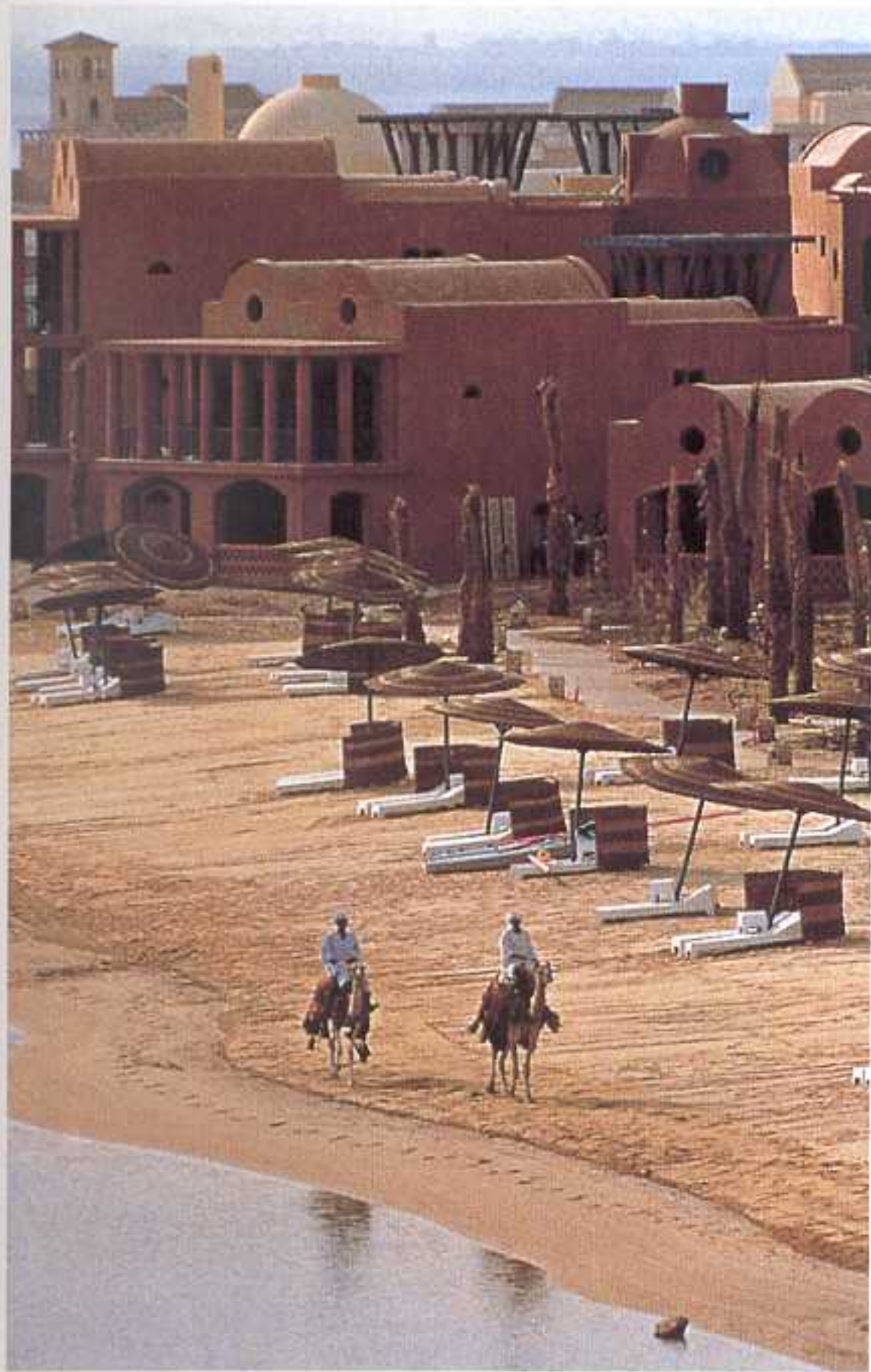

The hotel is organised around a complicated system of channels that connect the Red Sea, located to the east of the hotel complex, with the lake located to the west. This system allows all the clients to enjoy views over the water.

*El hotel se organiza alrededor de un complicado sistema de canales que conectan el mar Rojo, situado al este del complejo hotelero, con el lago situado al oeste. Este sistema permite a todos los clientes disfrutar de vistas sobre el agua.*

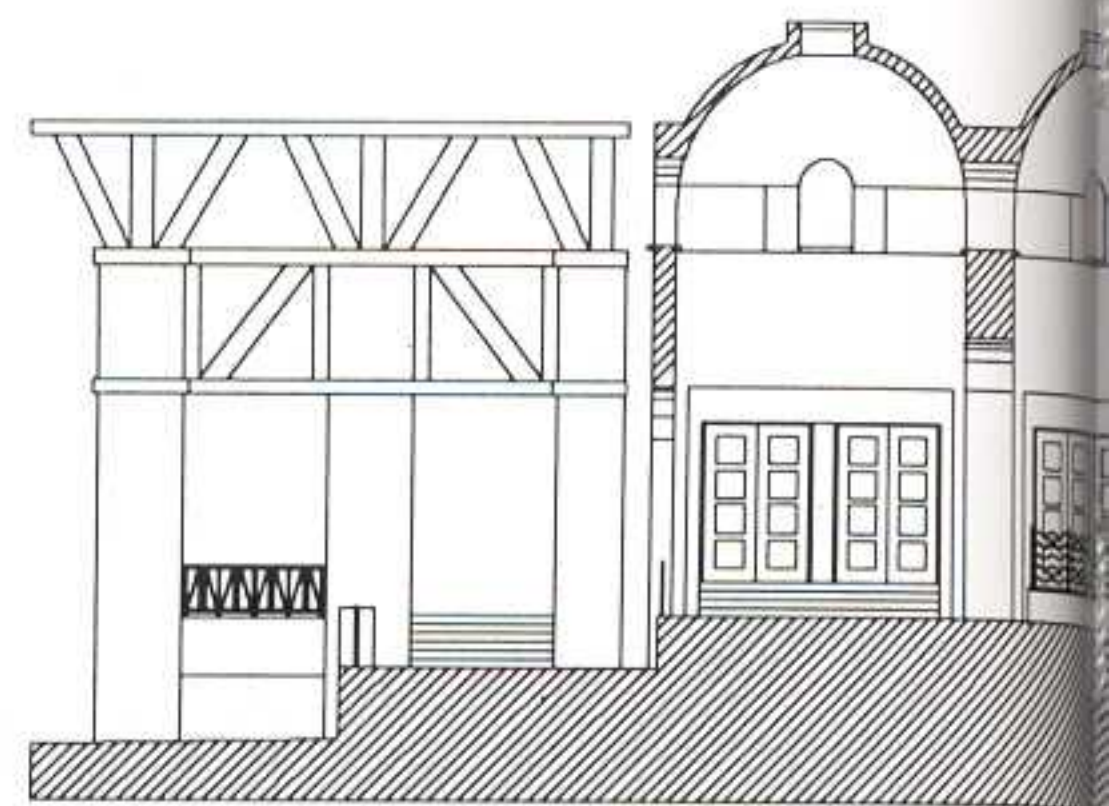



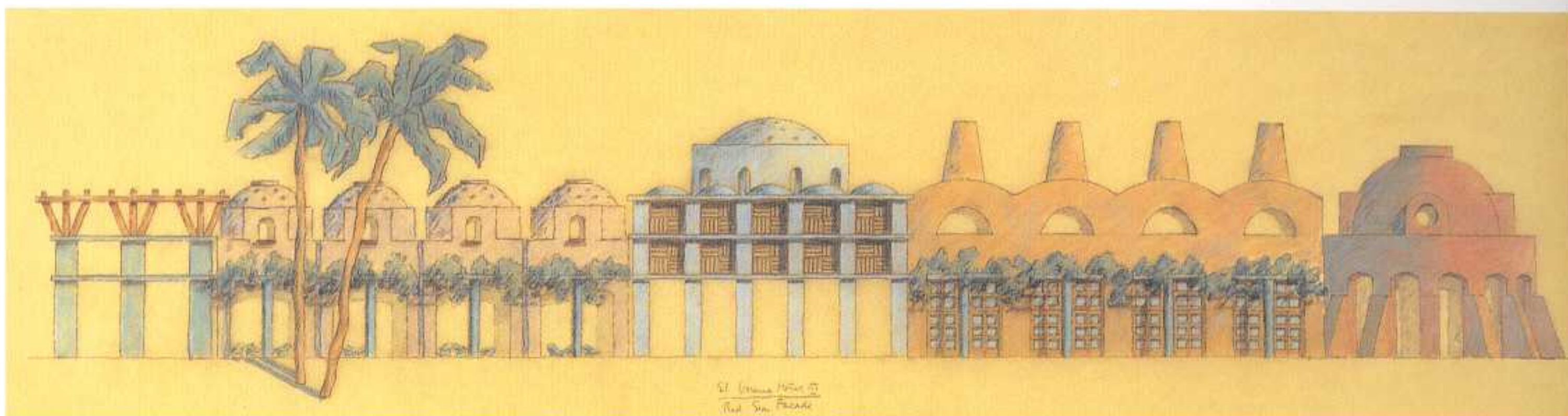
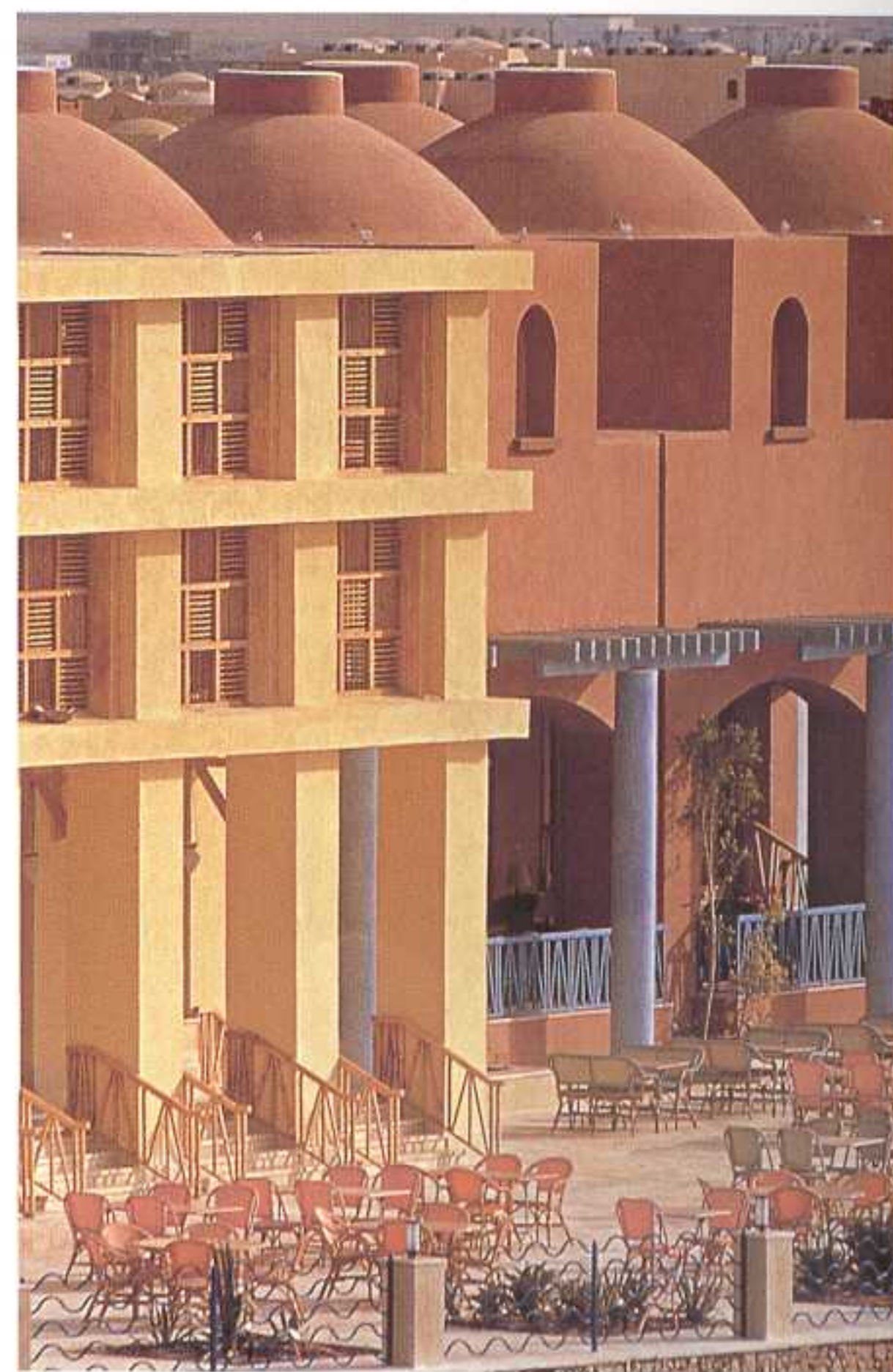
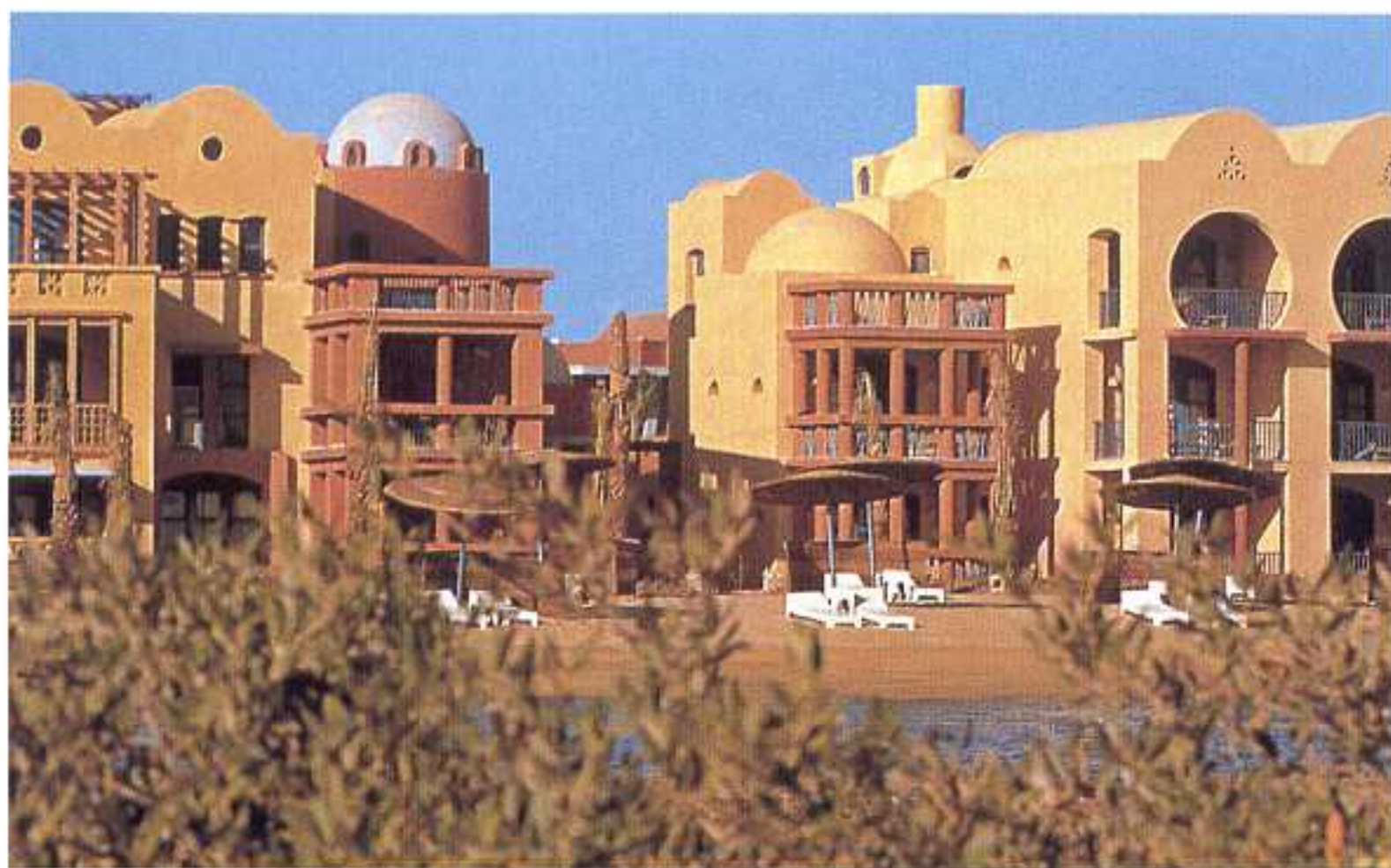

Section through the lobby / Sección por el vestíbulo

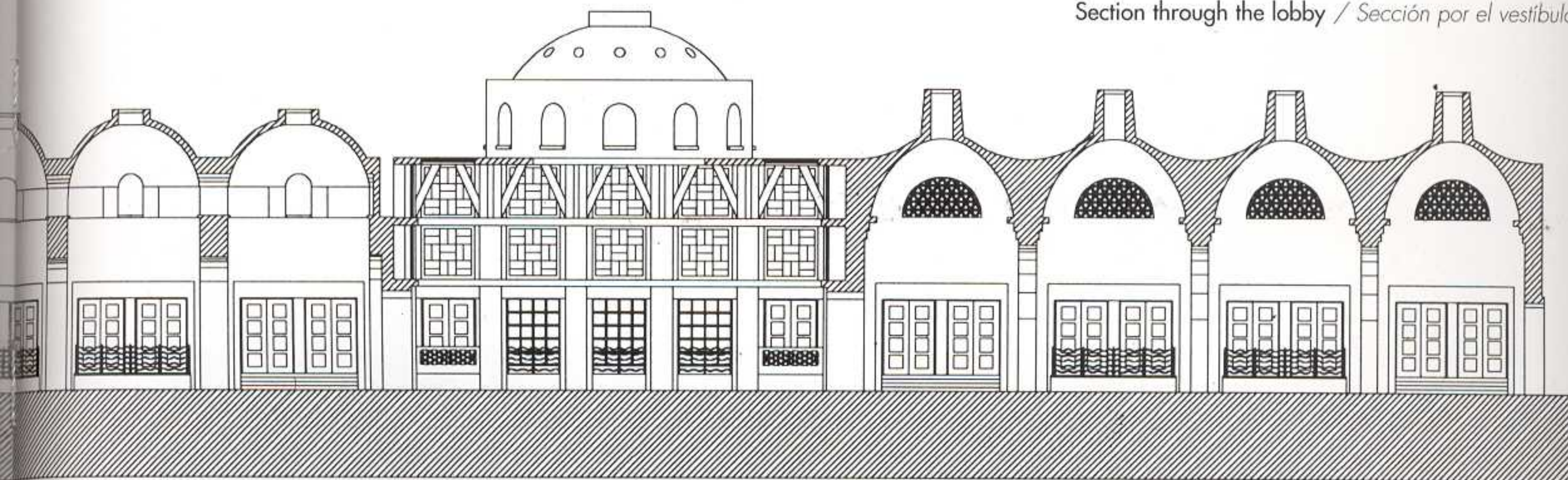



Section through the lobby / Sección por el vestíbulo

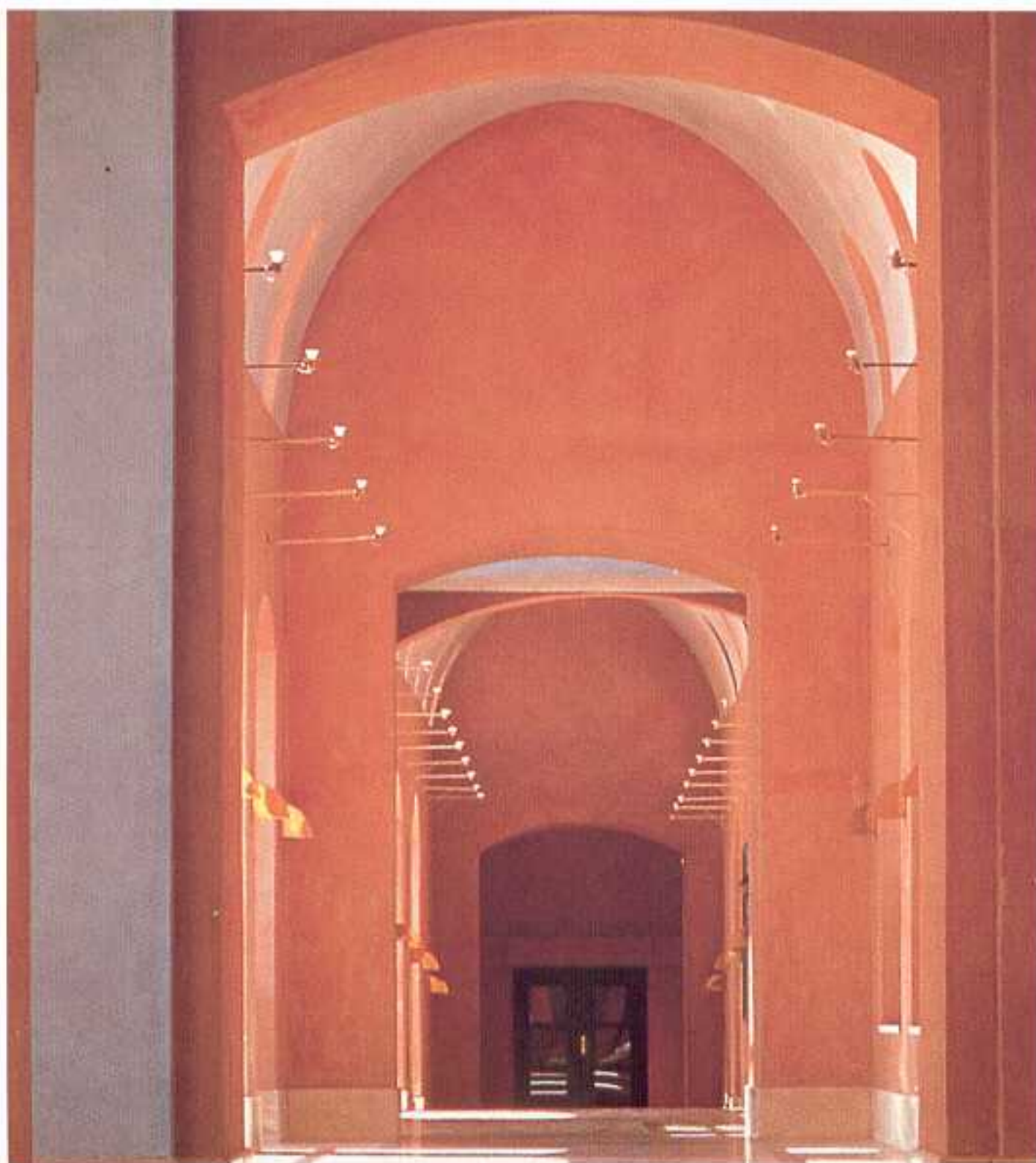
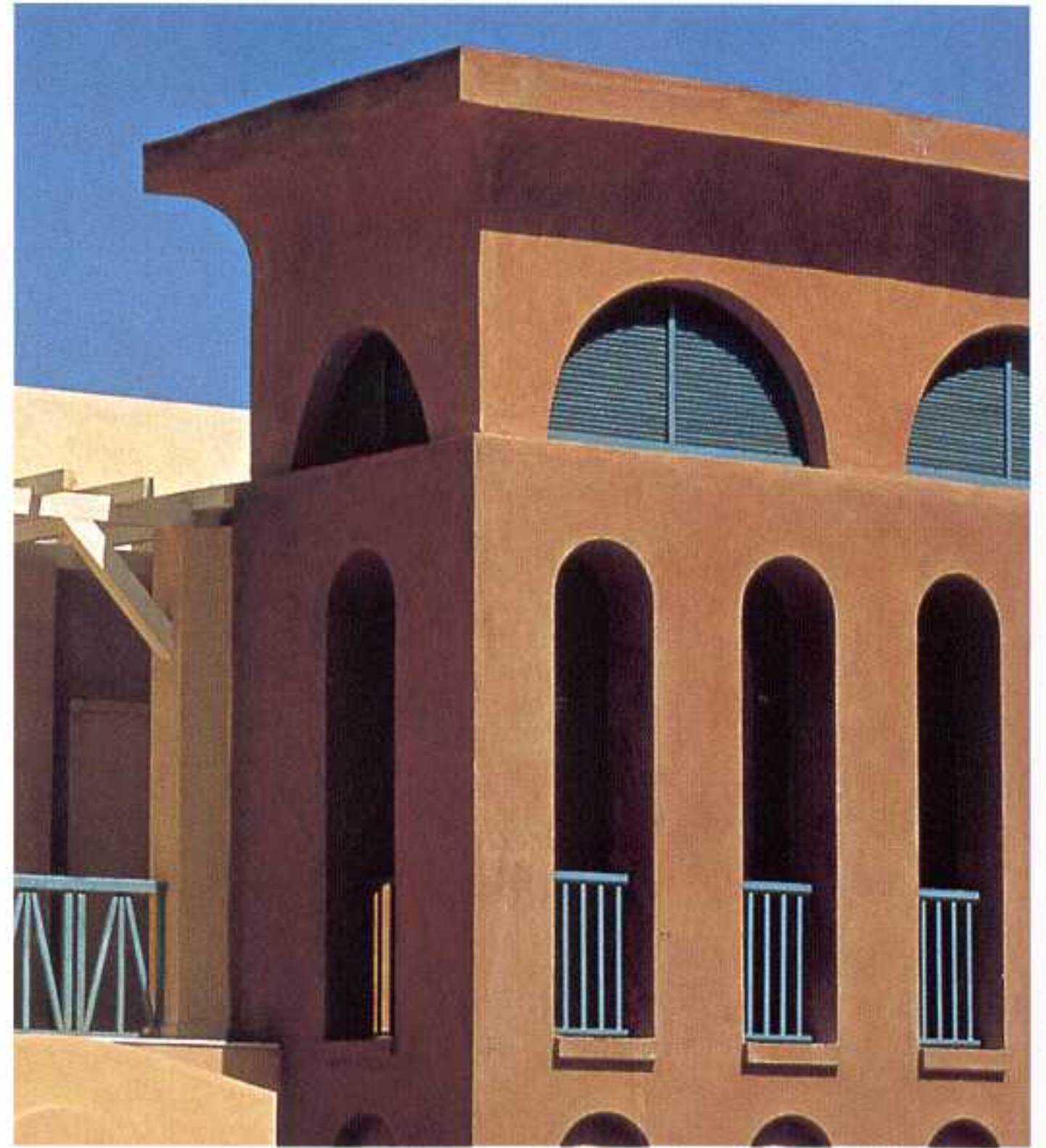
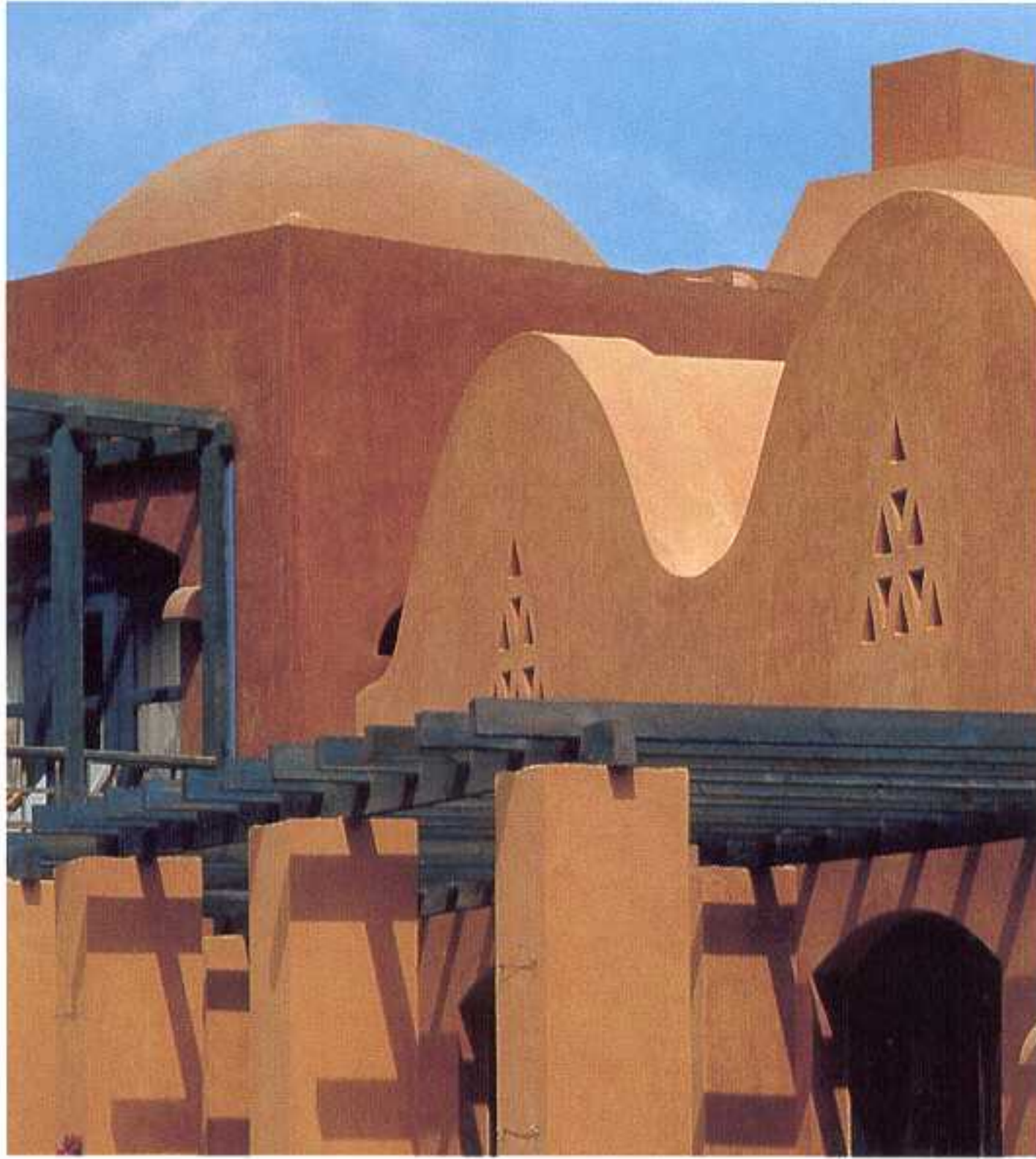
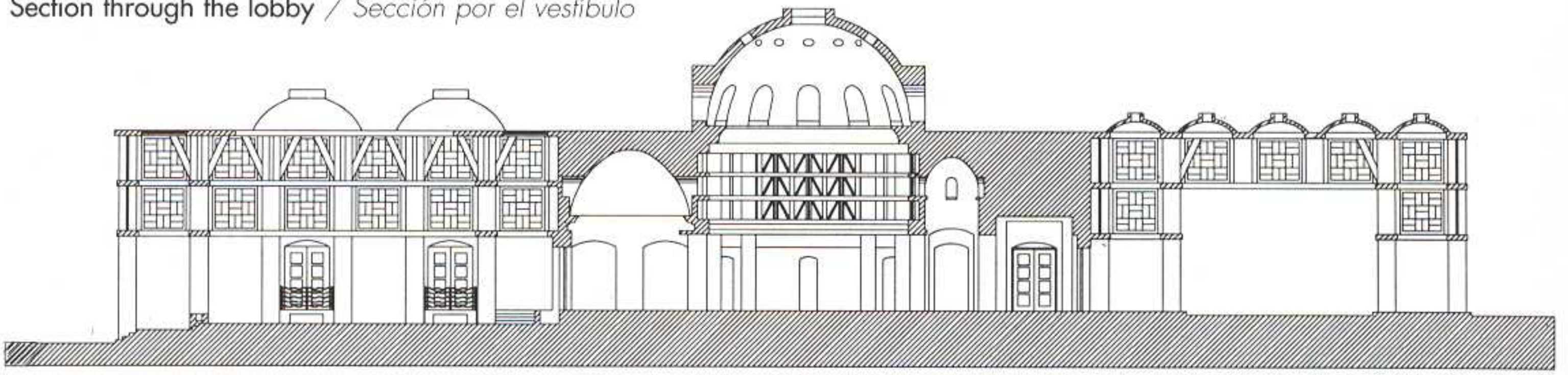



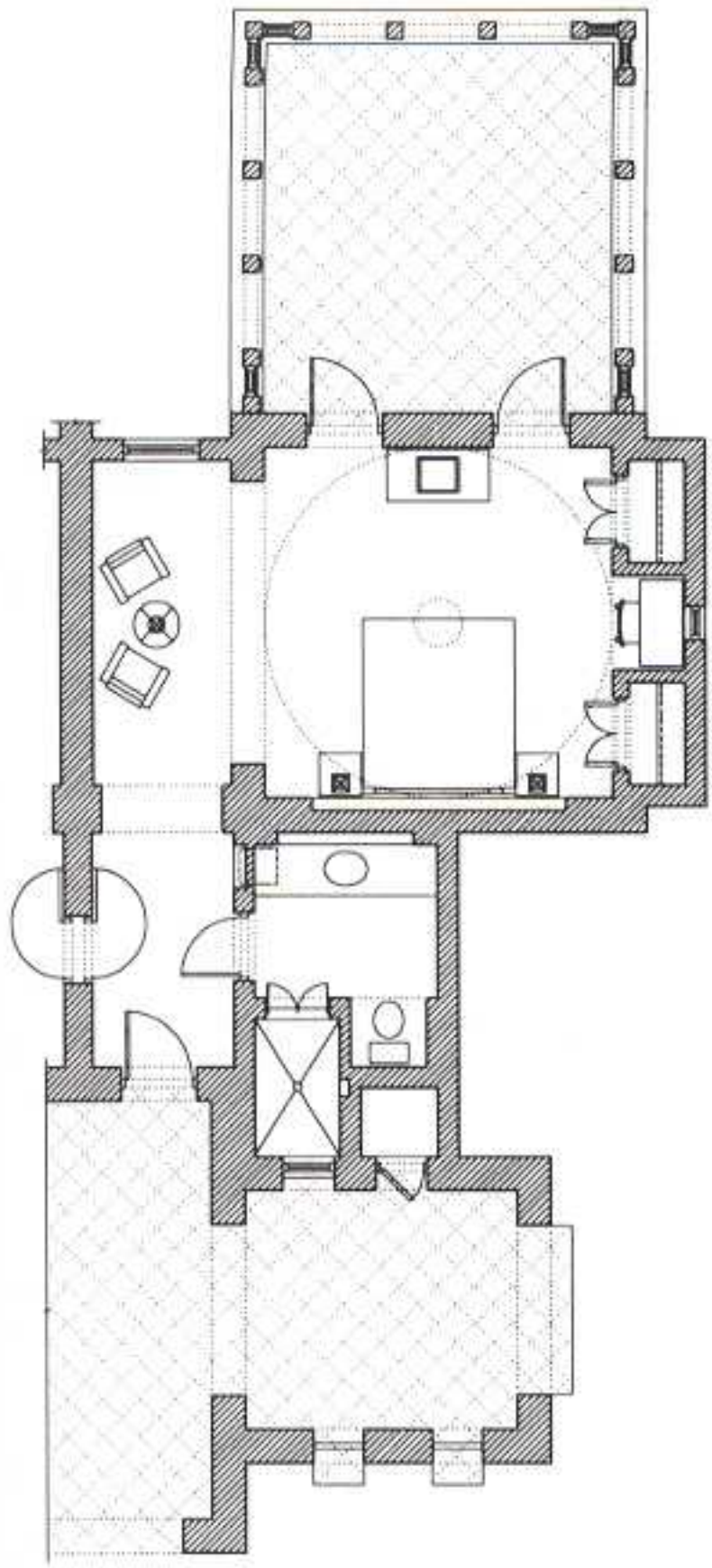

Plan of the typical guestroom  
Planta de la habitación tipo

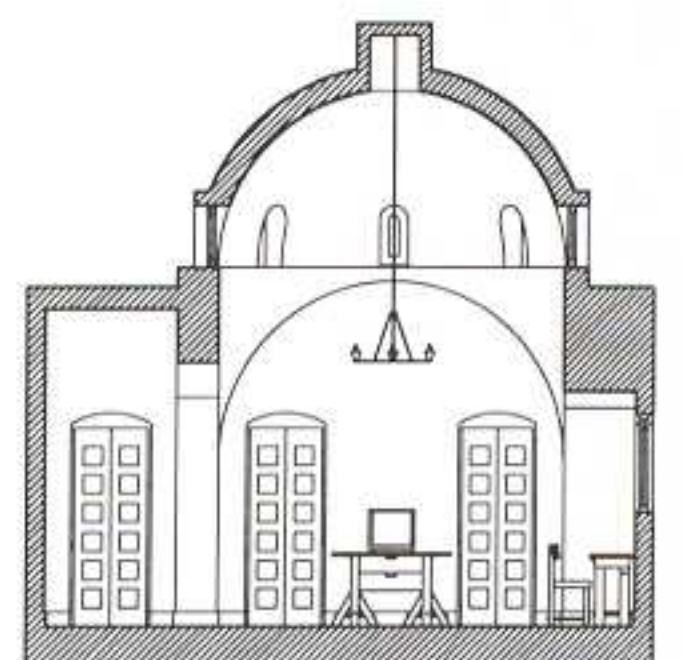
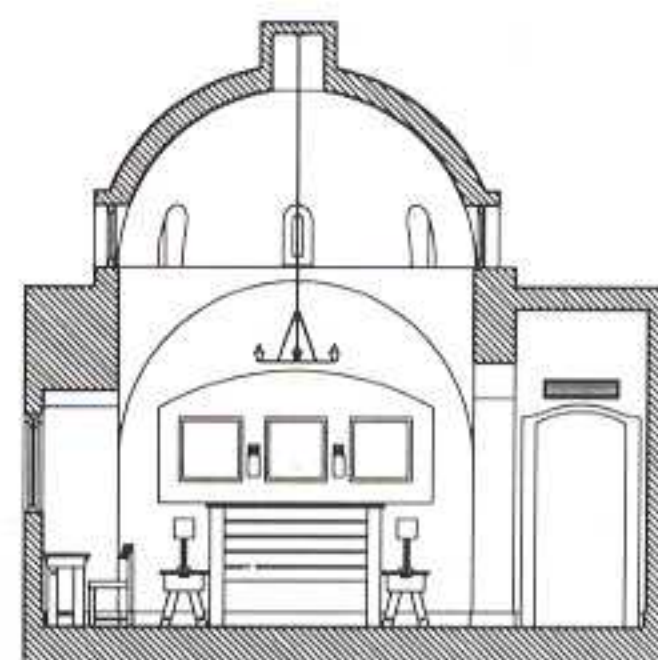
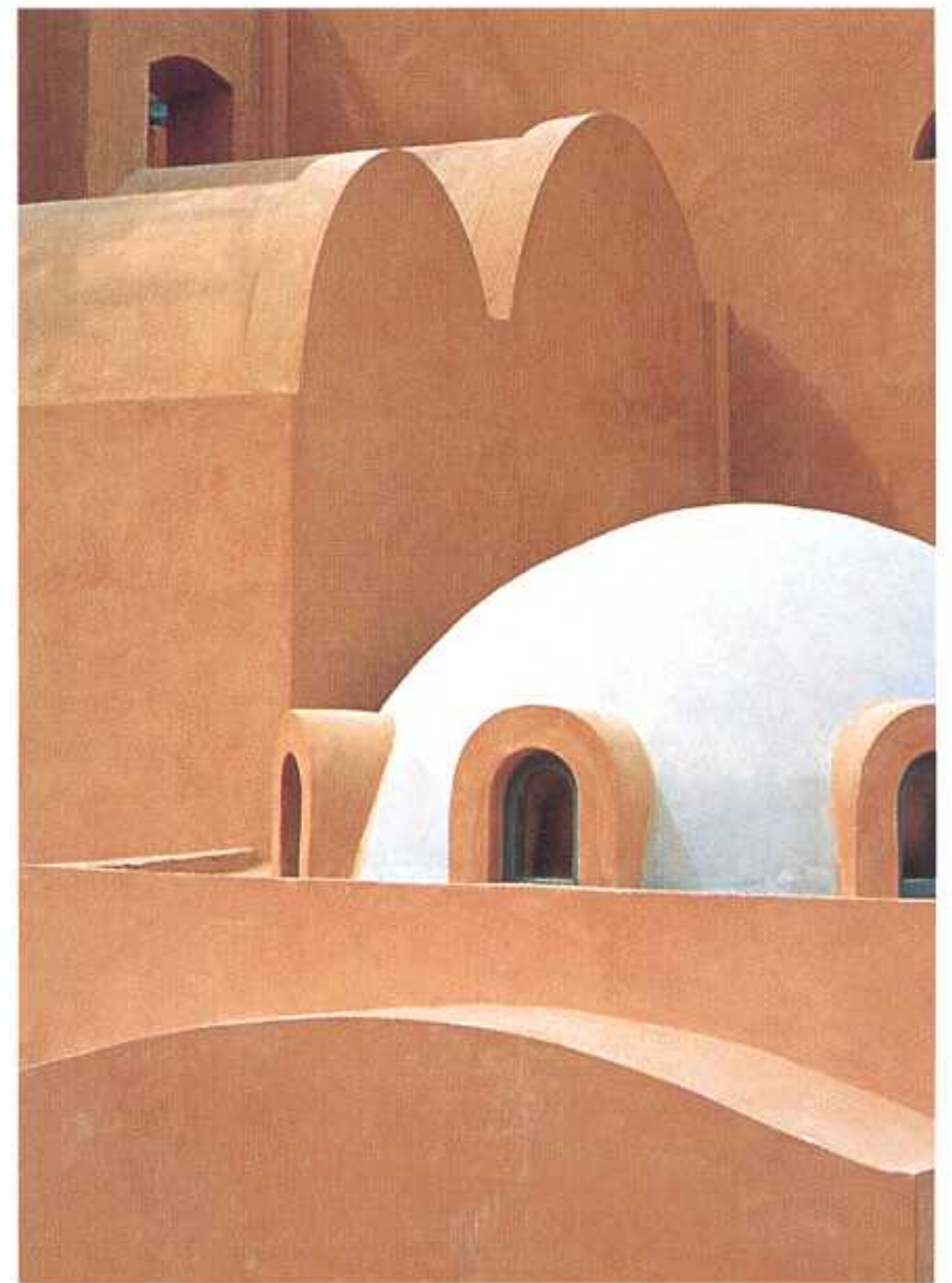
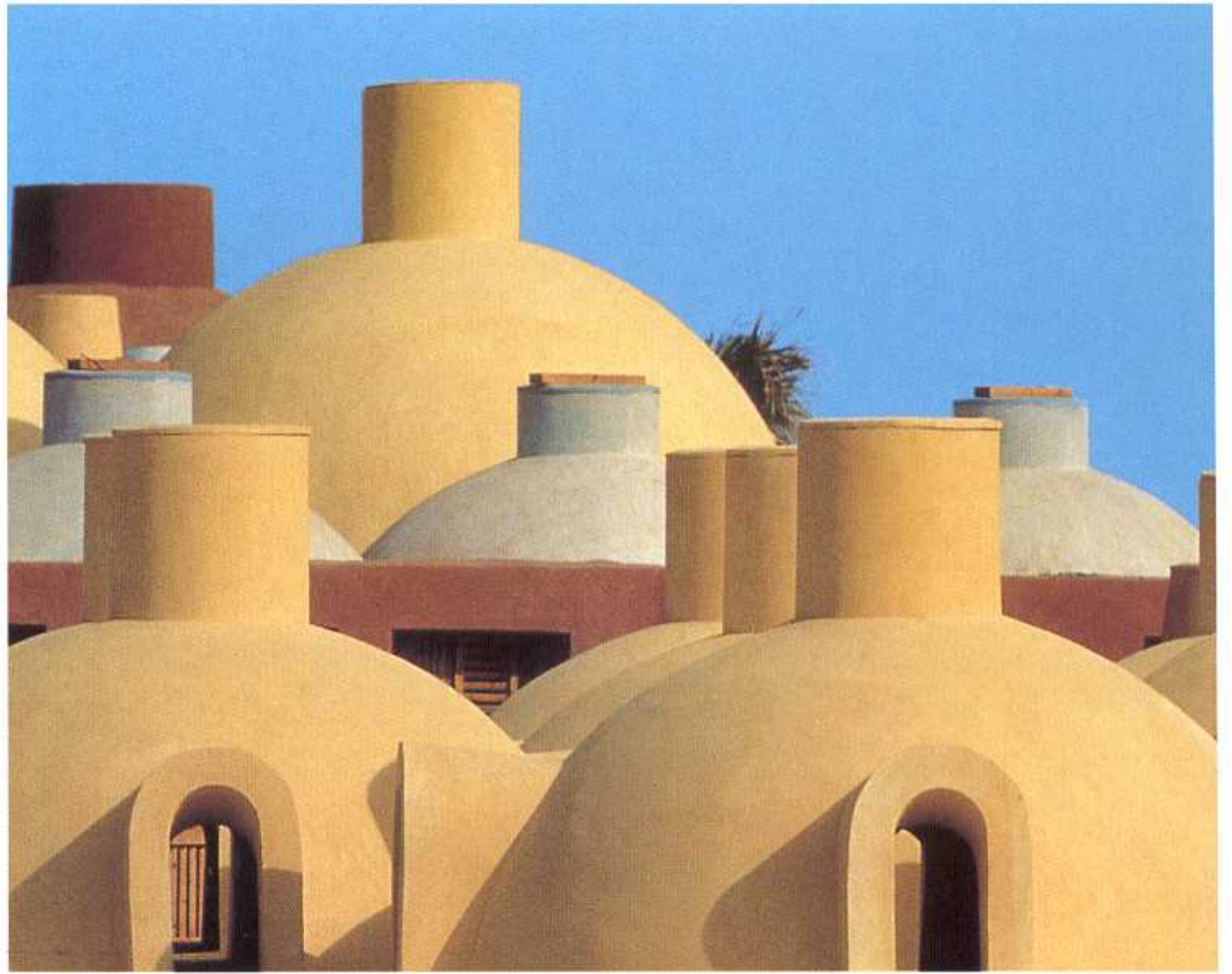

Sections through the type room / Secciones de la habitación tipo



**Toyo Ito**

# Hotel Poluinya Shari-gun

Hokkaido, Japan

Photographs: Tomio Ohashi

This hotel suddenly appears in a vast agricultural plane in the midst of Hokkaido. The client wanted to provide good quality dining and accommodation services that would be open to the local community. Despite the site conditions here, the intention right from the start was to create a kind of city hotel as an extension of urban space designed for individuals. In this sense, it represents an extremely abstract and artificial presence with respect to its environment.

Though it has only 26 guest rooms, with the fully equipped restaurant and meeting room it has an atmosphere of an authentic hotel.

Toyo Ito wished to avoid sentimentality in dealing with the vast plain of Hokkaido, so he divided the site boldly in big stripes, each of which turns into green lawns, flower beds, artificial pavement, etc.

The two-layered guest rooms all have a large view towards Mt. Shari in the south-east direction which results in a 70 m linear zone. The overall scheme consists of a rectangular solid housing the twenty-six guest rooms on two levels and a single-level public space section.

The public area is surrounded by a big oval made in concrete, which stands against the nature.

By virtue of the combination of the qualitatively distinct features of the linear directedness and the integrated sense of complete enclosure, the simple structure of the building in fact produced perspectives of much greater complexity than had been envisioned. The oval shape of the public section, with parallel lines appearing in each of the rooms articulating the interior, provides a sense of enclosure without defining a centre, with the result that a highly transparent spatial quality emerges. A striking contrast is generated by the simple long corridor, made with distinctly inorganic industrial glass blocks, and the room interiors with their intimate warmth and soft furnishings.

The landscape includes both the straight road which cuts relentlessly through the undulations of the topography, and the river which snakes through the plain with no reinforcement for its banks. In this project natural and artificial are combined as equal presences.

El hotel surge en el medio de una llanura de tierras agrícolas en la localidad japonesa de Hokkaido. El propietario deseaba crear un establecimiento con un alto nivel gastronómico y ofrecer alojamiento a la comunidad local.

Pese a las condiciones del emplazamiento, la intención desde el primer momento era configurar un hotel urbano como extensión de la ciudad. En este sentido, representa una presencia extremadamente abstracta y artificial con respecto a su entorno. Pese a que sólo tiene 27 habitaciones, con un restaurante y una sala de conferencias, el Sharigun posee la atmósfera de un gran hotel.

El proyecto trata de evitar cualquier tipo de sentimentalismo a la hora de enfrentarse a la vasta planitud de Hokkaido, así que divide el solar en grandes bandas, cada una de las cuales se transforma en verdes lenguas de césped, lechos de flores, tiras de pavimento artificial, etc.

Las dos habitaciones de las esquinas tienen magníficas vistas hacia el monte Shari en dirección sureste, lo que resulta en una banda axial de 70 metros. El esquema general consiste en un volumen rectangular que acoge ventiseis habitaciones repartidas en dos niveles y un espacio público único.

Este área común se rodea de un gran óvalo de hormigón que se levanta como una gran pantalla frente a la naturaleza.

Mediante la combinación de distintos elementos de marcada linealidad y con un rotundo hermetismo, la sencilla estructura del edificio produce perspectivas de mayor complejidad de lo que se imagina en un primer golpe de vista. La forma oval de la zona común, con líneas paralelas que articulan el interior de las habitaciones, provee de una sensación de clausura sin definir un centro, con el resultado de una espacialidad de gran diafanidad y transparencia.

Un marcado contraste se produce entre el simple y largo corredor –limitado por paramentos de vidrio de pavés– y el interior de las habitaciones, con su cálida intimidad y un confortable mobiliario.

En el paisaje se dibuja la carretera, adaptada a las ondulaciones de la topografía y el río, que serpentea a través de la llanura. En este proyecto, naturaleza y artificio se combinan en igual presencia.



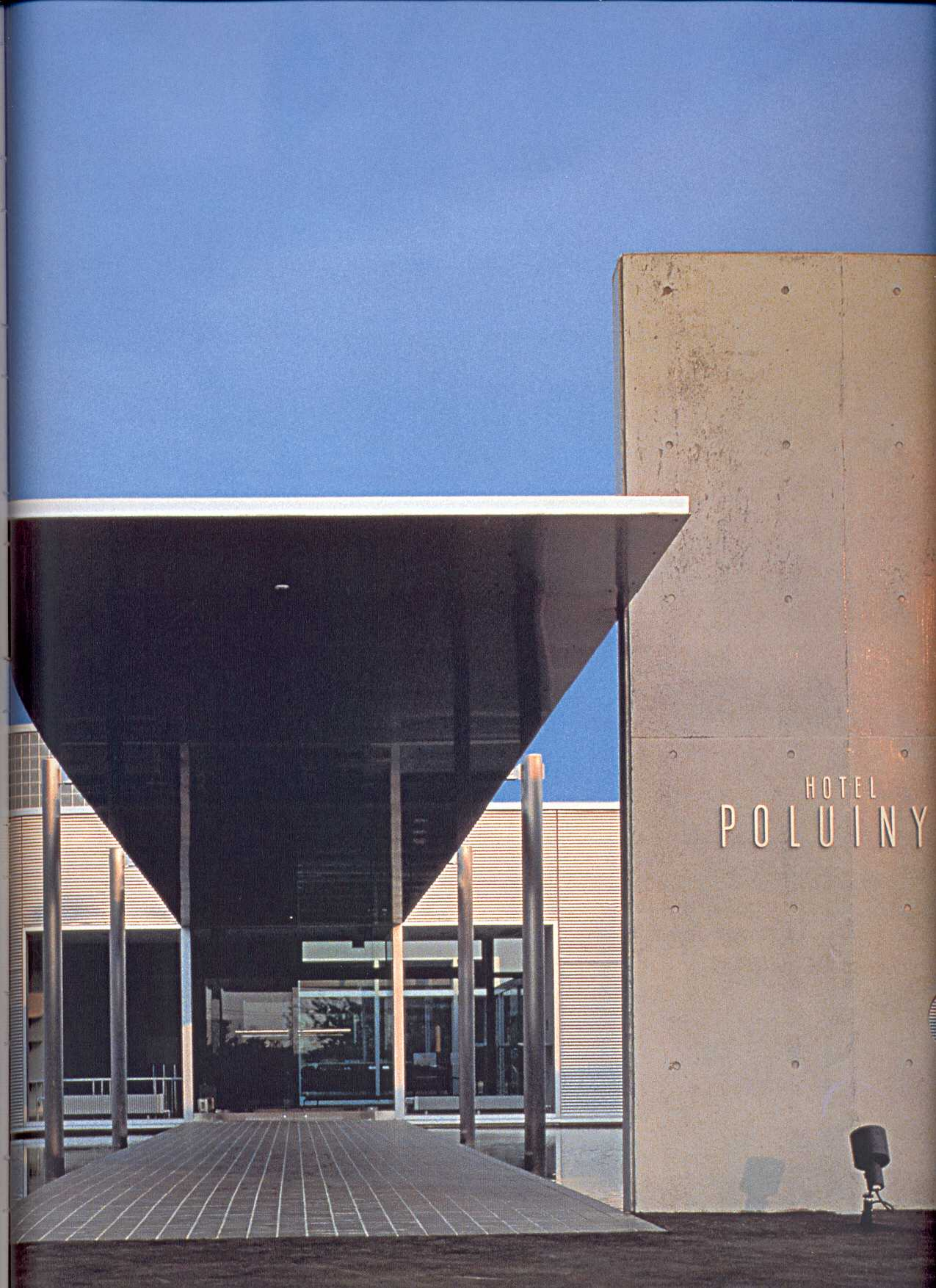

HOTEL  
POLUINY



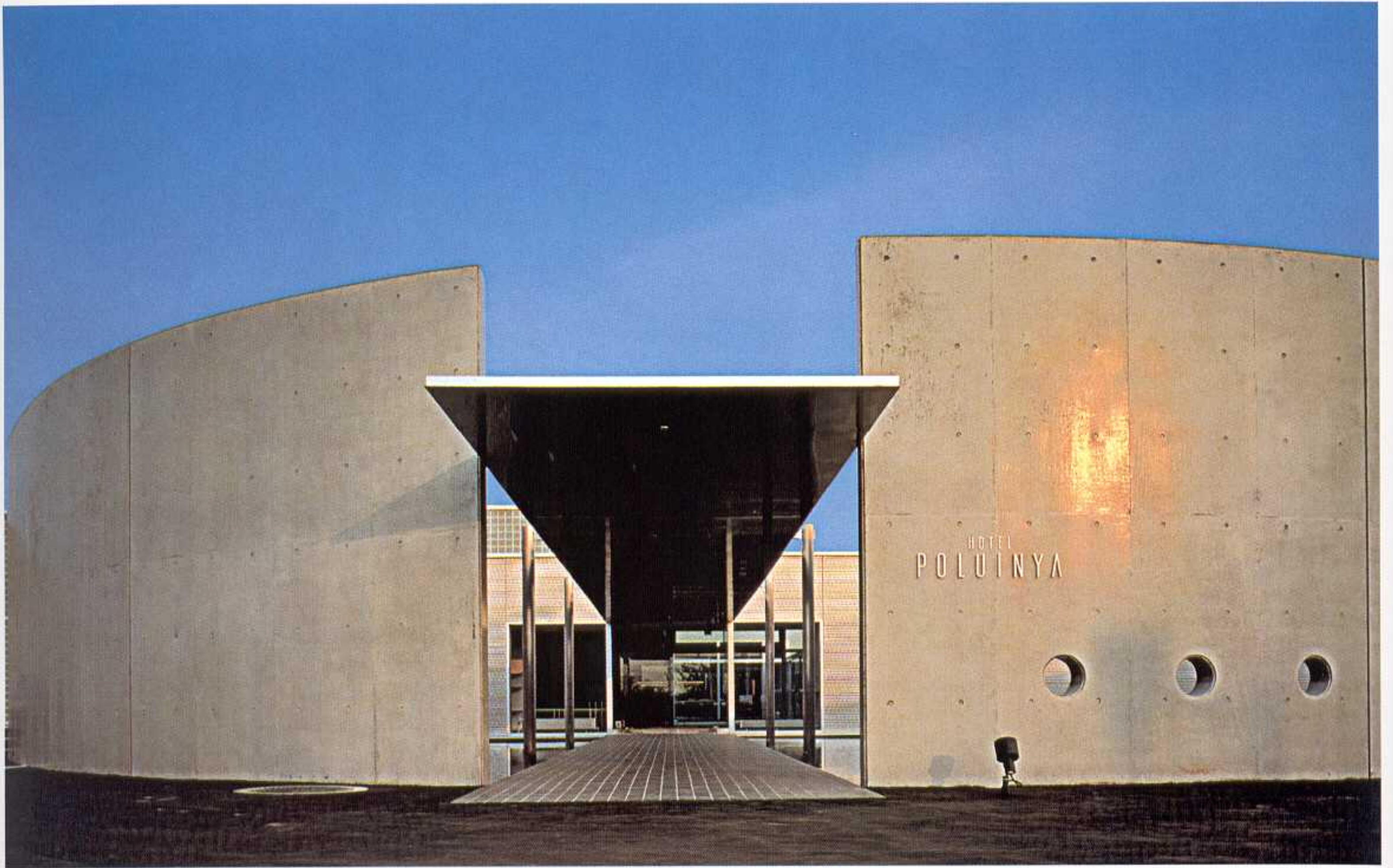

A long, majestic marquee runs along the sides of the curved wall that houses the entrance volume and invites the guests to penetrate into the oval reception space.

*Una majestuosa marquesina alargada vuela a los lados del muro curvo que acoge el volumen de entrada e invita a penetrar en el espacio oval de recepción.*





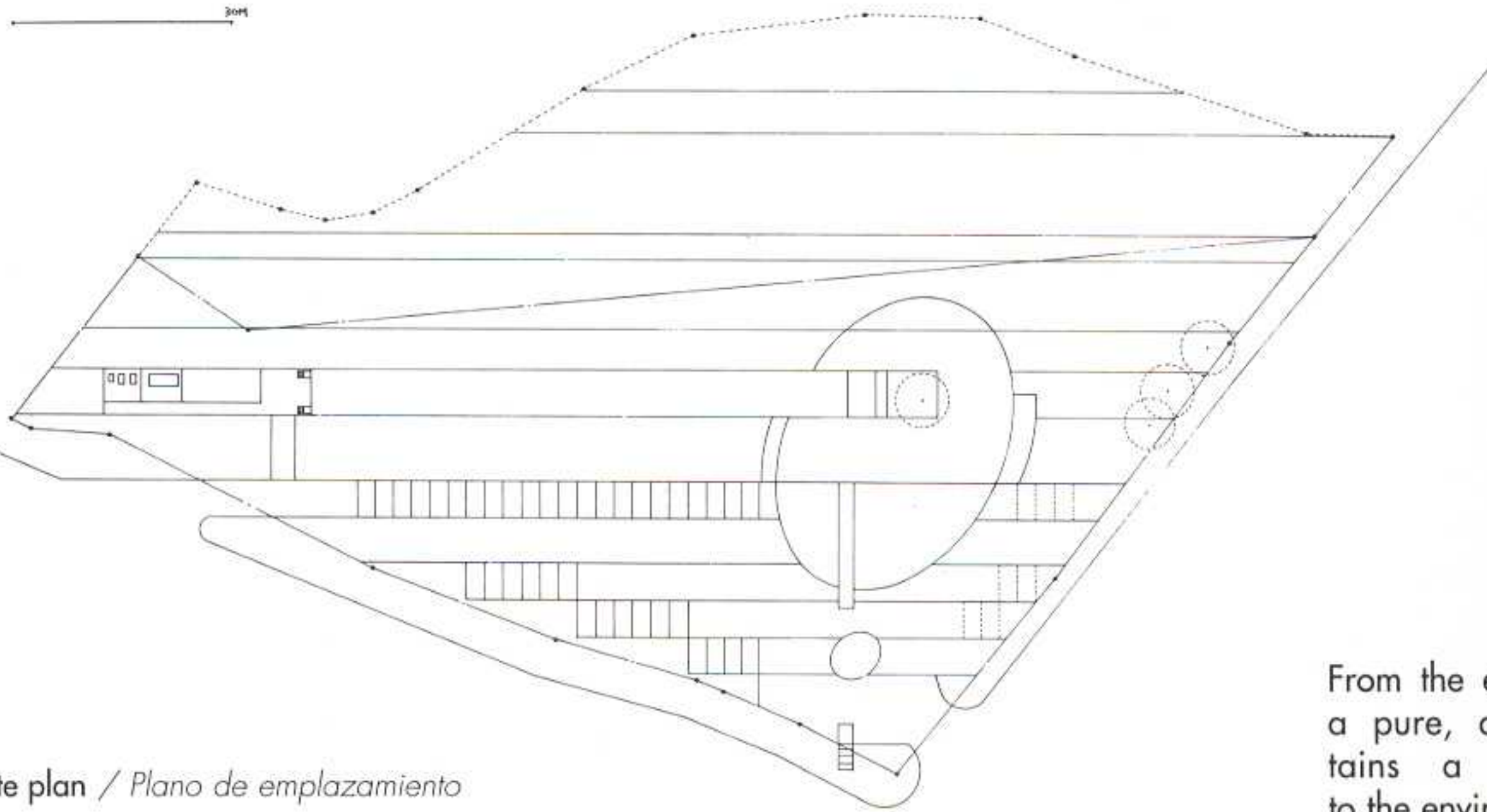

Site plan / Plano de emplazamiento

From the exterior, the hotel stands as a pure, abstract object that maintains a very respectful attitude to the environment.

*Desde el exterior, el hotel se presenta como un objeto puro y abstracto que a su vez mantiene una actitud muy respetuosa con el entorno.*





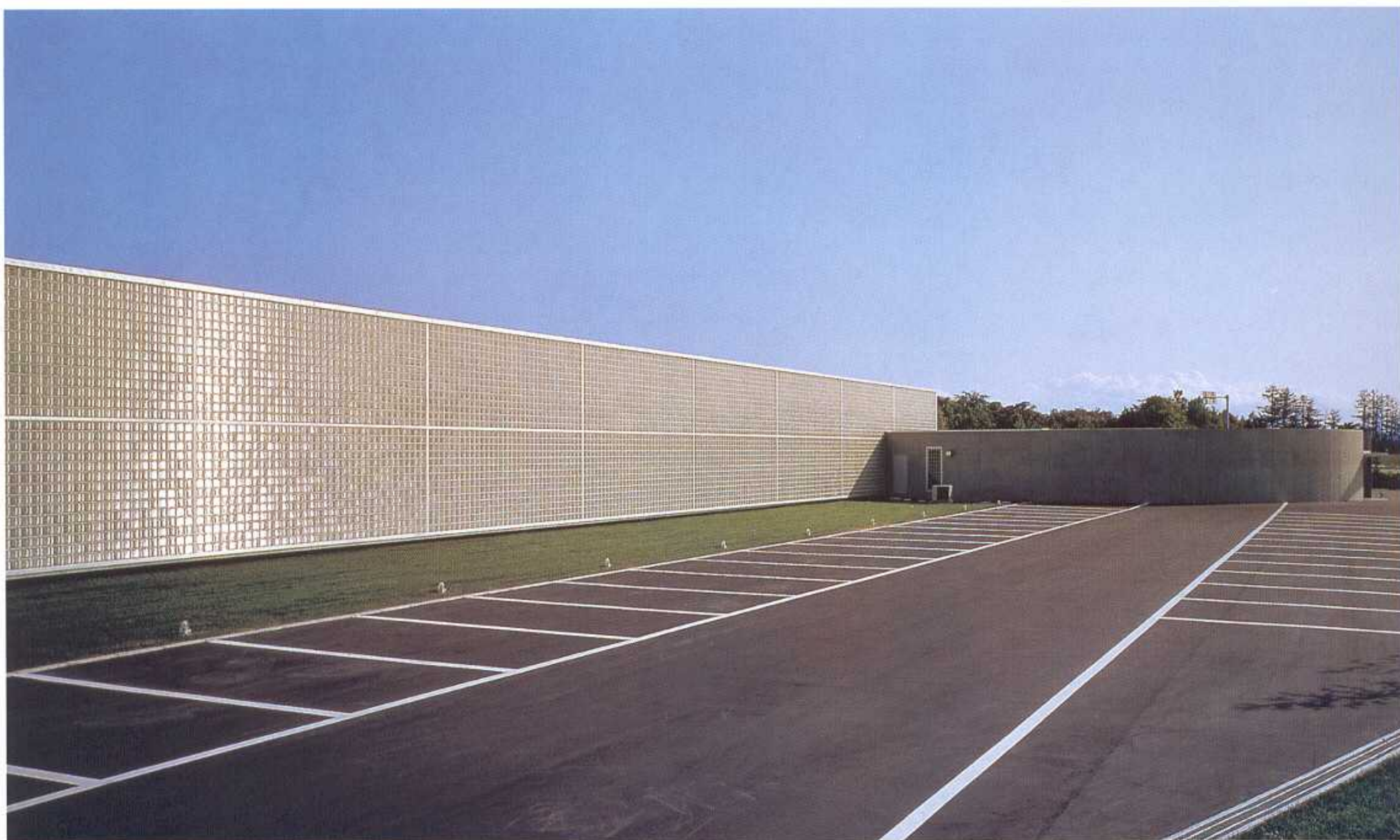

North elevation / *Alzado norte*

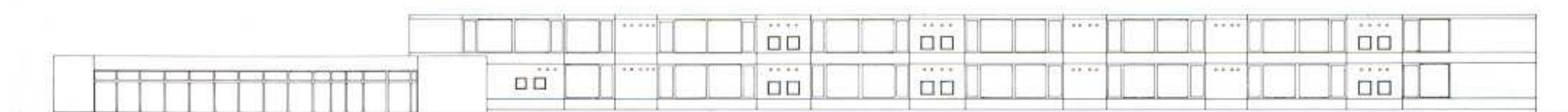

South elevation / *Alzado sur*

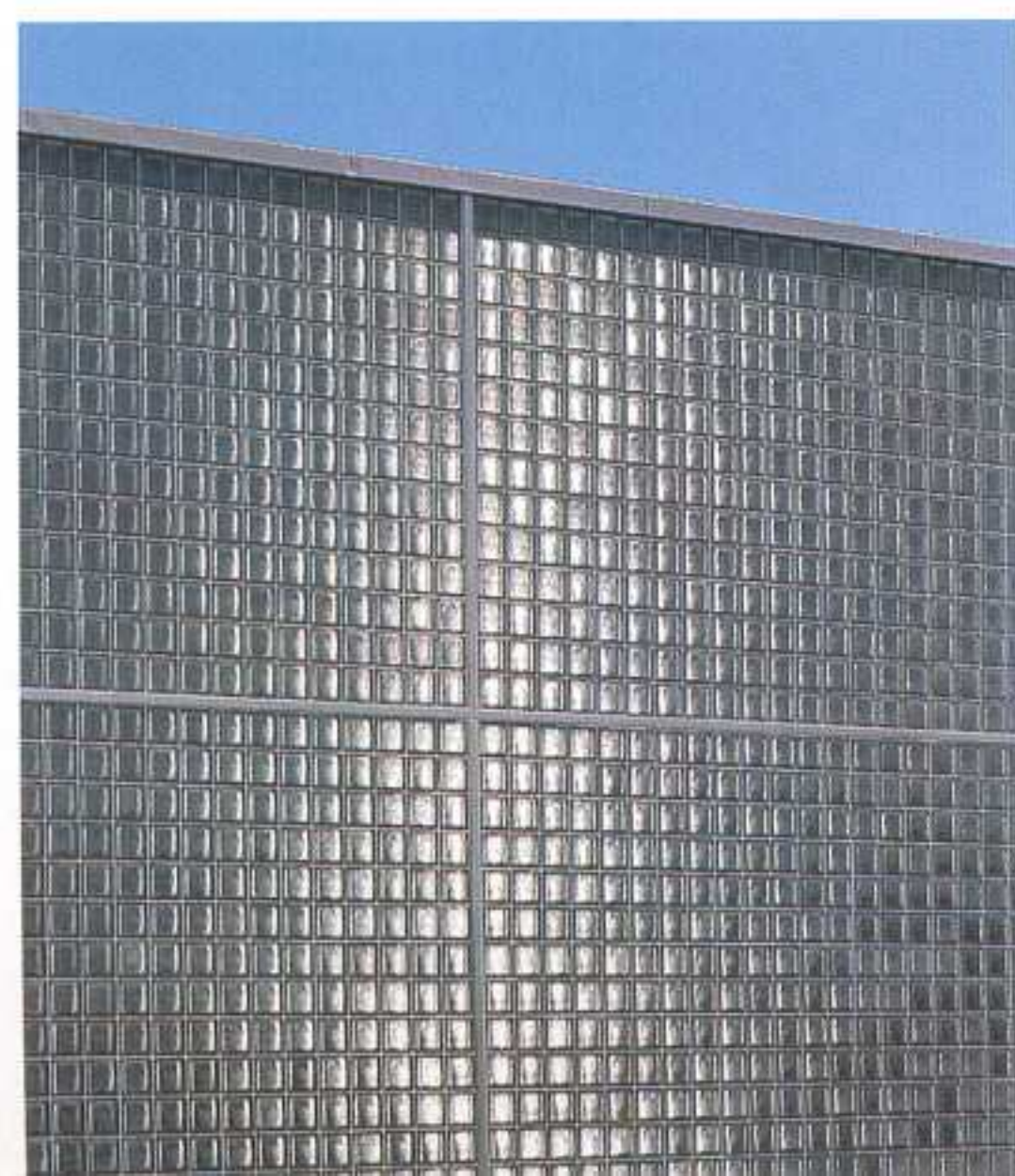

A rectangular volume of seventy meters length whose north facade is completely covered with glass blocks houses the twenty-six rooms of the hotel.

*Un volumen rectangular de setenta metros de longitud, cuya fachada norte se encuentra totalmente recubierta de piezas de pavés, acoge las veintiséis habitaciones del hotel.*









To access the public area of the hotel, it is necessary to cross a water surface confined inside an oval wall of exposed concrete.

*Para acceder a la zona pública del hotel, es necesario atravesar una superficie de agua recluida en el interior de una pared oval de hormigón visto.*





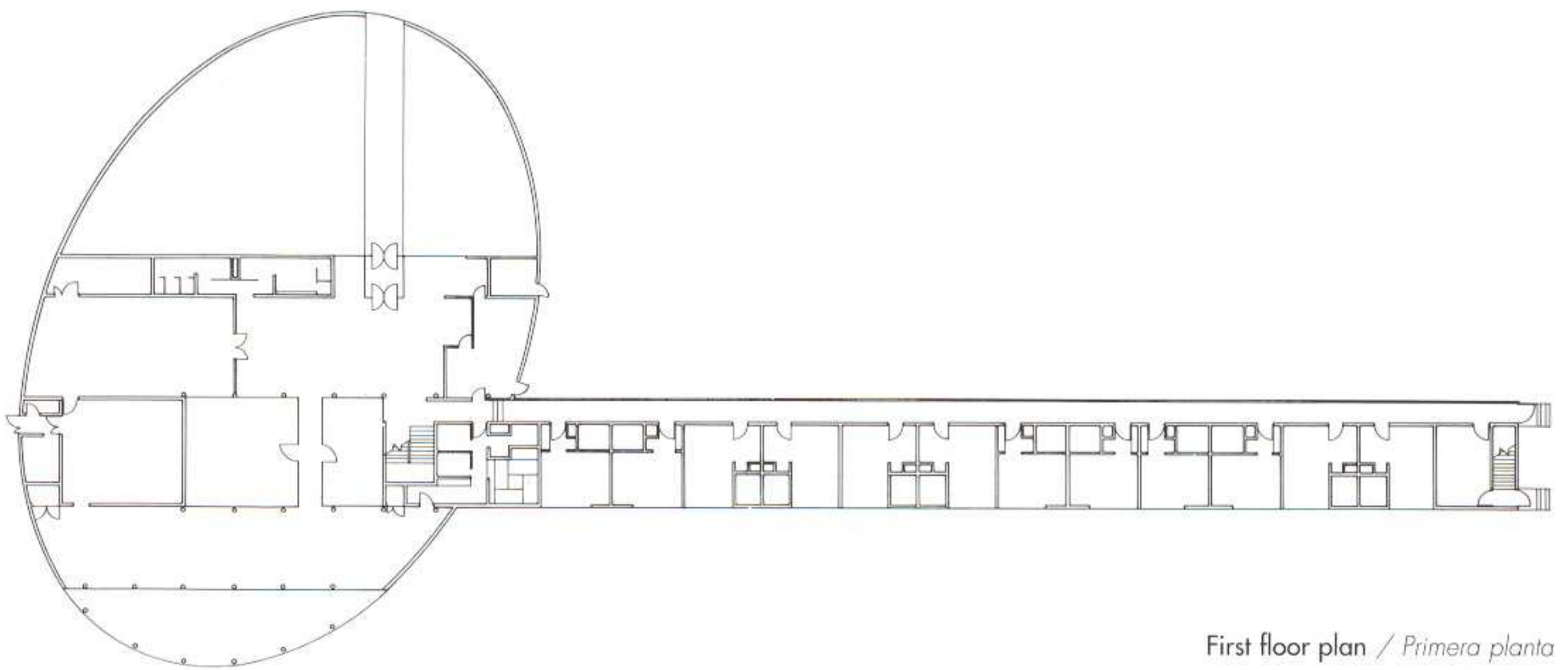

First floor plan / *Primera planta*

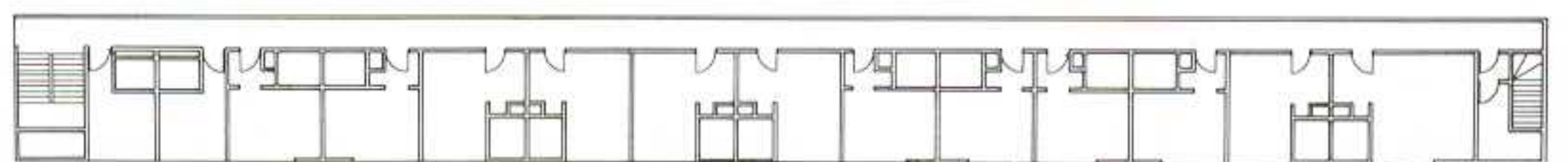

Second floor plan / *Segunda planta*





Thanks to the way in which the interior of the rooms is articulated, they enjoy a high degree of visual transparency.

This provides splendid views toward the external landscape, the extensive wheat fields, the mountains and River Chari. The linearity of the corridor housing the rooms and the hermetic character of the glass brick wall on one of its sides contrasts with the spacious and welcoming character of the bedrooms and the subtle serene furniture that was chosen for them.





Gracias a la forma en que se articula el interior de las habitaciones, éstas se caracterizan por gozar de un alto grado de transparencia visual. Esto permite unas espléndidas vistas hacia el paisaje exterior, los extensos campos de trigo y el monte y el río Shari. La linealidad del corredor en el que se inscriben y el carácter hermético del frente de pavés de uno de los lados del mismo, contrasta con el carácter espacioso y acogedor de los dormitorios y las piezas de aspecto sereno y ligero escogidas para su amueblamiento.





**Germán del Sol & José Cruz**

# Hotel Explora en Patagonia

Parque Natural Torres del Paine, Chile

Photographs: Duccio Malagamba, Guy Wemborne

Aware that he would have to adapt his hotel to the dramatic setting of majestic peaks, glacier-fed lakes and lush lenga-wood forests in the Torres del Paine National Park in Patagonia, Germán del Sol designed this 30-room luxury hotel as if it were a ship resting lightly on sometimes stormy seas.

Rather than trying to blend the hotel into its setting, del Sol and Cruz have provided access to the wilderness while offering a luxurious refuge. They wished to create a clear distinction between the man-made and the natural rather than to tame nature. The first of what is hoped will be a small group of hotels in remote parts of Chile, the Hotel Explora offers guests a variety of guided treks by foot, boat, van, horse and mountain bike.

To minimise damage to the terrain, the hotel is a series of small structures: a one-storey pool house, a service building and a main building with two floors of guest rooms, a public floor with lounges, bar and dining room, and a lower level with reading room and staff quarters. Connecting the buildings to each other and to Lake Pehoe are boardwalks raised above the ground to protect the native flora. To preserve the untamed spirit of Patagonia, "there's no immediate space between indoors and out", says del Sol. The pool house thus sits on the edge of the water and the main building has no porch, terrace or yard.

The buildings are concrete-frame structures with poured concrete slabs and even concrete walls between guest rooms for privacy. Exterior cladding is laminated pine, while inside lenga wood and cypress were used.

The main public spaces cascade down a series of steps and ramps. Windows in the different buildings offer strategic views of the splendid panorama to those who are relaxing in their bedrooms, in the restaurant or swimming in the pool building.

The architecture of this hotel aims to establish a fertile relationship between the city and the wilderness, a gateway to the exploration of Patagonia's remote landscape.

Concedores de la dificultad de adaptar un edificio al poderoso paisaje de grandes cumbres montañosas, lagos helados y bosques de lengas en el Parque Nacional de las Torres del Paine en Patagonia chilena, Germán del Sol y José Cruz diseñaron este hotel de lujo de 30 habitaciones como si se tratara de un barco descansando sobre –algunas veces– aguas tormentosas.

Más que intentar imponer el edificio al lugar, Del Sol y Cruz han provisto acceso a lo salvaje a través de un lujoso y silencioso refugio, que, al mismo tiempo, pone un contrapunto entre lo realizado por el hombre y los elementos naturales. Es éste el primer paso de un nuevo concepto de cadena de hoteles ubicados en lugares remotos de Chile. El Explora ofrece a sus clientes una gran variedad de excursiones a pie, en barca, a caballo y en bicicleta de montaña.

Con objeto de minimizar el daño al terreno, el hotel se descompone en una serie de pequeñas estructuras: un volumen independiente, que acoge la piscina, un edificio de servicios y el edificio principal con dos niveles de habitaciones, varias salas comunes, un bar y un comedor y un nivel más bajo de sala de lectura y habitaciones del personal. Los edificios se conectan entre sí y al lago Pehoe que los rodea mediante unas pasarelas de madera elevadas, que protegen la flora natural del lugar.

Con objeto de preservar el espíritu salvaje de Patagonia "no existe un espacio inmediato entre el interior y el exterior", comenta Del Sol: el volumen de la piscina se adapta a la orilla del lago y el edificio principal no tiene porche, ni terraza ni patio.

El sistema de construcción empleado consiste en una estructura de hormigón que garantiza la privacidad entre las habitaciones. Esta se cubre exteriormente con cálidas planchas laminadas de pino, que en el interior se transforman en piezas de ciprés y lenga locales.

Los principales espacios comunes se van desarrollando en línea descendente a los lados de suaves rampas y escaleras.

Los vanos de los diversos volúmenes se colocan estratégicamente para ofrecer vistas del espléndido paisaje exterior a quienes se relajan en las habitaciones, en el comedor o a quienes nadan en la piscina. La arquitectura del Explora busca establecer una fértil relación entre la civilización y la naturaleza, trazar un puente de exploración del remoto e infinito paisaje de Patagonia.



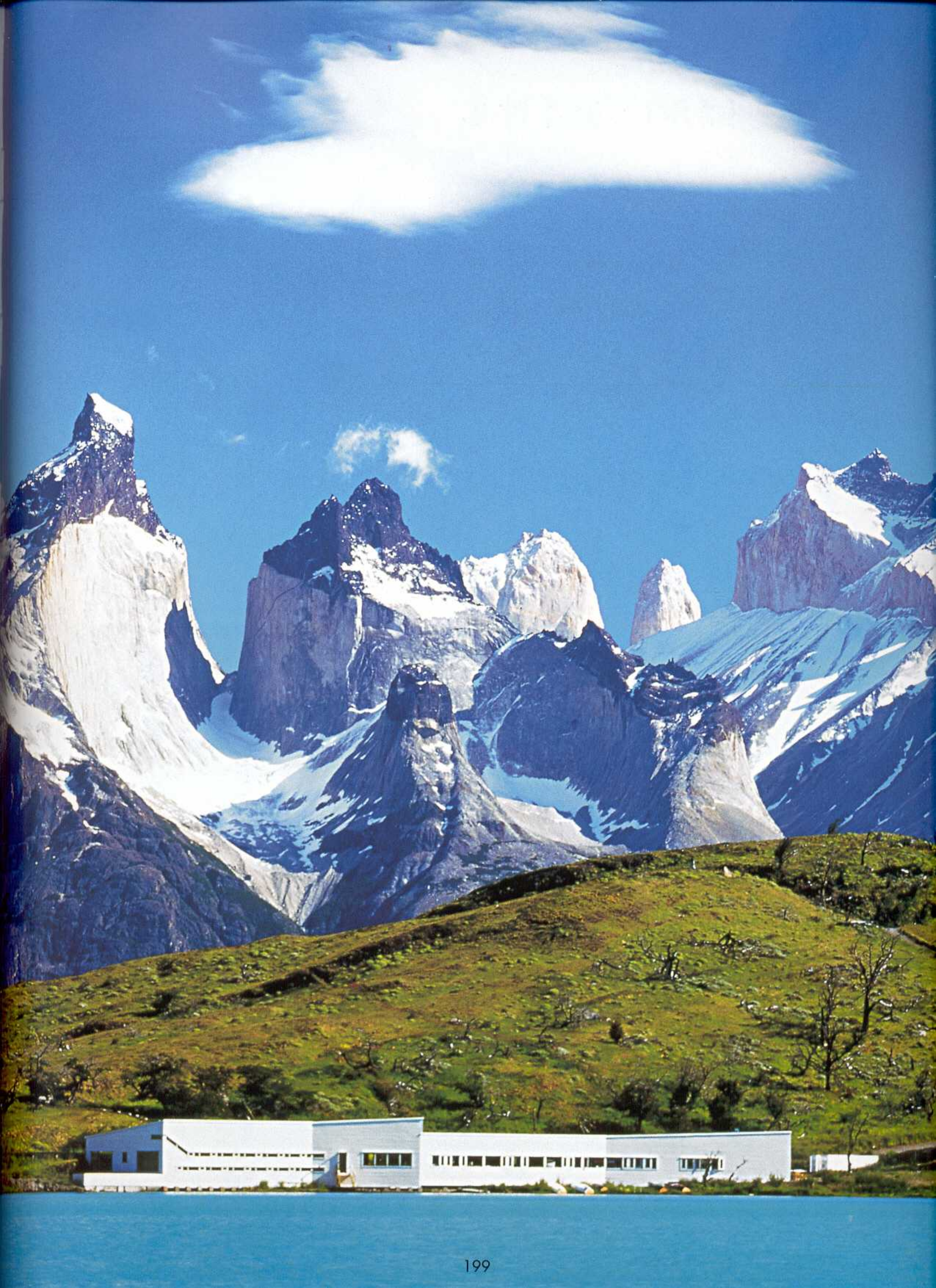



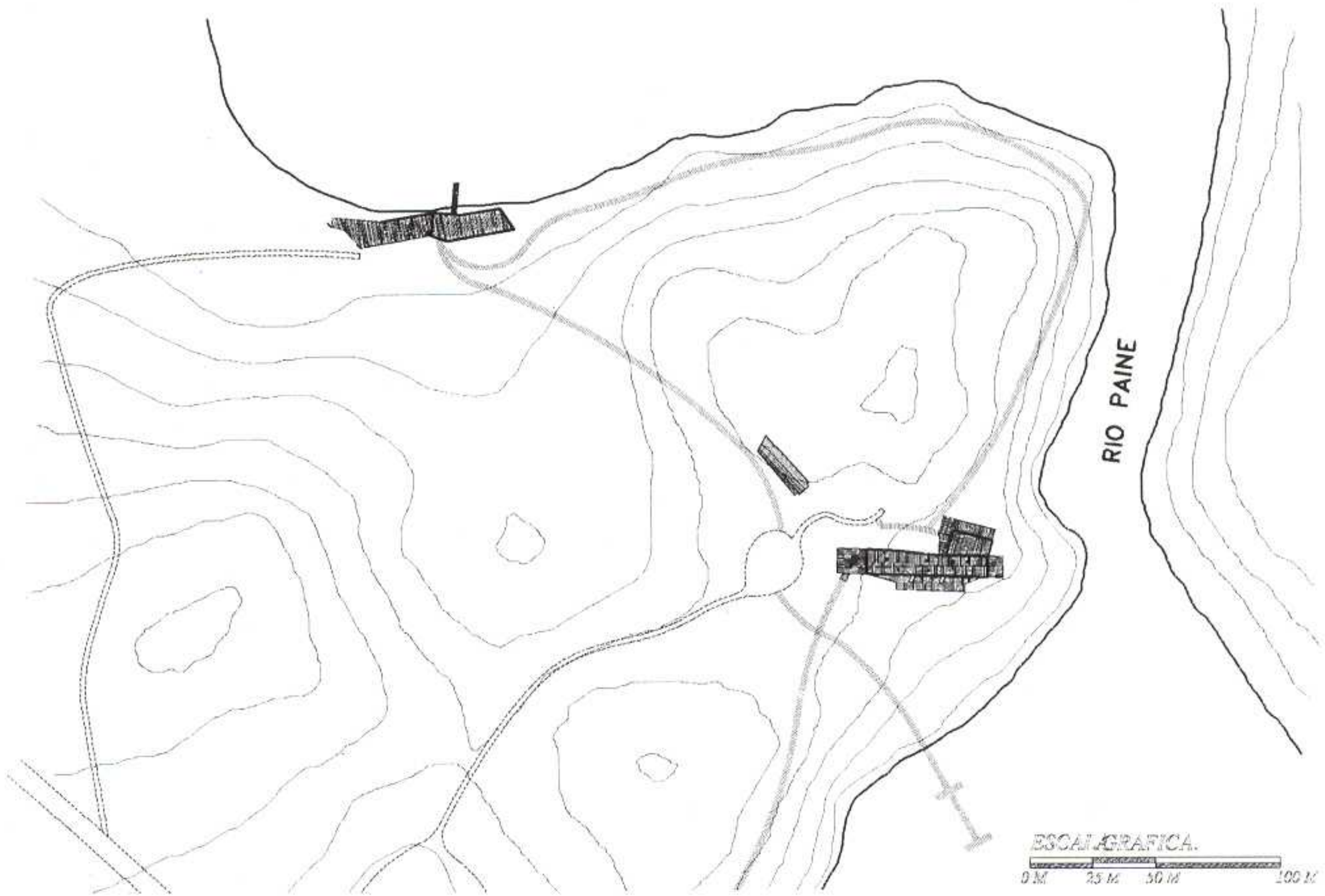



Anchored in an impressive natural setting, the Hotel Explora does not attempt to camouflage itself in the landscape but rather to stand out against the natural environment that surrounds it.

*Anclado en un impresionante paraje natural, el hotel Explora no intenta camuflarse en el paisaje sino que se alza como elemento singular en el entorno que le rodea.*







Raised wooden boarding is used to connect the different pavilions into which the hotel is divided.

*Un largo camino entarimado y elevado con respecto al suelo es el encargado de conectar entre sí los distintos pabellones en los que se divide el hotel.*

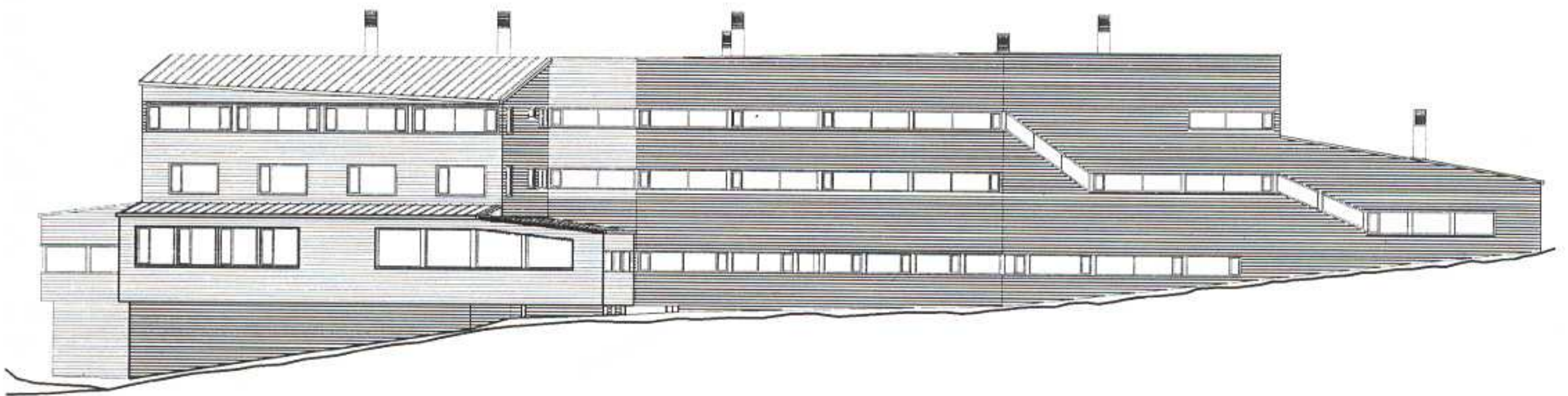

South elevation / Alzado sur



Section C - D / Sección C - D

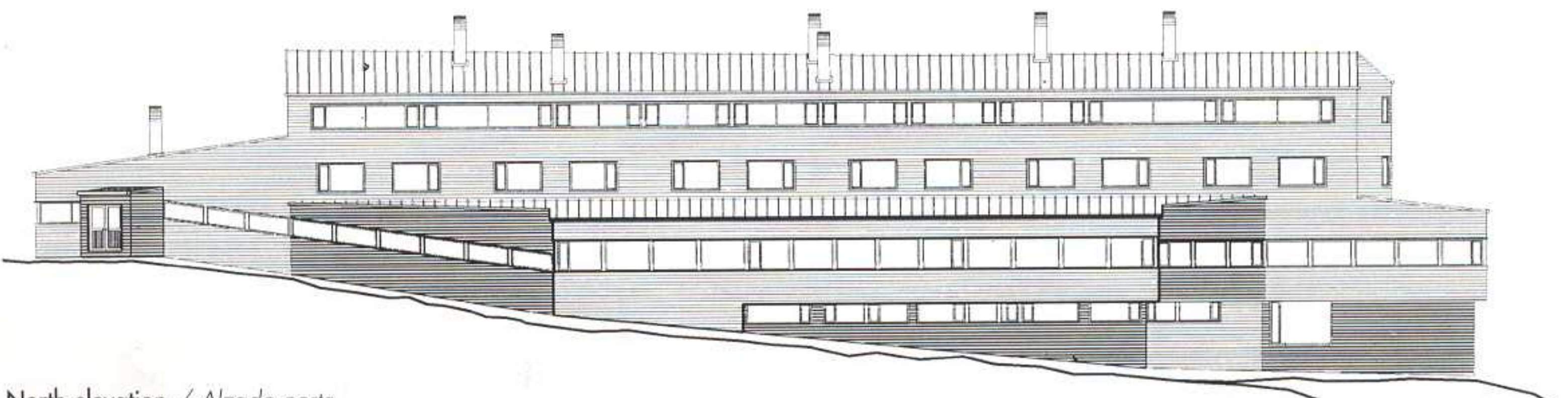

North elevation / Alzado norte



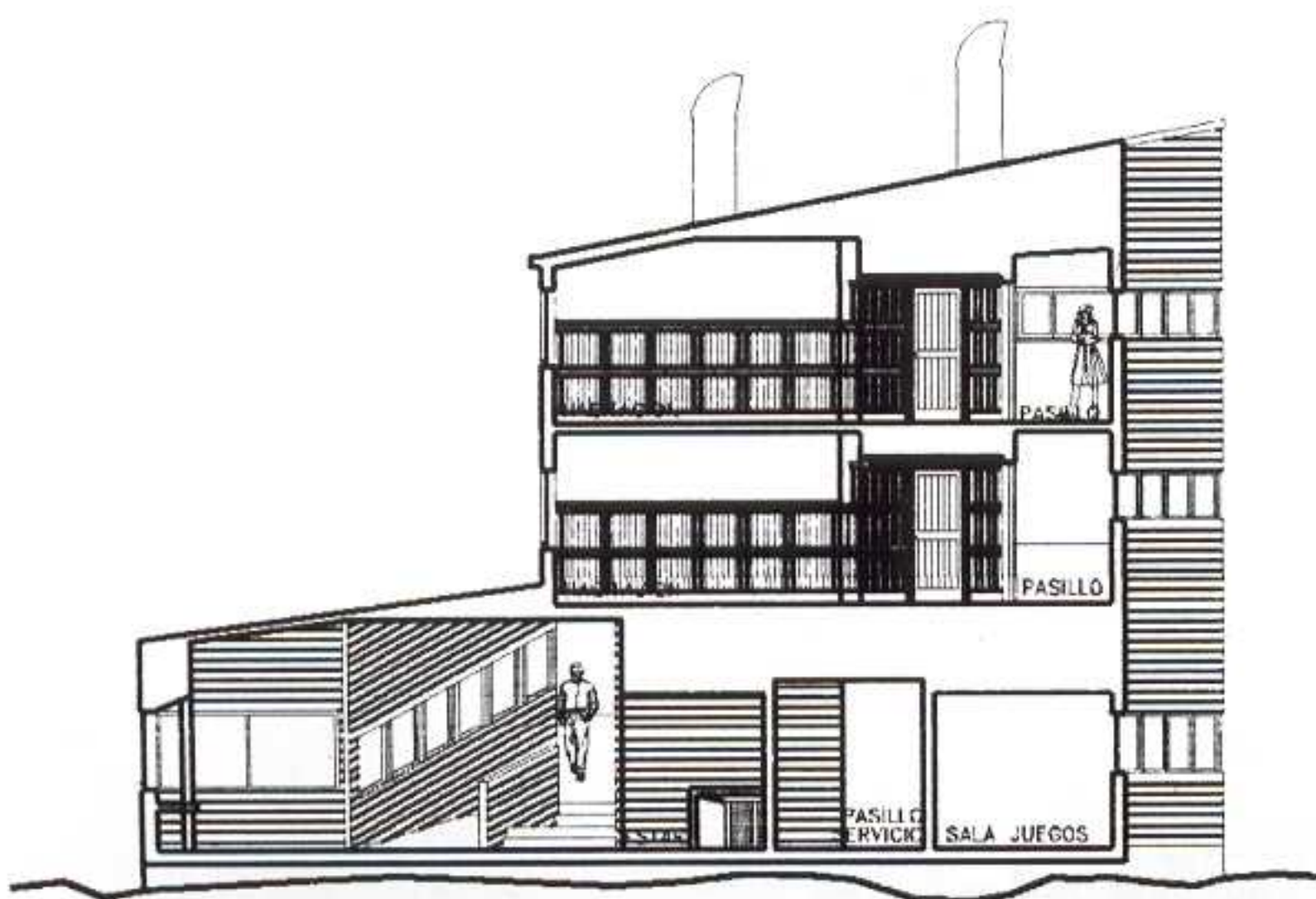
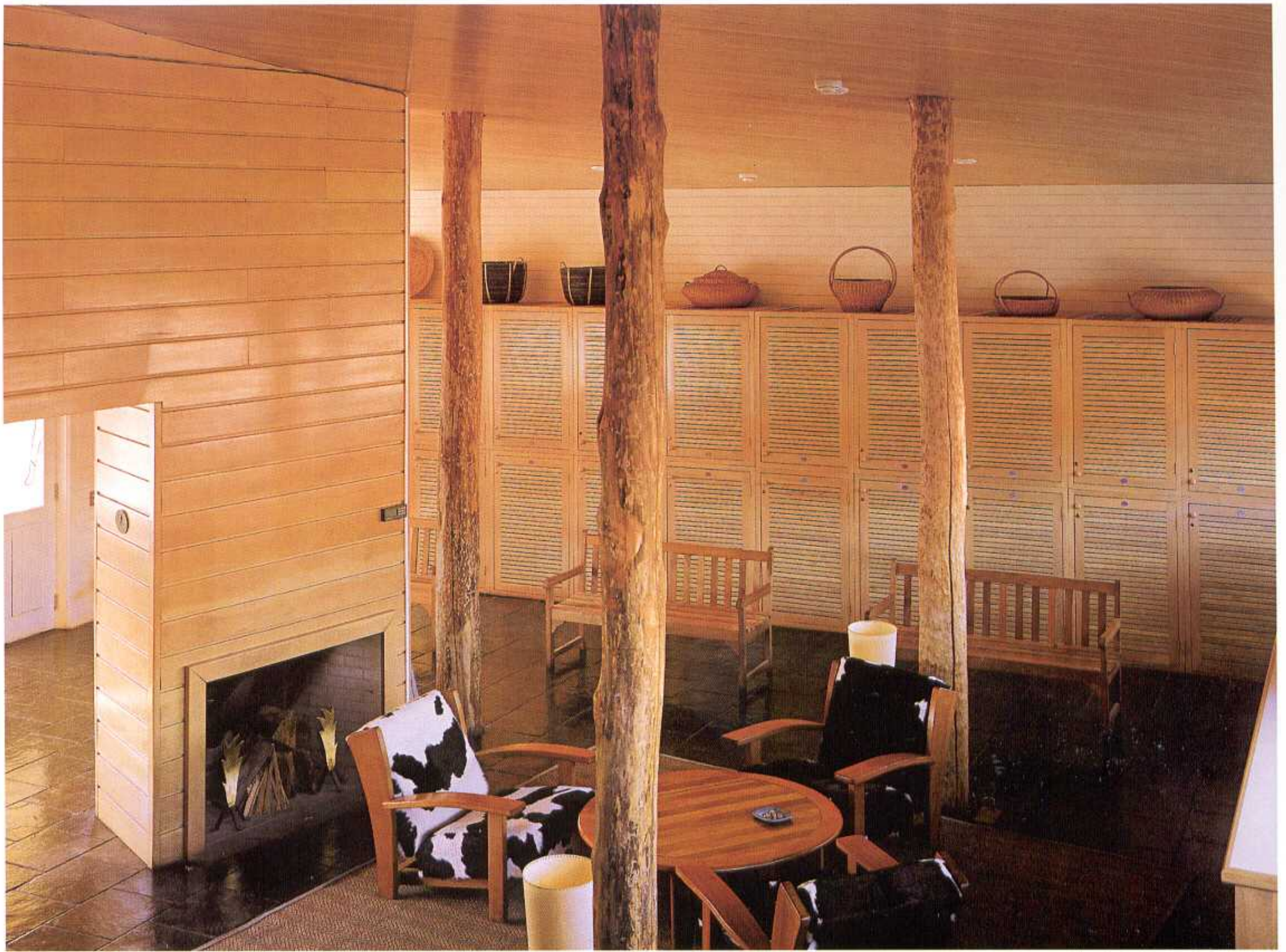

Section E - F / Sección E - F





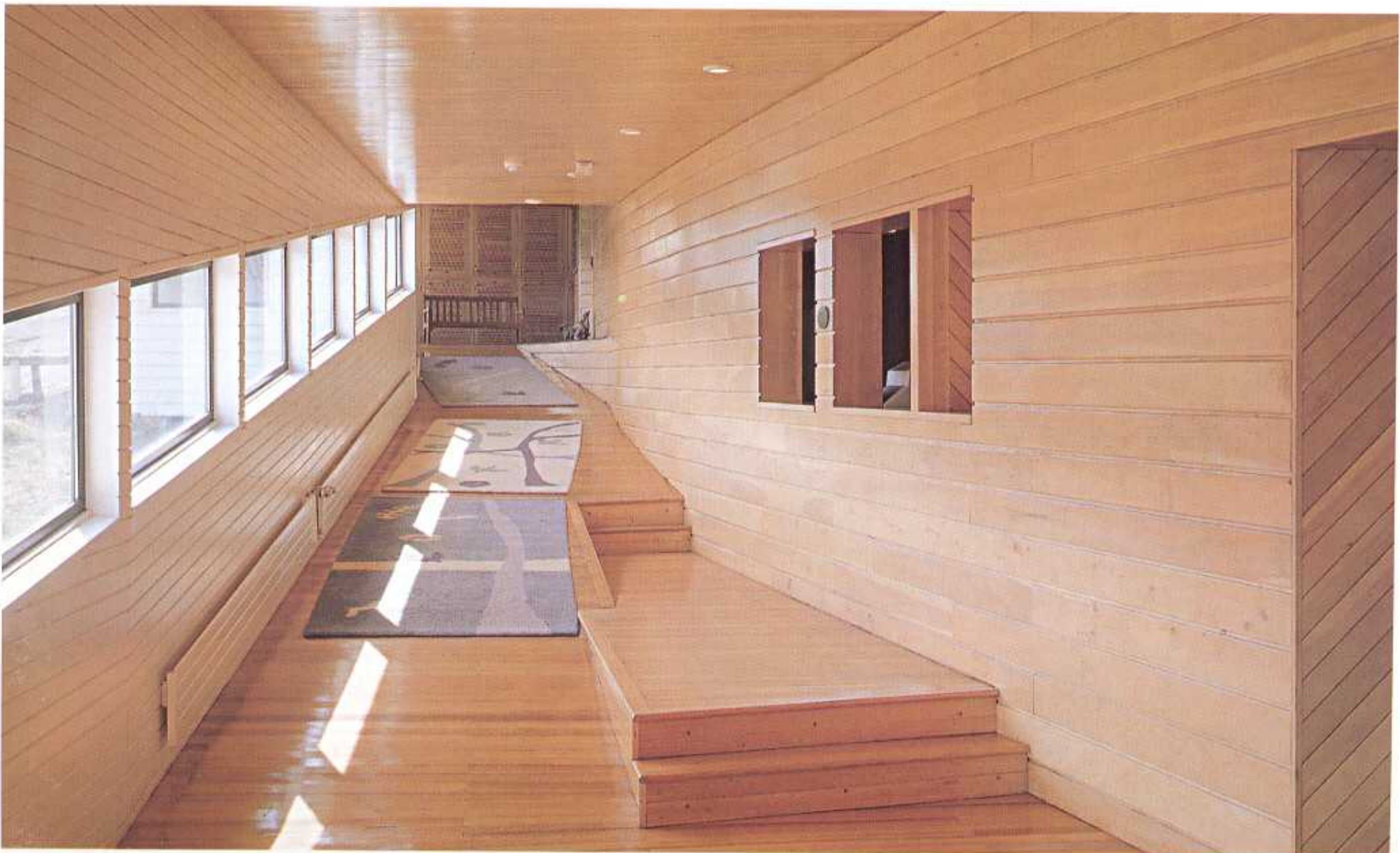
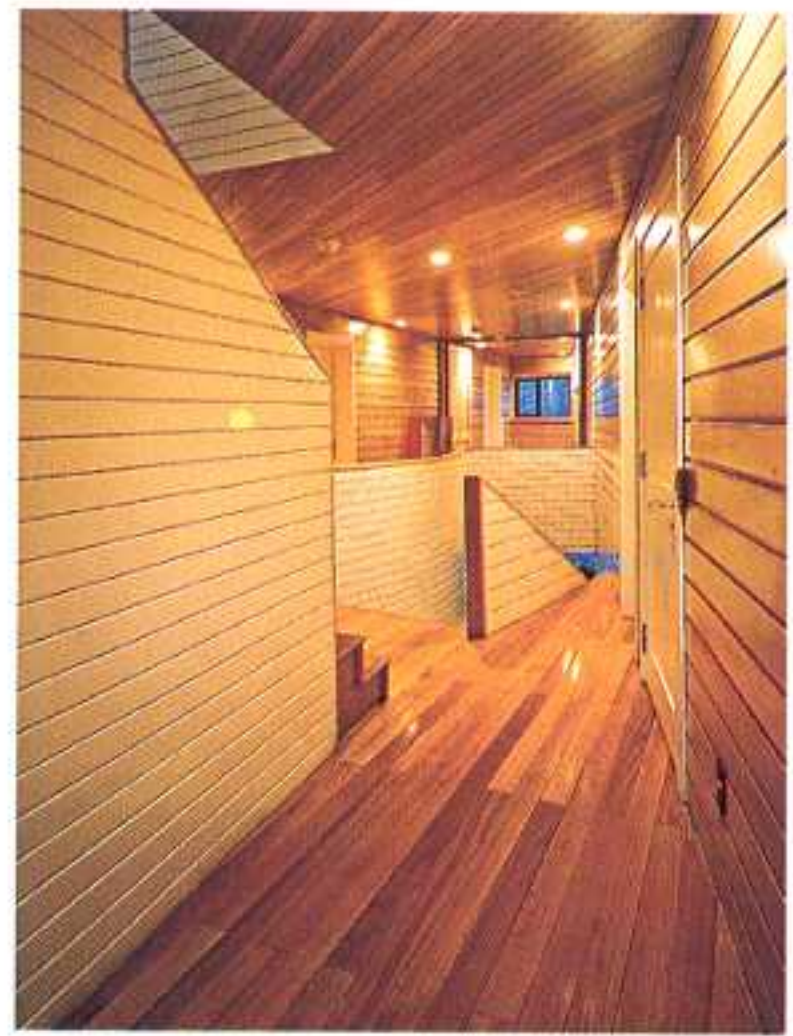
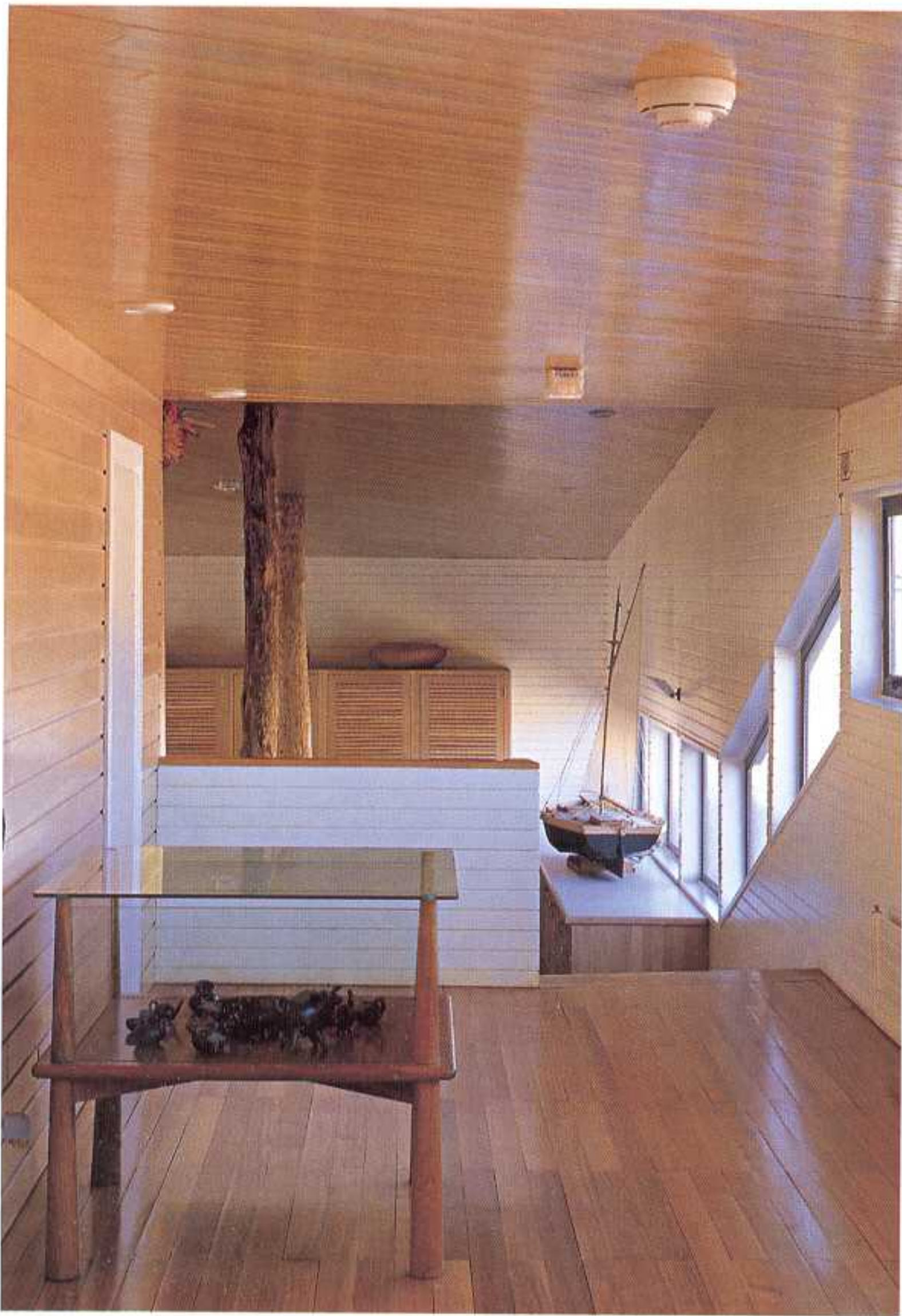



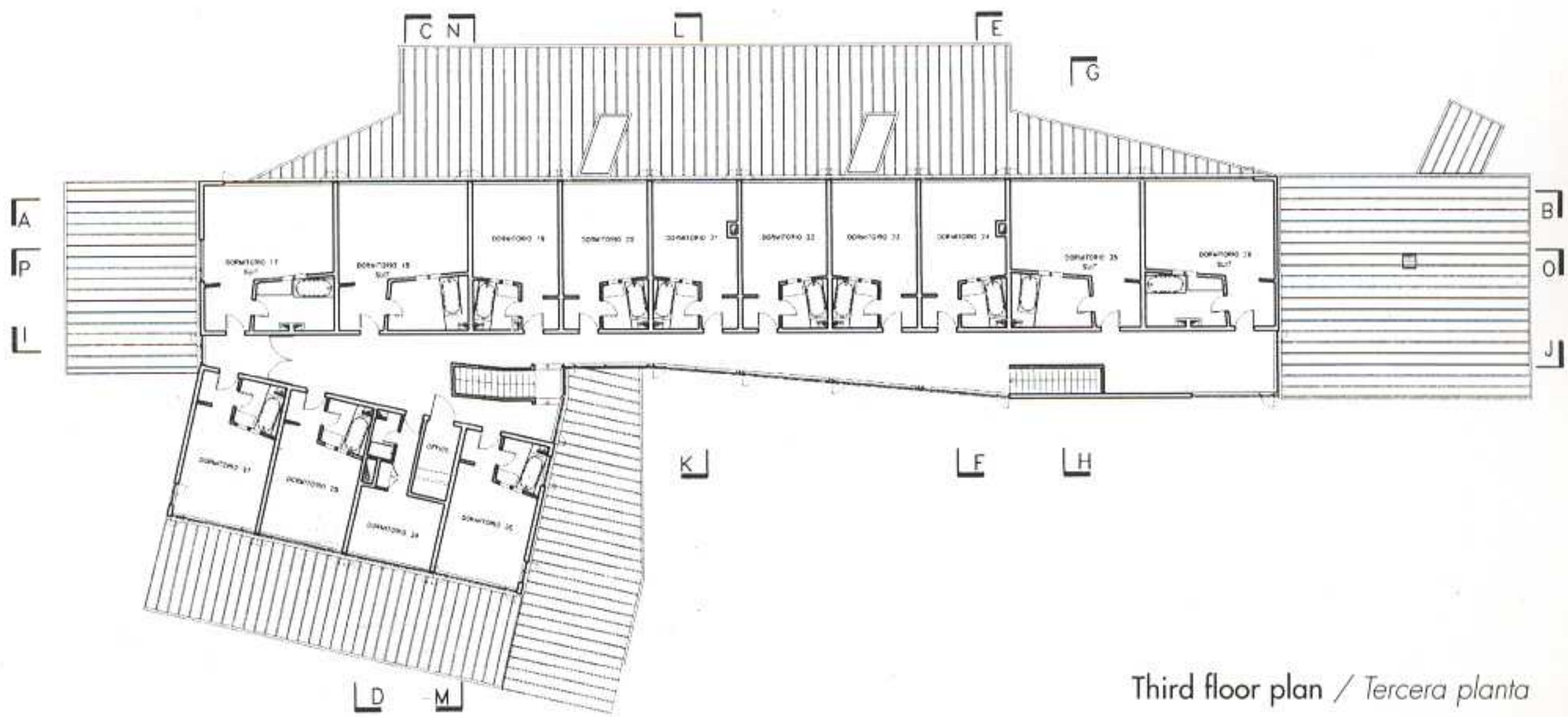

Third floor plan / Tercera planta

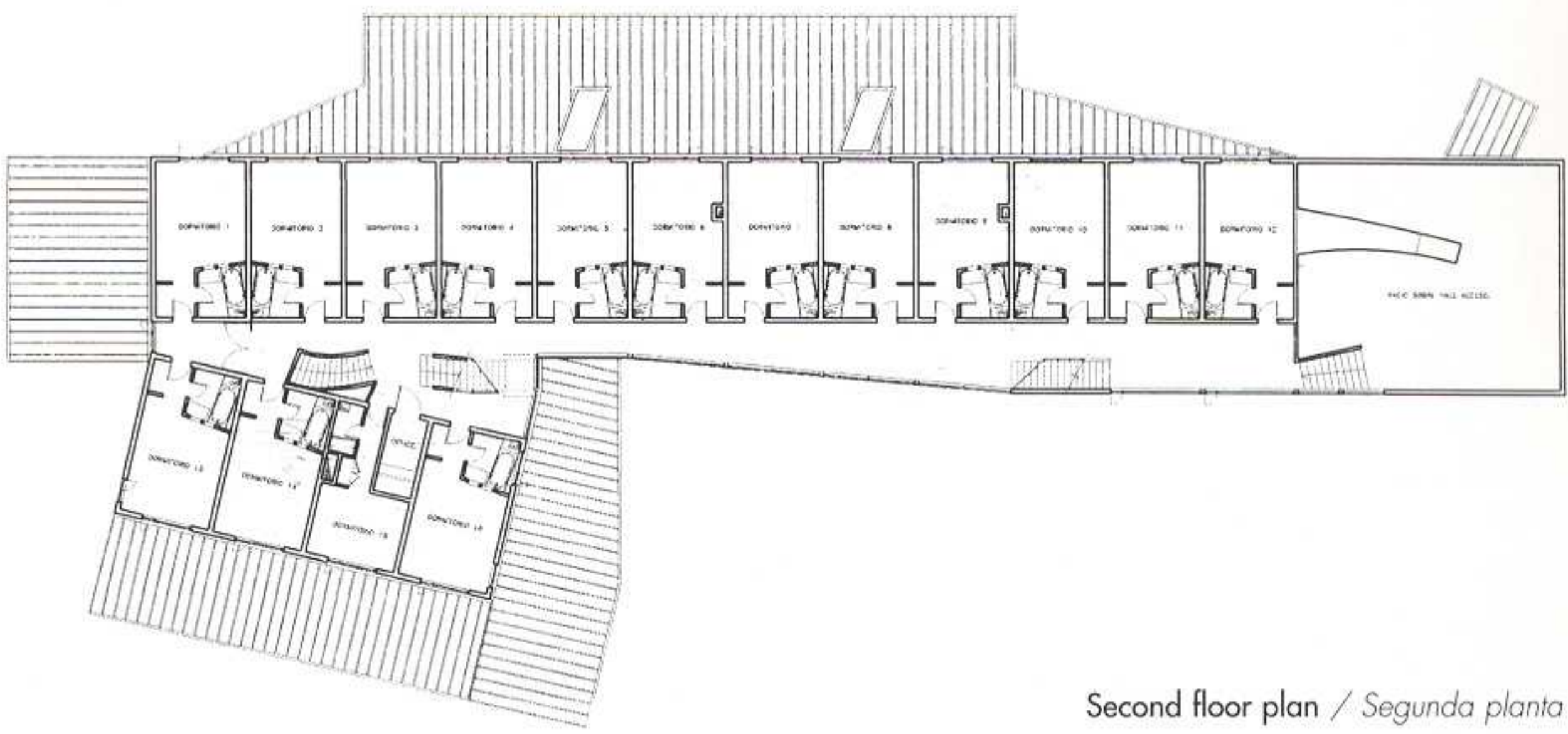

Second floor plan / Segunda planta

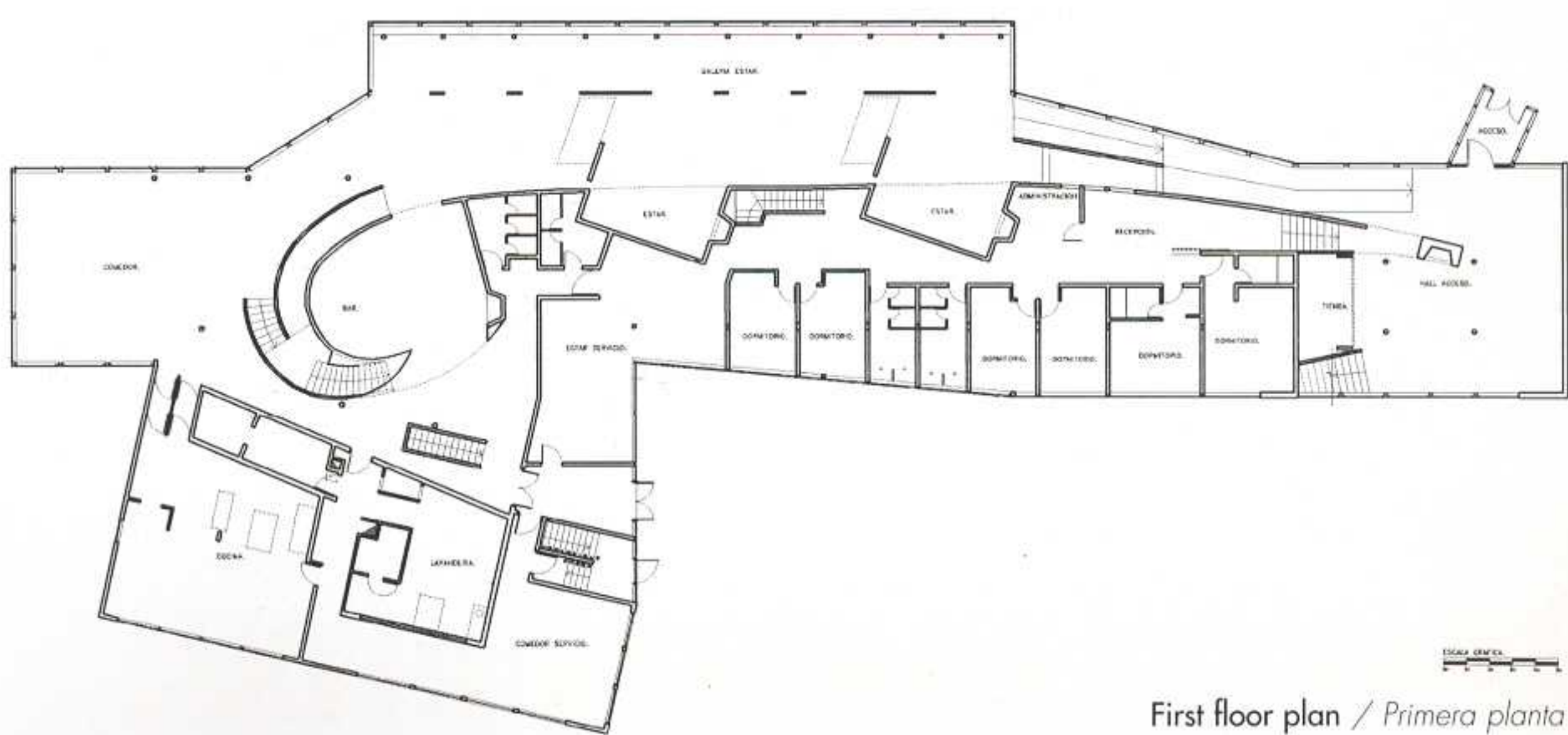

First floor plan / Primera planta



Plan of the "pool house" / Planta de la "casa de los baños"

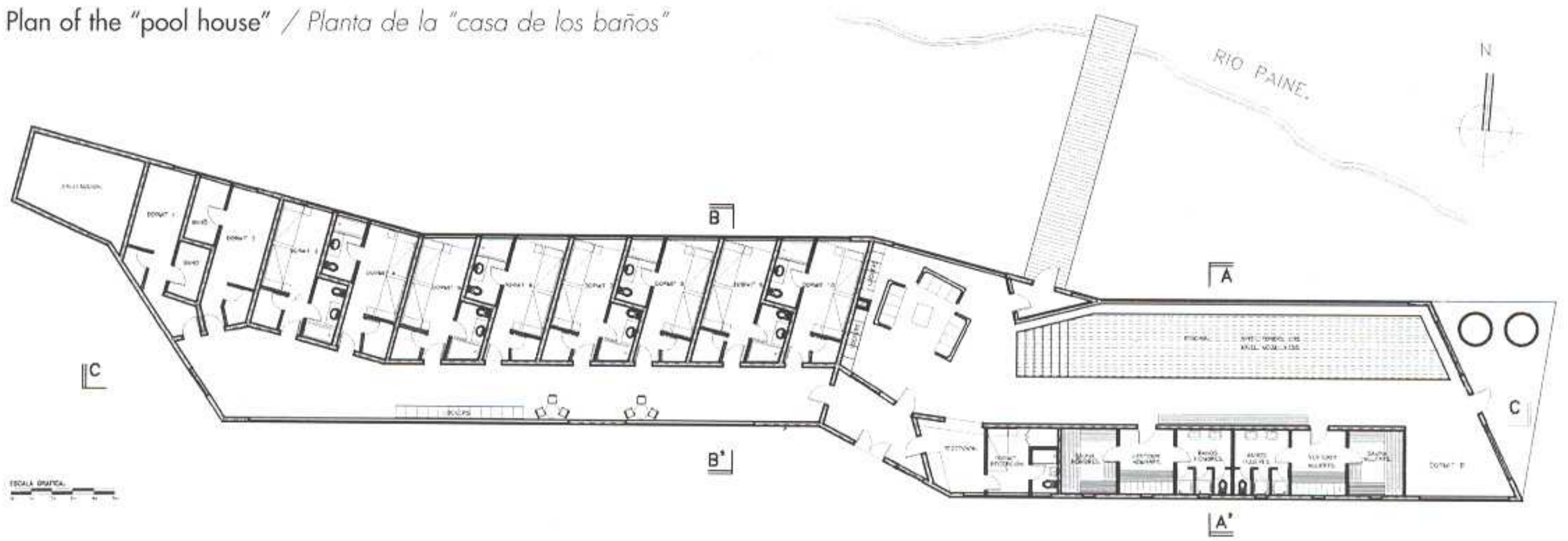







# Mathías Klotz & Felipe Assadi

## Hotel Terrantai San Pedro de Atacama, Chile

Photographs: Alberto Piovano

The Desert of Atacama is the driest in the world and it embraces 1.500 x 400 kilometers approximately.

To the arrival of the Spaniards to Chile (XVI Century), the precordillera of the north was populated by before Columbus groups whose social base was the ayllu. These indigenous towns settled in oasis, that is to say, small green areas that are amid the desert.

San Pedro de Atacama was for the Spaniards, a geographical, political and social strategic point to settle down like base of conquest of Chile. This oasis that includes 20 x 3 kilometers approximately, has a population in great percentage atacameña. The ayllu continues being the social base for the man, the one that is devoted to the cattle raising and the agriculture.

The Proyecto Terrantai is the reciclaje of an old adobe house, located in the old helmet of the town. It is in a construction context in adobe of 1 floor of height, continuous facade, where the public space is generated from the interior of the block. It is located to three blocks from the square and it is adjacent with the church of the town.

The responsibility consisted on building, starting from the preexistente, 10 rooms with bathroom, dining room, kitchen and administration offices. It was condition not to touch the existent adobe walls, nor to modify their facade, ordering the space between the walls of the place as if it was part of the town.

The project is solved starting from an internal patio of 5 x 5 meters, around which the main dependences are generated. The rest of the program communicates with this patio by means of small stone alleys and adobe that confer to the total a village character. The pond of existent water, covered with stone, being generated a tower 9 meter high that he/she dialogues with the steeple of the church.

The used materials are adobe, stone of lacustrine selection and wood.

El Desierto de Atacama es el más seco del mundo y ocupa, aproximadamente, 1.500 x 400 kilómetros.

Hasta la llegada de los españoles a Chile en el siglo XVI, la cordillera del norte estaba poblada por grupos cuya base social era el ayllu. Estas ciudades indígenas crecían en torno a pequeñas áreas verdes en aquel paisaje cálido y desolado.

San Pedro de Atacama fue, para los españoles, un punto estratégico en sentido político, geográfico y social, para la conquista de Chile.

Este oasis, que ocupa 20 x 3 kilómetros, aproximadamente, tiene una población básicamente atacameña. El ayllu sigue siendo la base social del hombre, que está dedicado a la agricultura y la ganadería.

El proyecto Terrantai nace de la reutilización de una antigua casa de adobe que se levantaba sobre el viejo casco urbano. Se trata de una construcción de planta única, fachada continua, donde los espacios públicos se generan en el interior del volumen. Está situada cerca de la plaza del pueblo y de la iglesia.

La responsabilidad de la nueva actuación consistía en construir, desde lo preexistente, 10 nuevas habitaciones con baño, un comedor, una cocina y varias oficinas de administración. La condición era no intervenir en los muros de adobe, no modificar la fachada, y ordenar el espacio entre los muros, como si éste formara parte de la ciudad.

El proyecto comienza en un patio interior de 5 x 5 metros, alrededor del cual se generan las estancias principales. El resto del programa comunica con este patio mediante pequeñas callejuelas de piedra y adobe que le confieren un singular aspecto de pequeño pueblo.

El antiguo pozo existente, revestido de piedra, genera una torre de 9 metros de altura que dialoga con el campanario de la iglesia.

Los materiales utilizados son adobe, piedra de lacustre y madera.







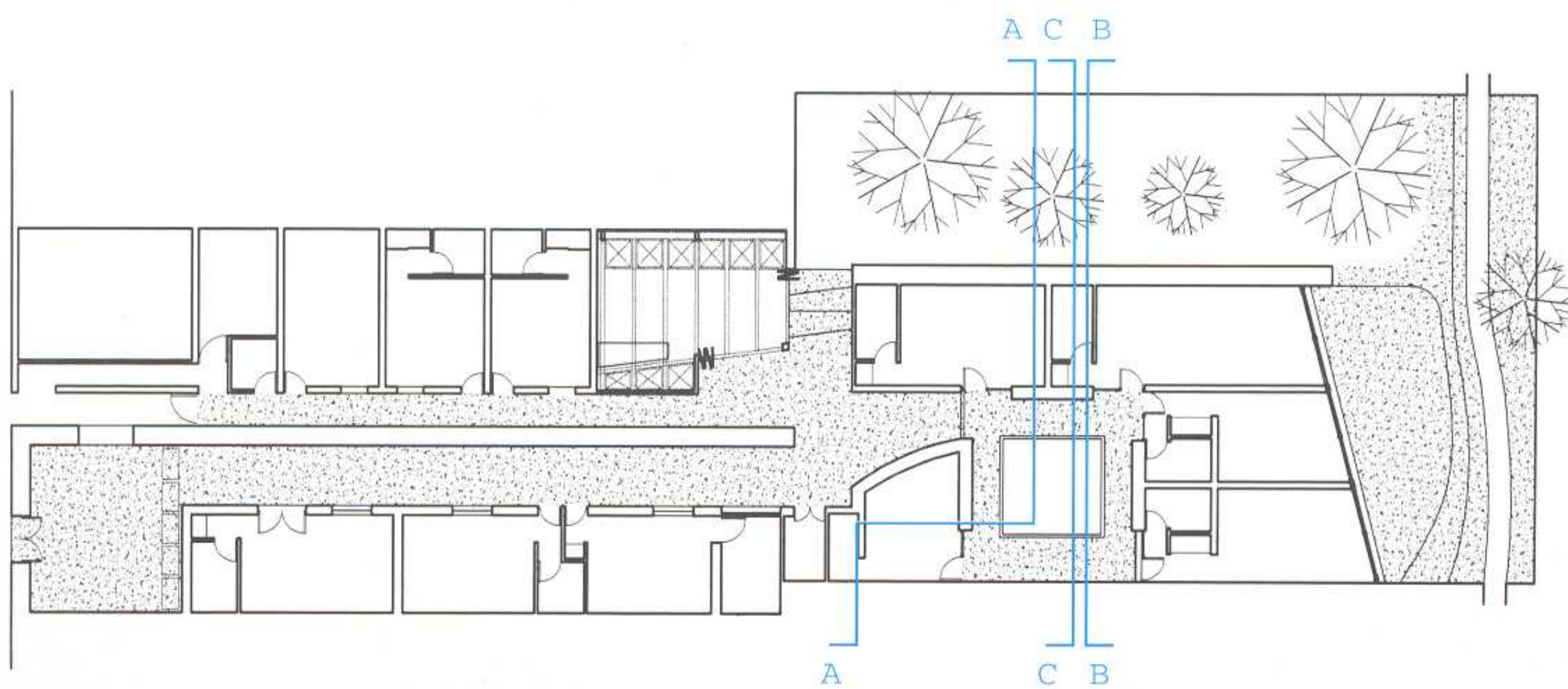

Ground floor plan / *Planta baja*



The structure of the Hotel Terrantai, located in the old town of San Pedro de Atacama, is based on the rehabilitation and reuse of an old single-storey construction, maintaining the adobe walls and the façade intact.

*El hotel Terrantai, situado en el casco antiguo de San Pedro de Atacama, basa su estructura en la rehabilitación y reutilización de una vieja construcción de una planta de altura, manteniendo intactos los muros realizados con adobe y la fachada original.*

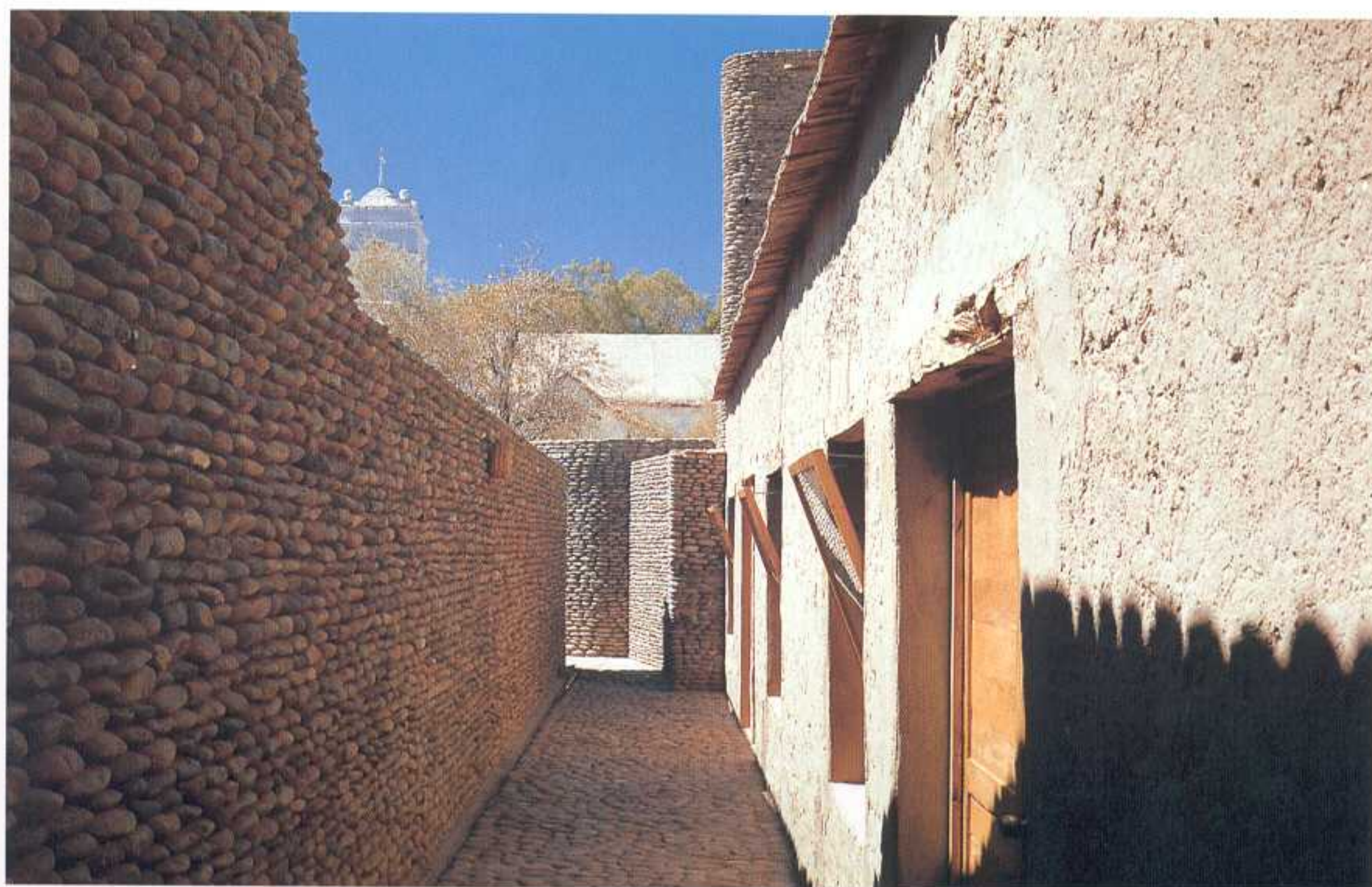
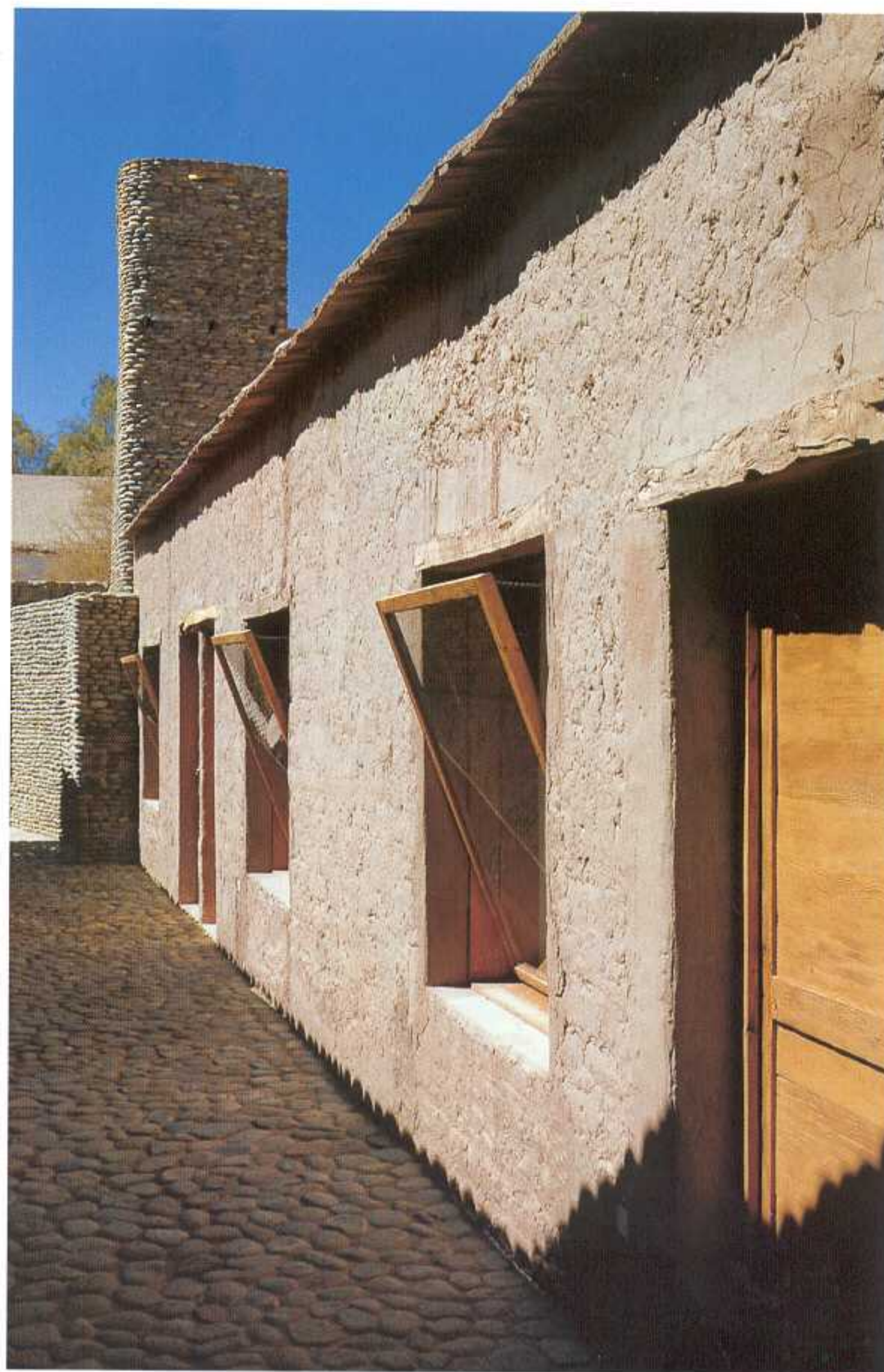
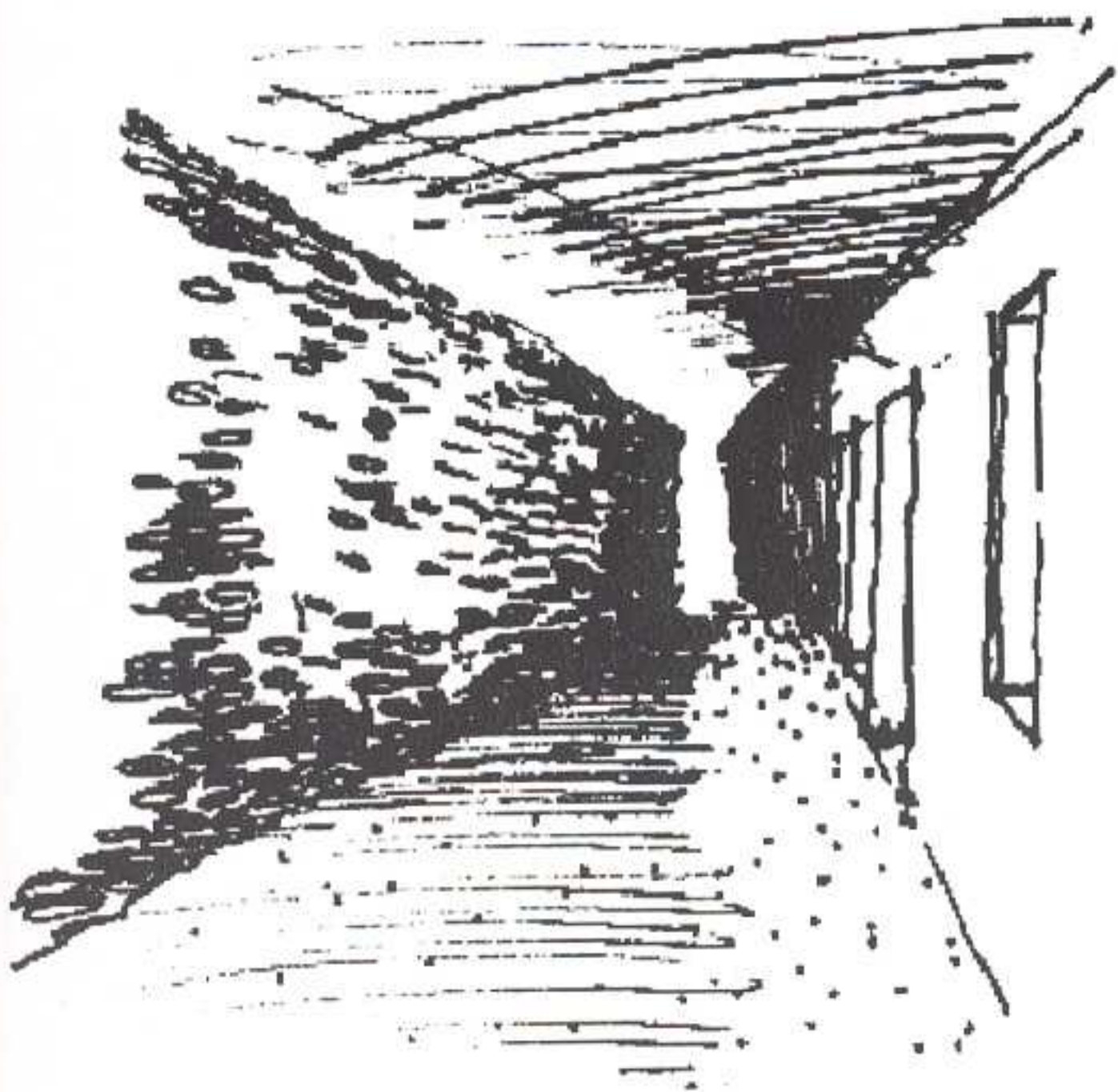



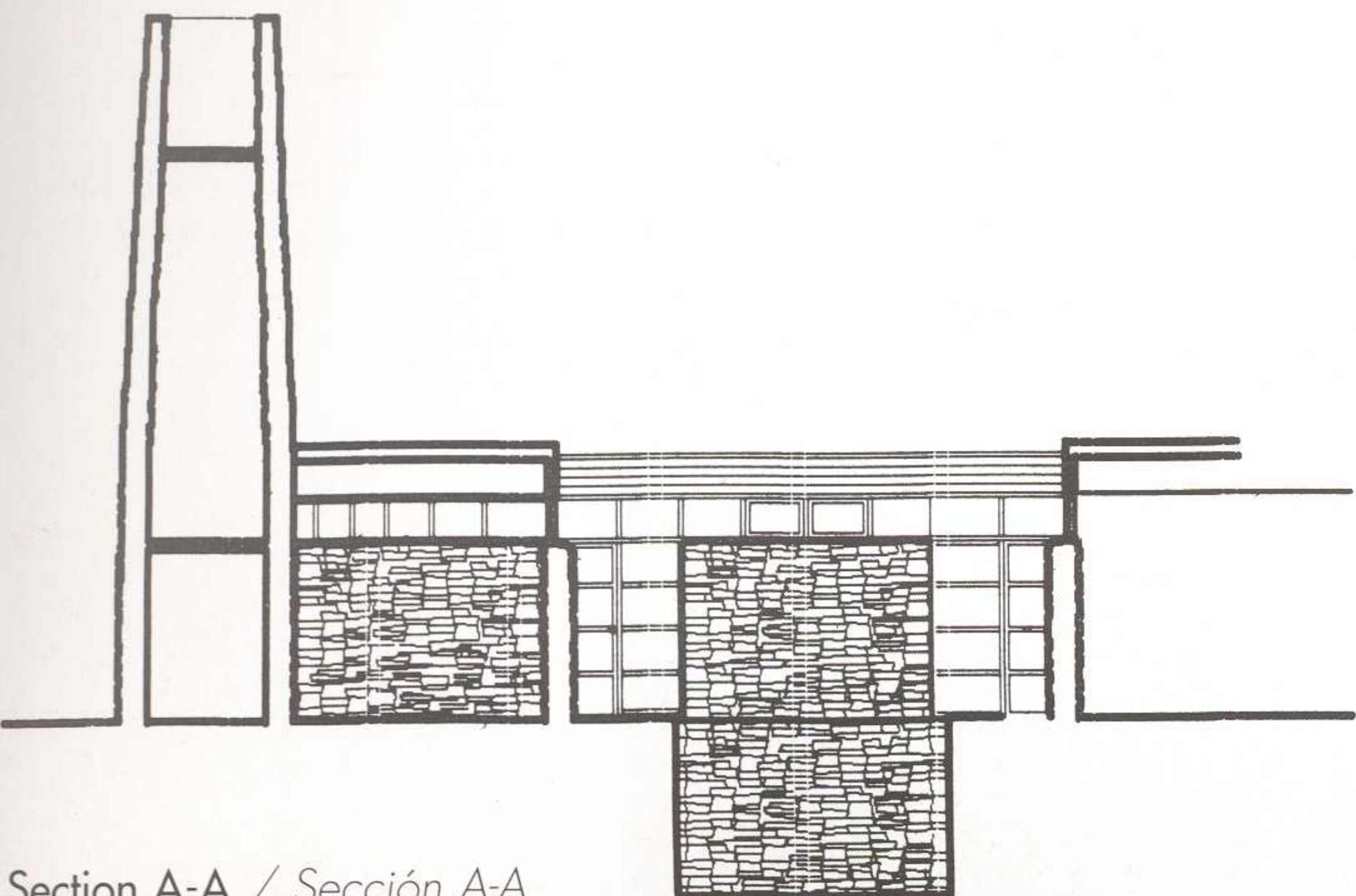
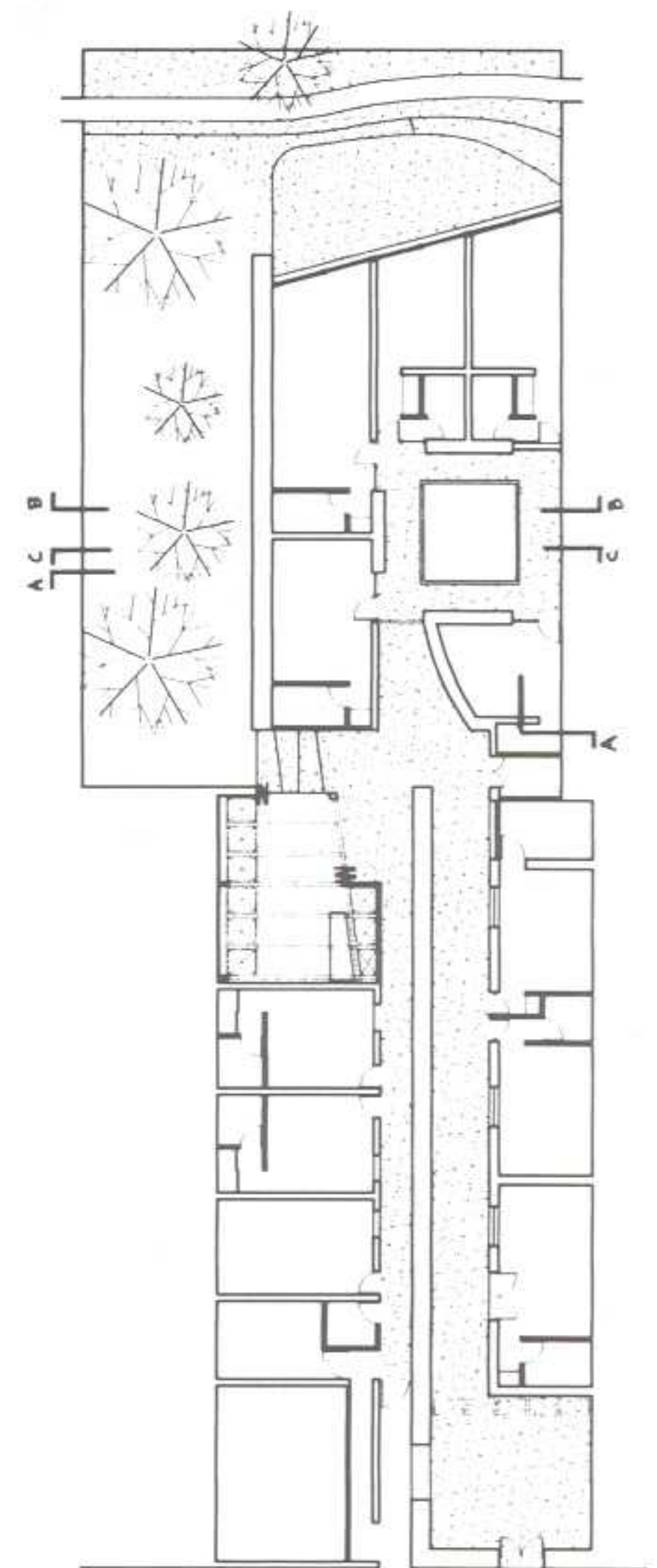
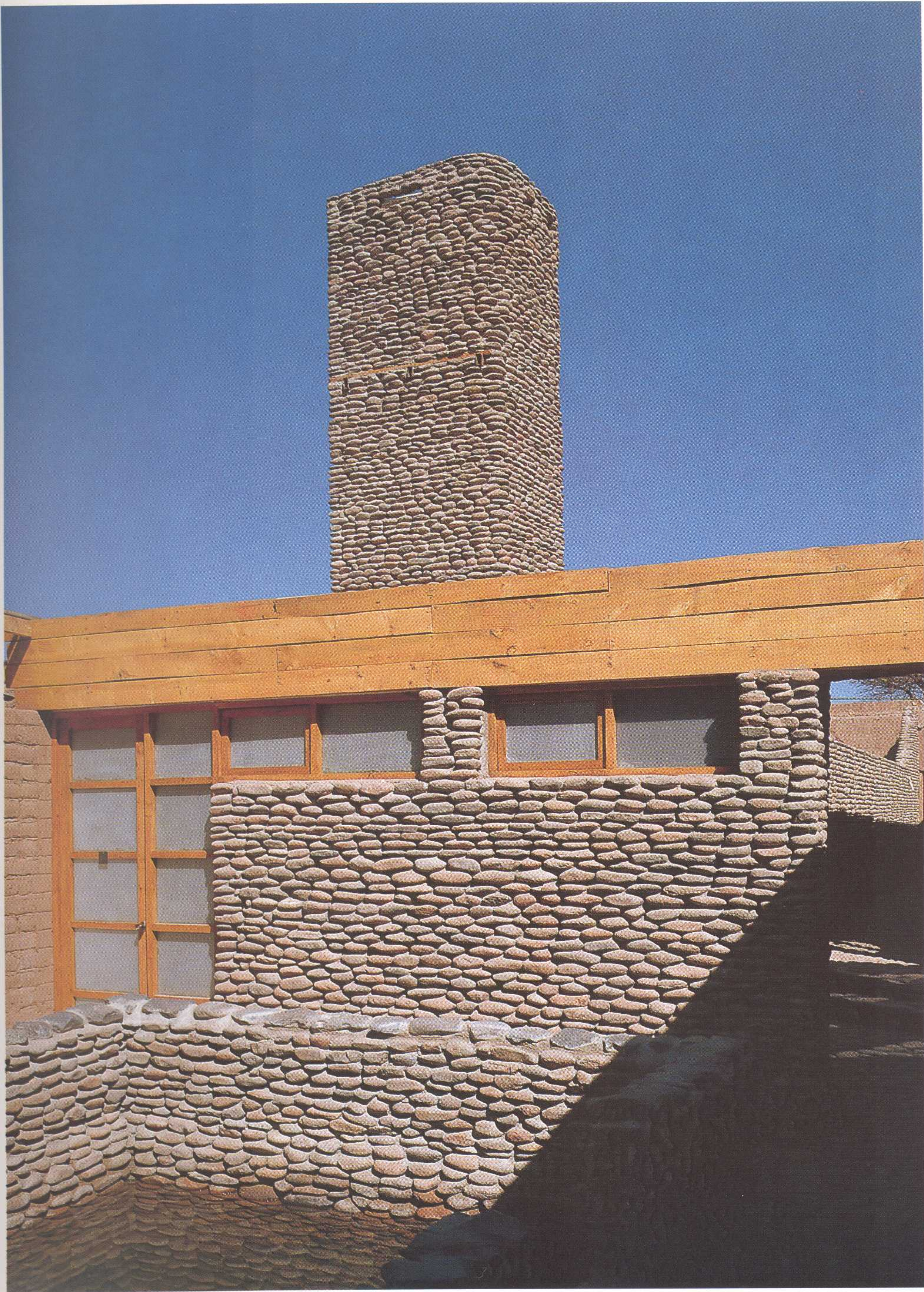

Section A-A / Sección A-A

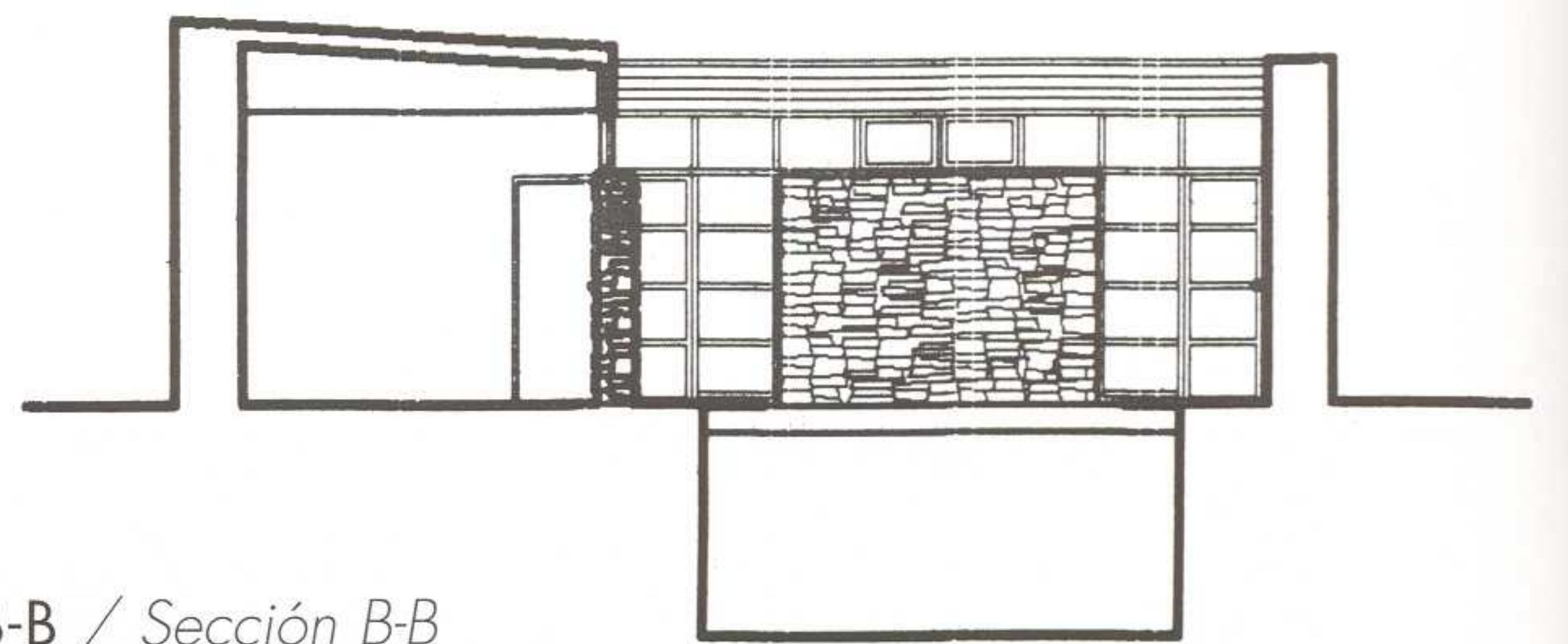

Section B-B / Sección B-B





The architects emptied the interior of the site, generating a small courtyard of 25 square meters that provides sufficient natural lighting and is used to organise the spaces of the hotel on the ground floor.

*Los arquitectos han vaciado el interior del solar, generando un pequeño patio de 25 metros cuadrados que garantiza la entrada de luz natural suficiente y organiza en planta las distintas estancias del hotel.*

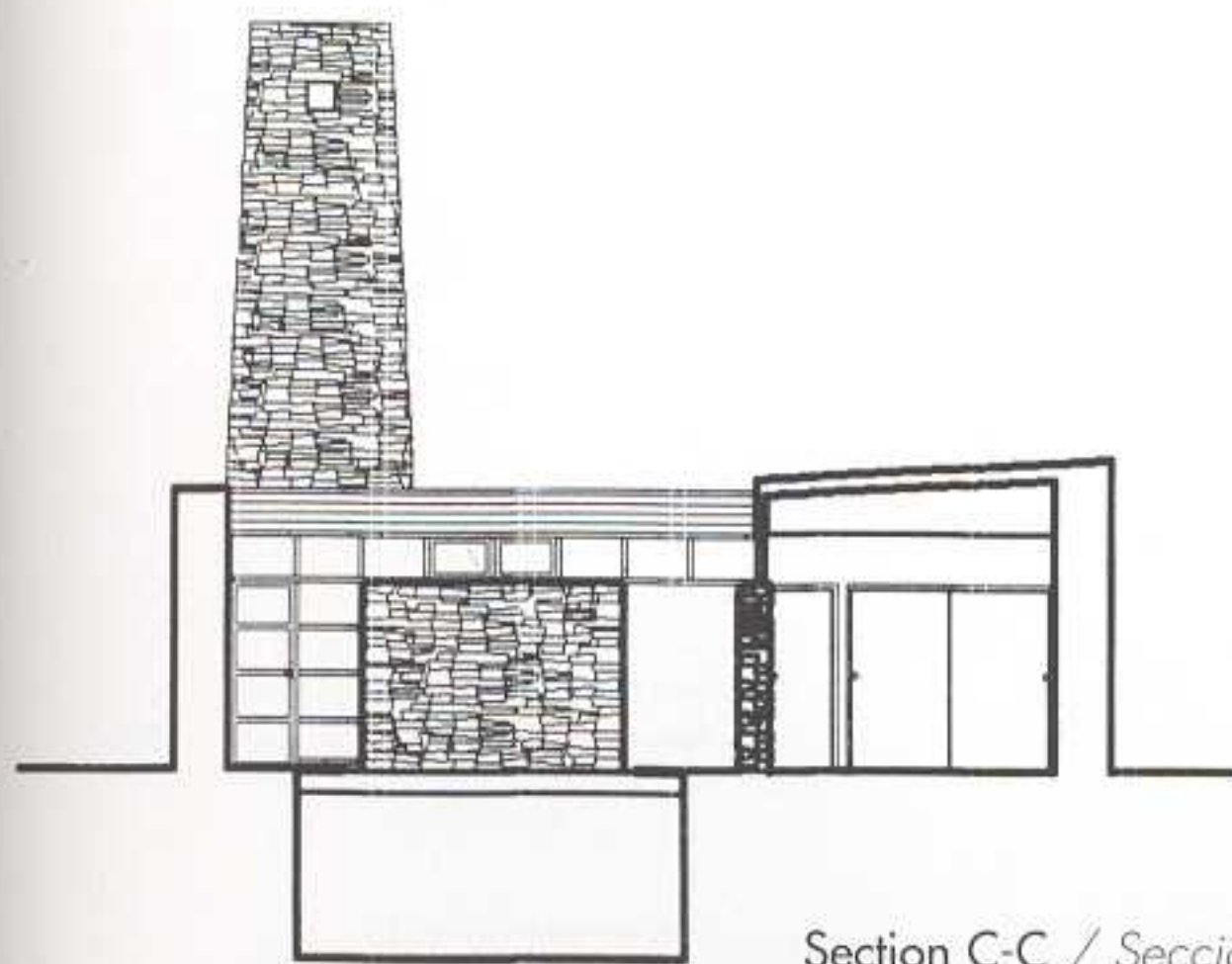
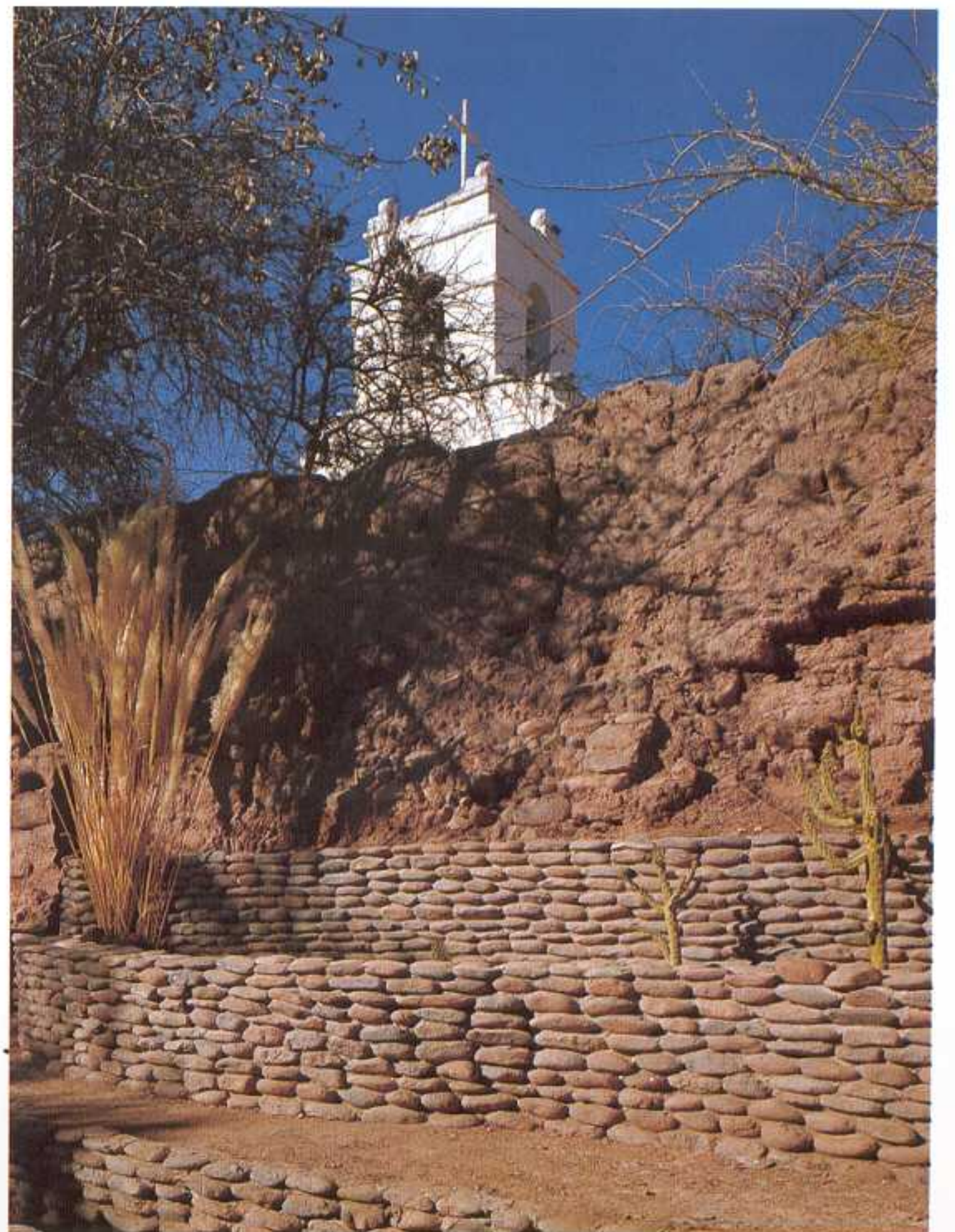

Section C-C / Sección C-C







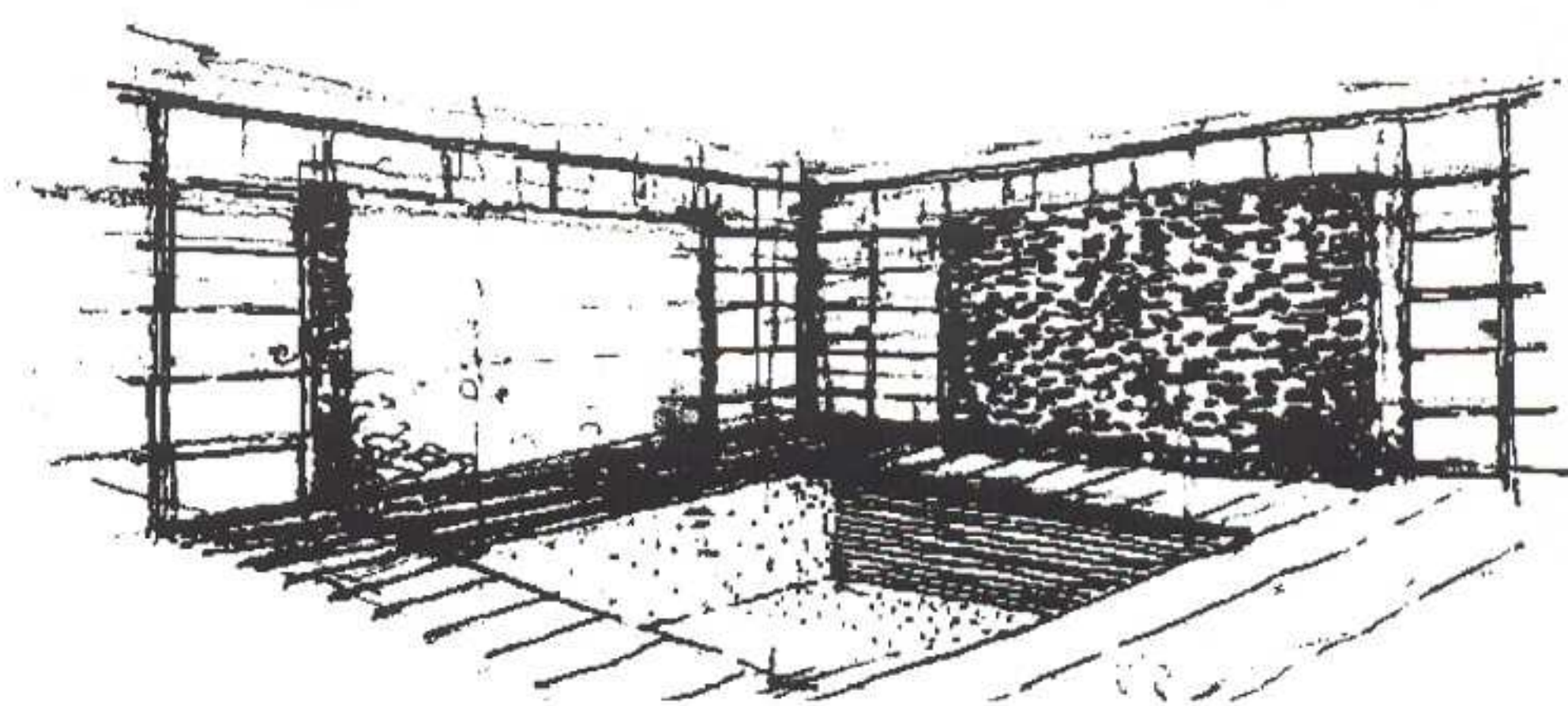
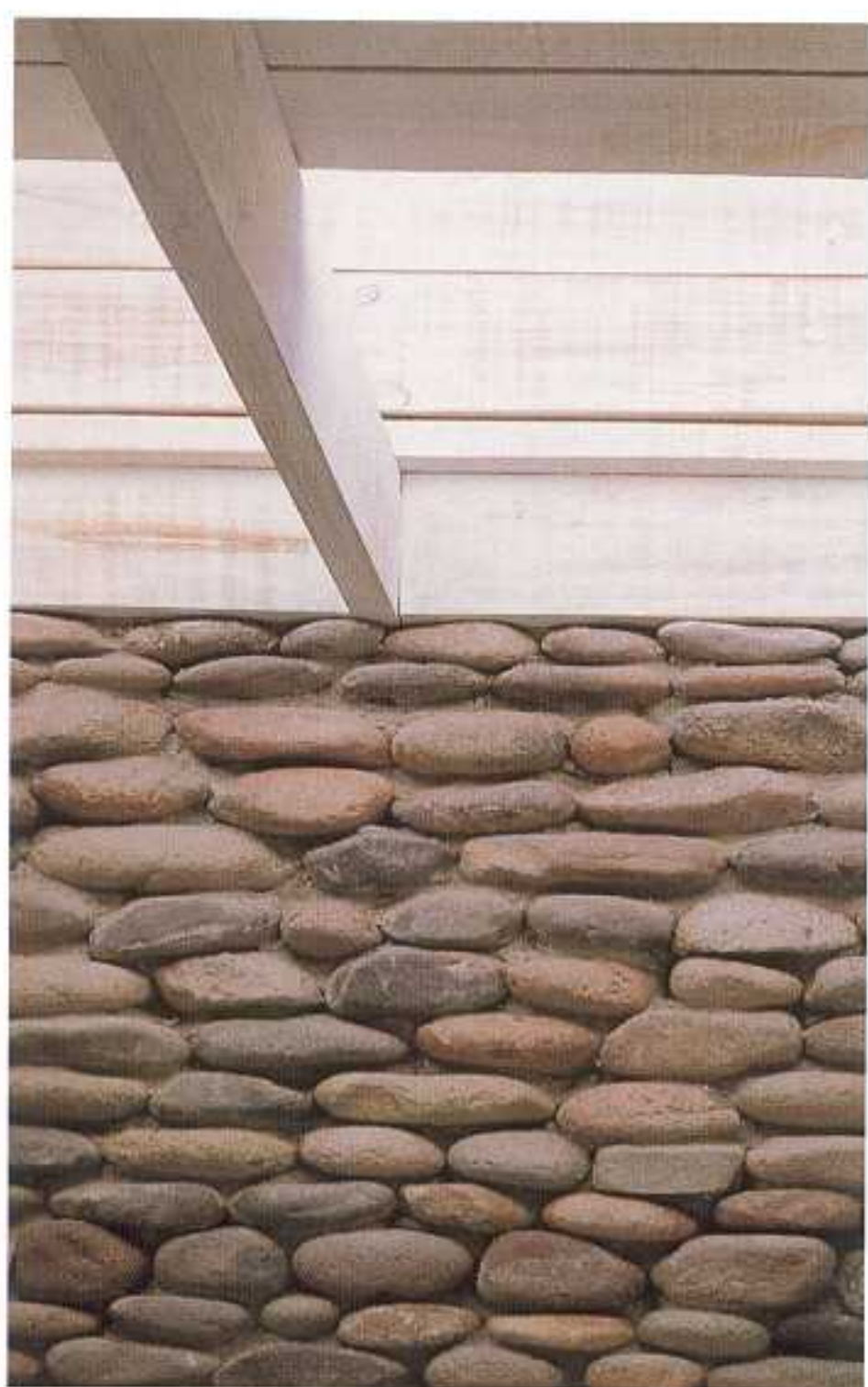

The old well of the existing building generates a 9 meter high tower that stands as the only vertical element of the group, like a large masonry chimney that establishes a certain dialogue with the steeple of the church located behind the hotel. Pebble courses are used on some walls of the rooms and in the narrow interior streets of the building.

*El antiguo pozo de la edificación preexistente genera una torre de 9 metros de altura, que se alza como único elemento vertical del conjunto, erigiéndose a modo de gran chimenea revestida de mampostería. En su linealidad, este volumen establece cierto diálogo con la iglesia ubicada tras el hotel.*

*Las hiladas de canto rodado revisten también algunos paramentos de las habitaciones y las calles interiores del complejo.*

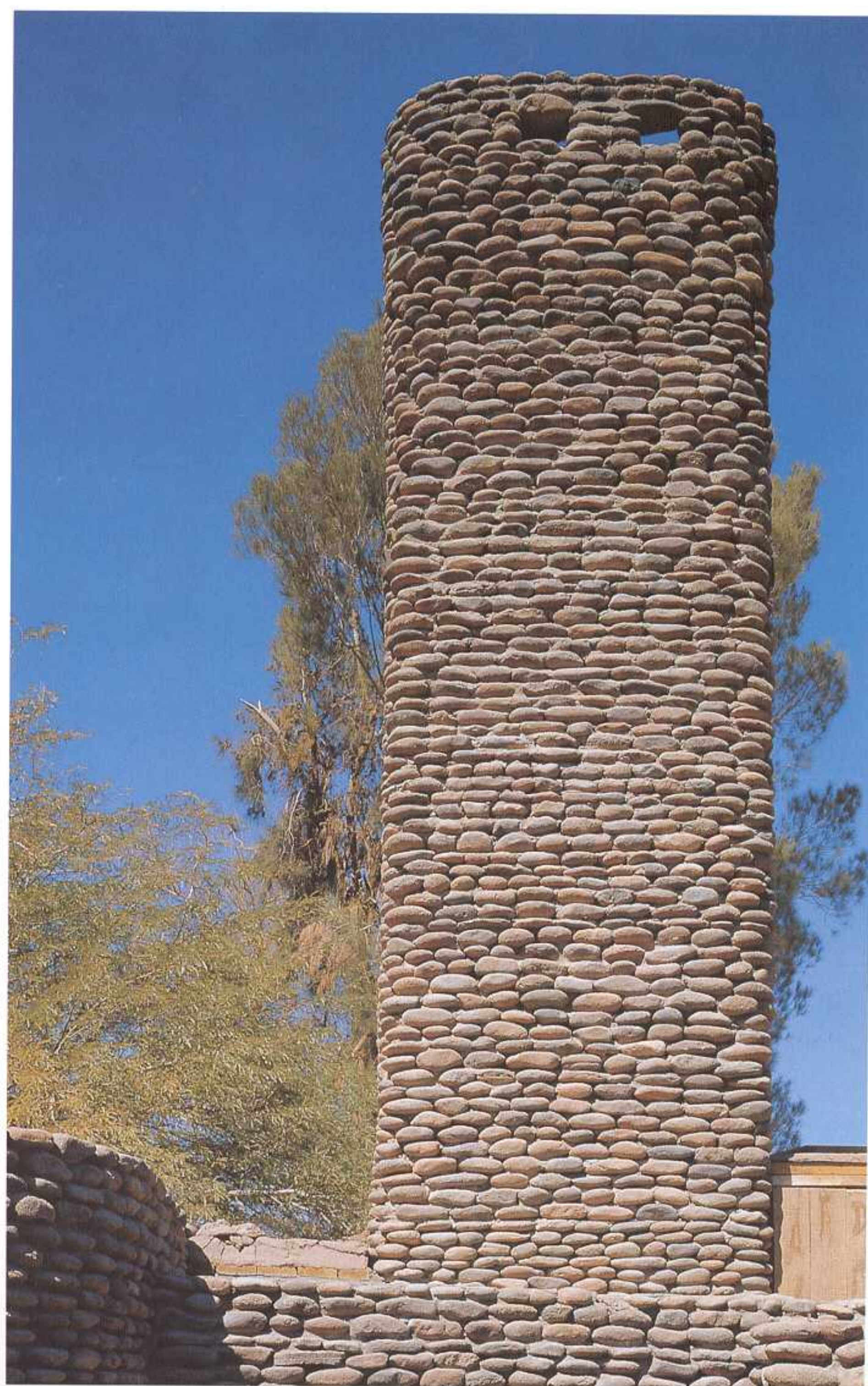





The simplicity and economy of the materials used (adobe, pebbles and wood) guarantees the integration of the project in the built environment without preventing a high degree of comfort in the ten rooms of the hotel.

The desert climate area and the local traditions caused the use of these materials. This fact led to a tectonic and introspective architecture, of closed faces and scarce windows in the thick walls.

*La simplicidad y economía de los materiales utilizados (adobe, piezas de canto rodado y madera) garantizan la integración del conjunto en el entorno construido y, al tiempo, no alteran el alto grado de comodidad pretendido en el interior de las diez habitaciones del hotel.*

*La selección de estos materiales ha estado condicionada por la tradición constructiva local y por el clima desértico y cálido del lugar, que ha llevado a una arquitectura tectónica e introspectiva, de paramentos ciegos y escasas aberturas practicadas sobre los gruesos muros.*



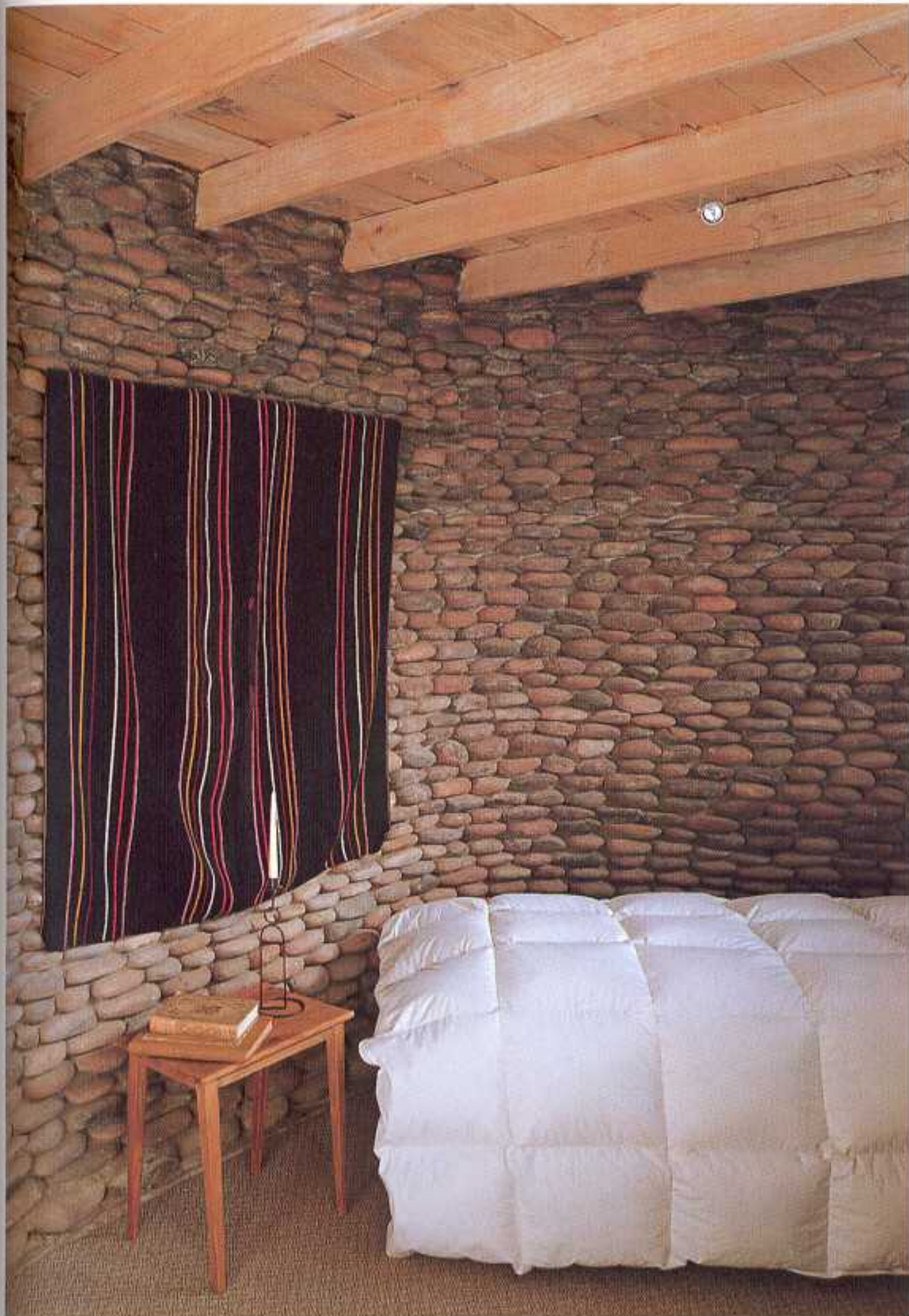



# Denton, Corker, Marshall, PTY Architects

## Adelphi Hotel

Melbourne, Australia

A 1938 warehouse in Flinders Lane, central Melbourne, with a rectangular plan just 7 metres wide and 48 long, a simple eight-storey concrete grid structure.

Its conversion into the new Adelphi Hotel involved the addition of a new volume with a distinctive identity of its own rather than the redesign of the existing building, whose original character was carefully retained. Outside, only the aluminium tile cladding of the two lower storeys and the projecting coloured metal beams at roof level supporting the unusual transparent-bottomed swimming pool betray the building's new function.

Inside, refurbishment has taken the form of neutral tones for the basic structure –black granite tiles for the floors, stainless steel panels and natural maple for the new walls, perforated metal for the ceiling– and bold contrasting colours for the furnishings, designed throughout by the architects as sculptural elements.

The new volume with its garishly coloured beams and deck-terrace rises above the existing roof and is flanked by the long swimming pool jutting out over the void.

El hotel se aloja en un almacén original de 1938, ubicado en la calle Flinders Lane, en pleno centro de la ciudad australiana de Melbourne. El edificio se desarrolla sobre una planta rectangular de 7 metros de ancho por 48 de largo, en un volumen de ocho alturas con una sencilla estructura de hormigón.

El proyecto de transformación del antiguo almacén en el moderno Adelphi hotel supuso la adición de un nuevo volumen con una identidad muy marcada, al tiempo que la restauración respetuosa del antiguo edificio, cuyo carácter original se mantiene intacto.

En el exterior, el revestimiento a base de planchas de aluminio en las dos plantas inferiores y las piezas metálicas de colores que se proyectan en la cubierta, sustentando una singularísima piscina de base transparente, evidencian la nueva función de la construcción.

Dentro, la actuación se subraya con la aplicación de tonos neutros en las partes estructurales –piezas de granito negro en los pavimentos, paneles de acero inoxidable y madera de arce en las paredes, metal perforado en los techos– que contrastan con los colores llamativos del mobiliario, diseñado en su totalidad por los arquitectos a modo de piezas escultóricas.

En el nivel de la cubierta preexistente se levanta un nuevo volumen, que se hace evidente mediante la colocación de paneles y vigas coloreada y la terraza que vuela por encima de la antigua cubierta y que está flanqueada por la larga piscina que de manera efectista sobresale hacia el vacío de la calle.











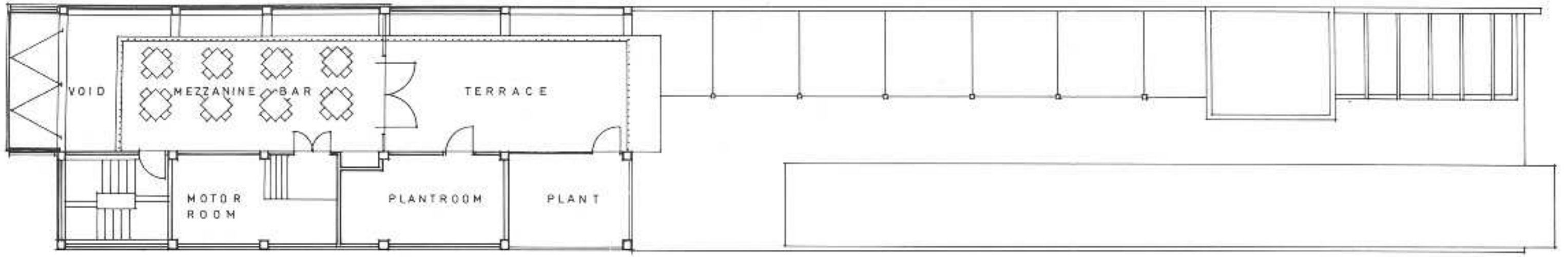

Eleventh floor plan / *Décimoprimer planta*

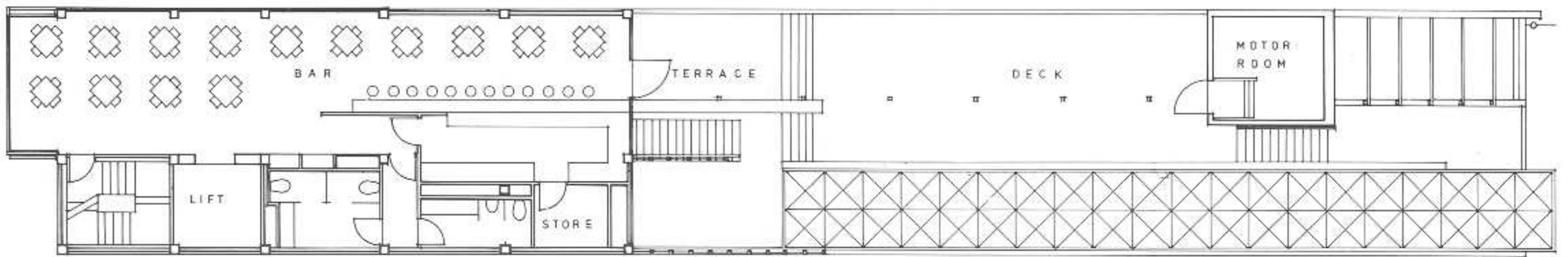

Tenth floor plan / *Décima planta*

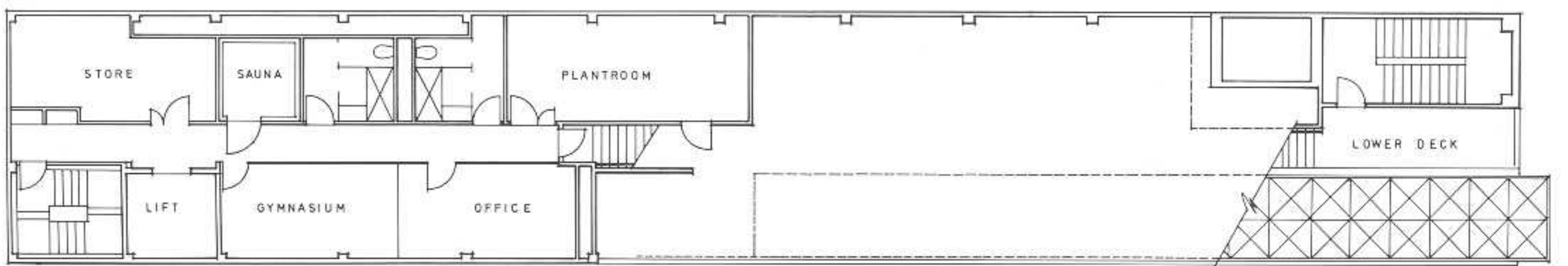

Ninth floor plan / *Novena planta*

0 1 2 4



The ground floor of the hotel is occupied by a bar-restaurant which is accessed directly from the street, allowing it to operate independently from the hotel. The reception area and the bar-restaurant linked to the hotel are located one and a half floors above street level.

*La planta baja del hotel, se encuentra ocupada por un bar - restaurante al que se accede directamente desde la calle, lo que permite que funcione independientemente del hotel. El área de recepción y el bar - restaurante vinculado al hotel, se sitúan un nivel y medio por encima de la calle.*





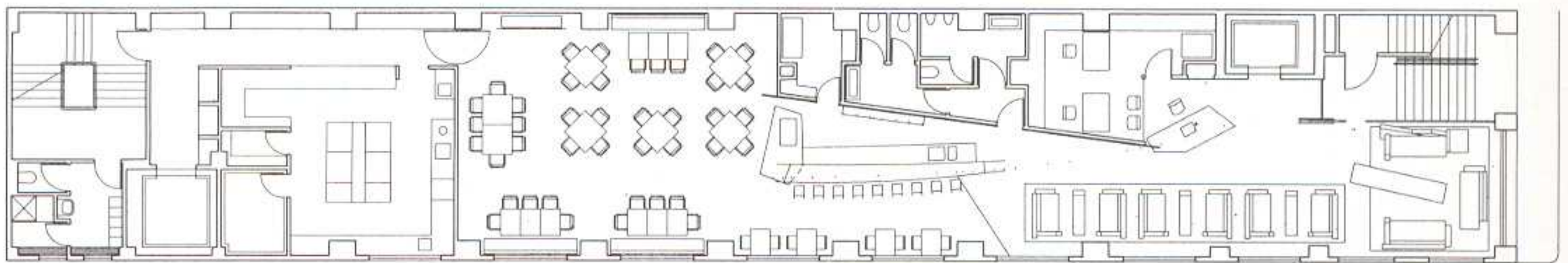

Second floor plan / Segunda planta

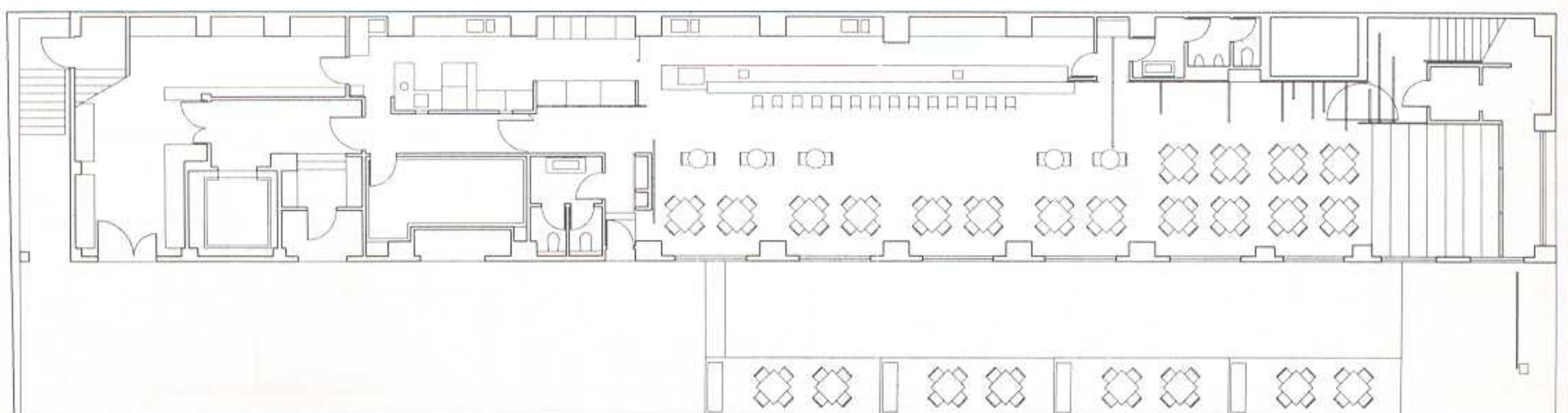

First floor plan / Primera planta

0 1 2 4



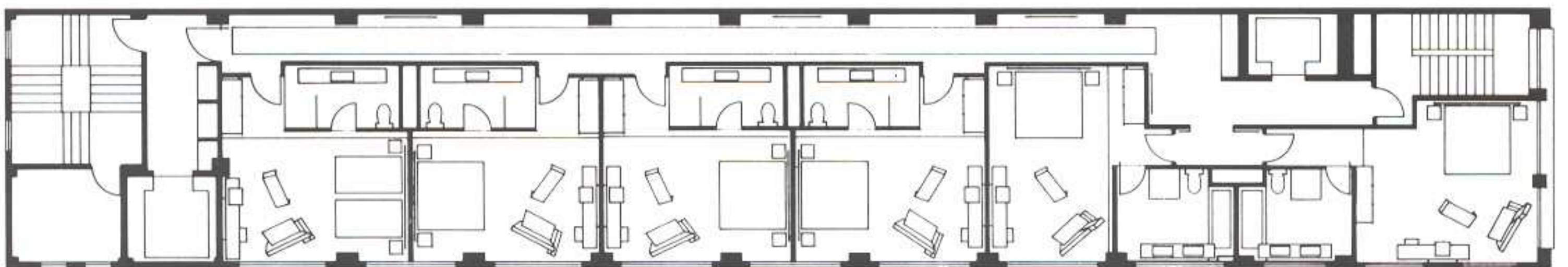

Typical floor plan / *Planta tipo*

0 1 2 4



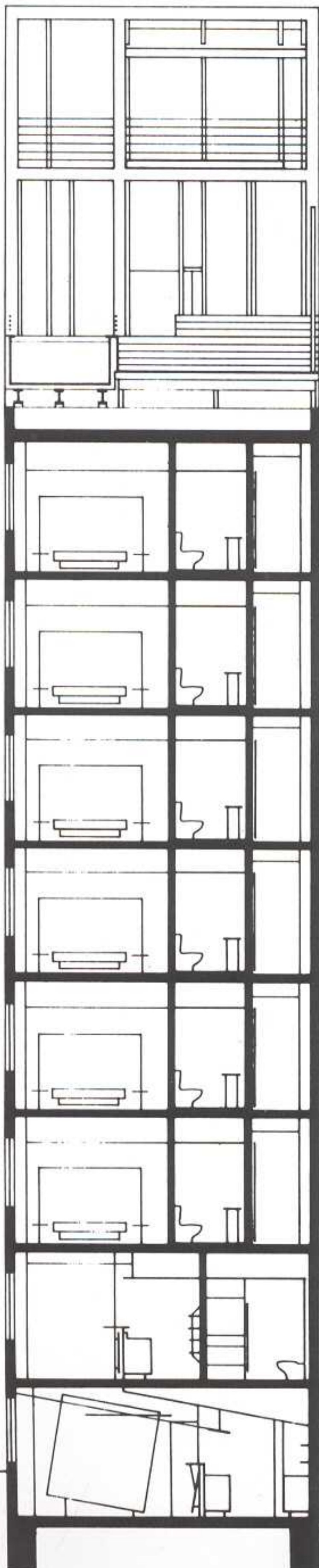

The rooms are placed perpendicular to an access corridor that is located on the side near the party wall. The bathrooms separate this corridor from the rooms, allowing the openings on the opposite side to be used.

*Las habitaciones se desarrollan perpendicularmente a un corredor de acceso que se sitúa en el lado cercano a la pared medianera. Los baños separan este corredor de las habitaciones, permitiendo el aprovechamiento de las aberturas existentes en el lado opuesto.*



# Kiyoshi Sey Takeyama

## D-Hotel

Osaka, Japan

Photographs: Yoshio Shiratori

The site chosen for the location of this hotel is at the west end of Dotonbori, which is the most prosperous quarter in Osaka. Though the area was once crowded with seafarers, it has fallen into decline and desolation and now awaits re-development.

A huge cleft wall represents a remnant of past prosperity and future possibility, serving not only the hotel but the entire area. It is a wedge driven into the area and pointing toward the future.

Protected by the wall, the hotel breathes gently. It is a cosy, intimate urban retreat offering freedom and liberation within its confines.

Public space and private space are clearly divided.

The first floor gallery and the top floor bar, both public spaces, face toward the outside and are connected by an express elevator.

The guest rooms, hidden from the street behind the wall, are peaceful.

Sign boards are almost non-existent.

The hotel has the ambience of a secret club... but then, city dwellers are longing to experience a secret world.

Guests enter the hotel by way of the staircase to the basement that reinforces the idea that the hotel is an intimate and secluded space.

Once inside, they are in another realm isolated from the outer world.

El lugar escogido para la ubicación de este hotel se desarrolla en el extremo oeste de Dotonbori, uno de los barrios más prósperos de Osaka. Pese a que el área fue un tiempo una barriada marinera, acabó cayendo en la desolación y el deterioro, y en estos momentos se encuentra a la espera de una regeneración.

Un enorme muro agrietado permanece como testigo mudo de la pasada prosperidad y de las futuras posibilidades, sirviendo no sólo al hotel, sino a todo el área. Se trata de una fracción de la zona que des-punta hacia el futuro.

Protegido por ese muro, el hotel respira generosamente. Se trata de un agradable y acogido rincón urbano, que ofrece libertad y liberación respecto a sus confines.

Aquí espacio público y privado aparecen claramente divididos.

La galería de la primera planta y el bar en el último nivel, ambos espacios públicos, miran al exterior y se conectan con un moderno y rápido ascensor.

Las habitaciones, ocultas del trasiego de la calle tras el muro, son muy tranquilas y silenciosas. Los signos del tráfico son apenas perceptibles.

El hotel tiene el ambiente de un club secreto...los habitantes de la zona desean experimentar el acceso a un mundo secreto. Los clientes penetran en el hotel a través de una escalera en el sótano, que refuerza el aspecto del hotel como lugar íntimo y cerrado.

Una vez dentro, se sienten en un recinto completamente aislado del mundo exterior.







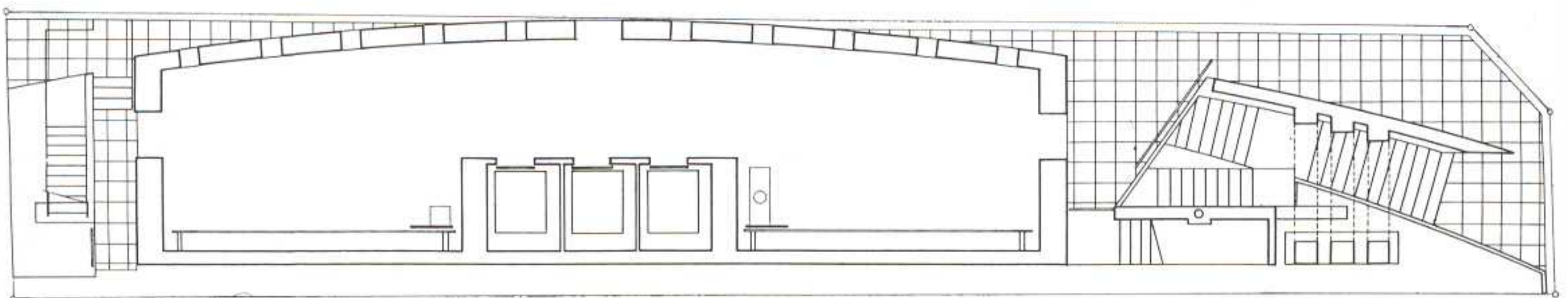

First floor plan / Primera planta

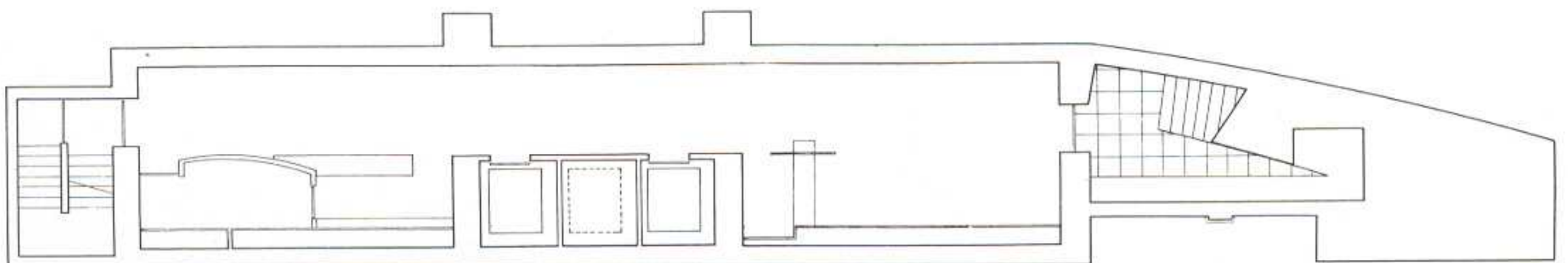

Basement floor plan / Planta sótano

0 0.5 1 2



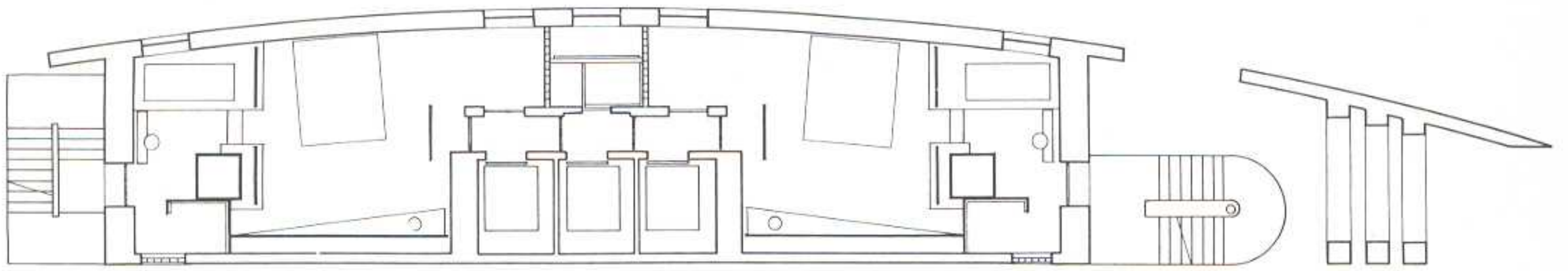

Seventh floor plan / Séptima planta

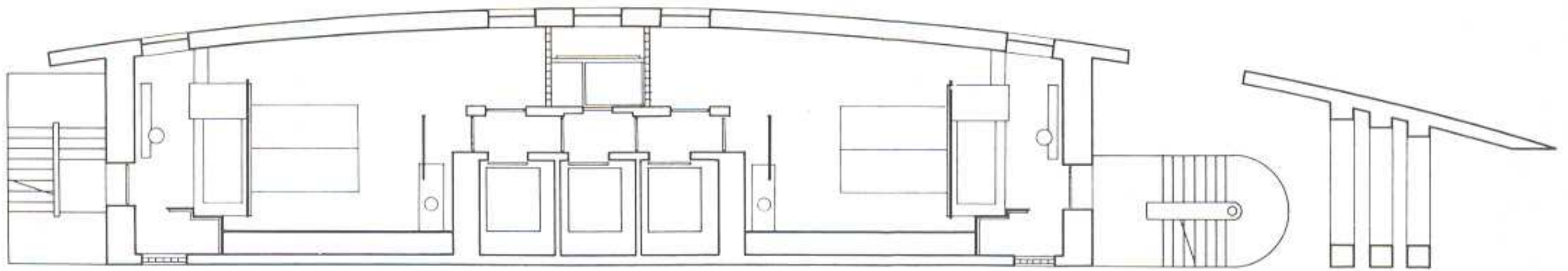

Sixth floor plan / Sexta planta

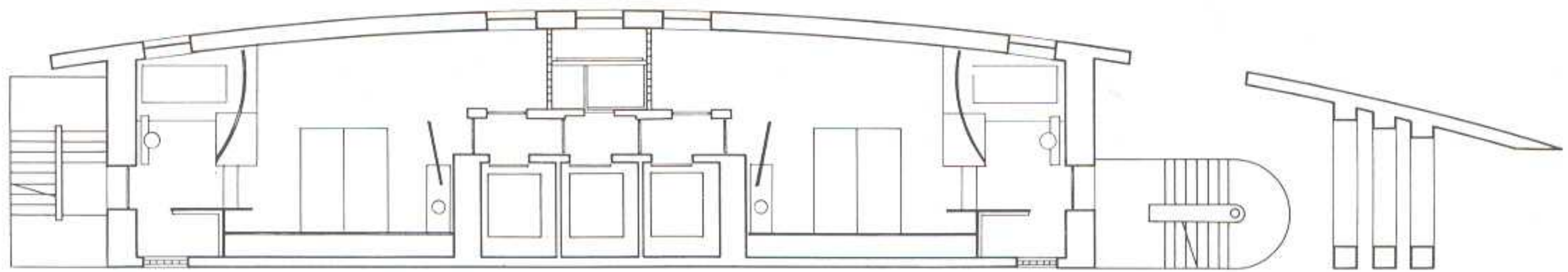

Second to fifth floor plan / Plantas segunda a quinta

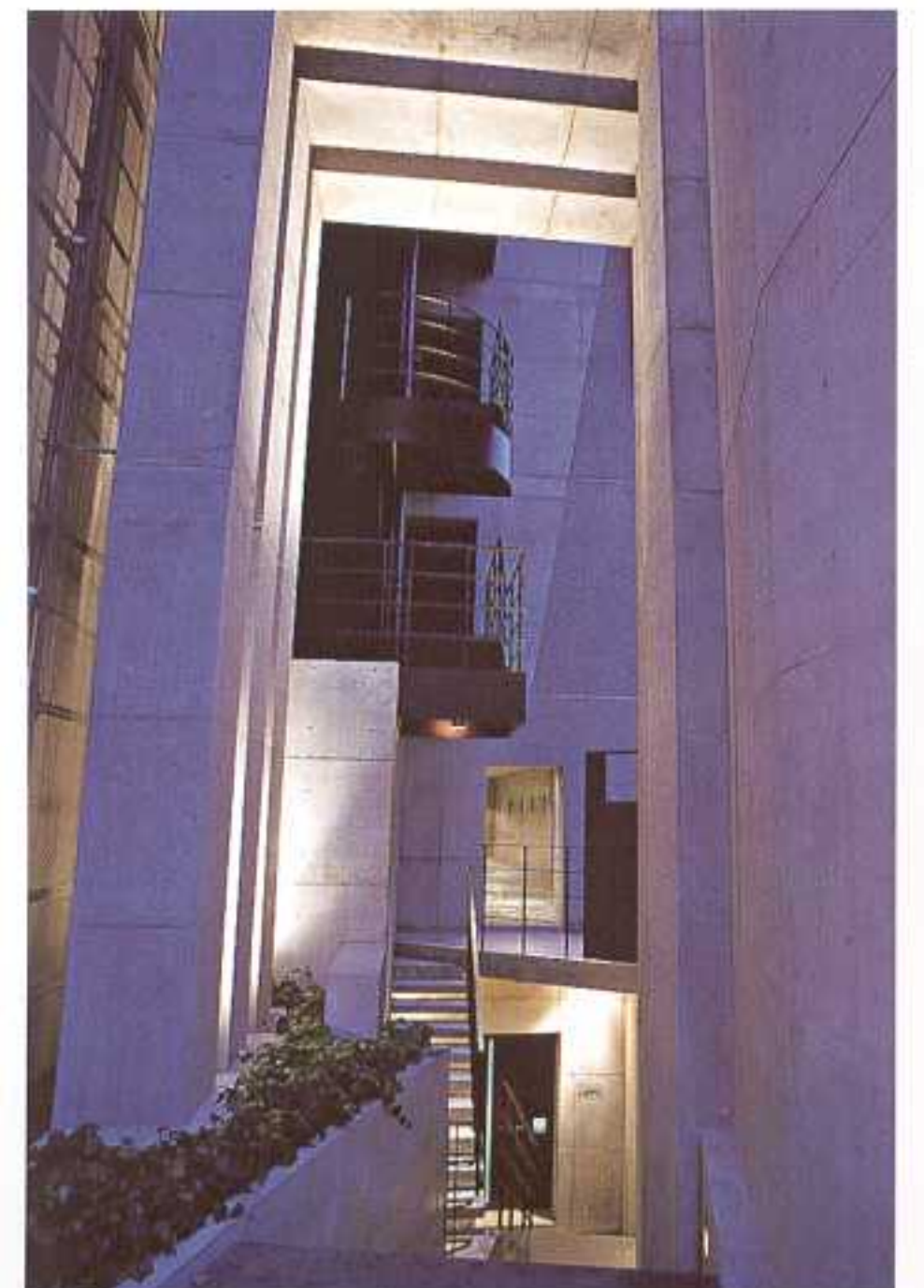
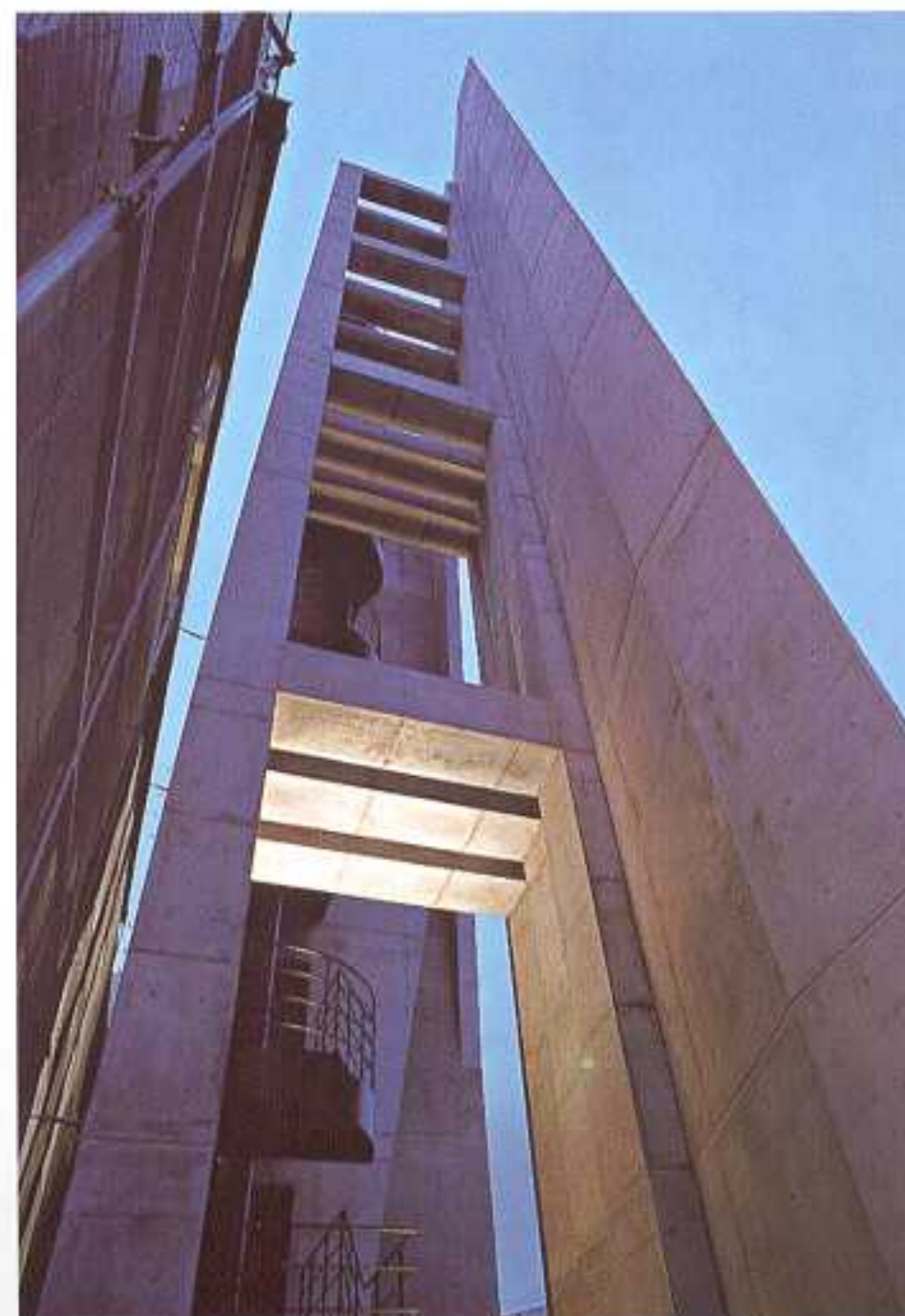







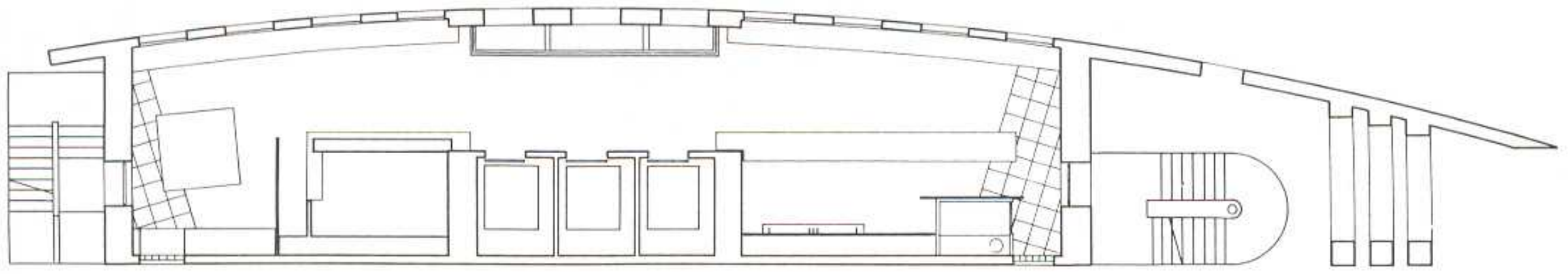

Eighth floor plan / Octava planta



The internal organisation of the hotel clearly separates and distinguishes the public spaces from the private ones. Both the access gallery and the bar located on the top floor are open toward the exterior.

*La organización interna del hotel separa y distingue claramente los espacios públicos de los privados. Tanto la galería de acceso como el bar situado en la última planta se abren hacia el exterior.*



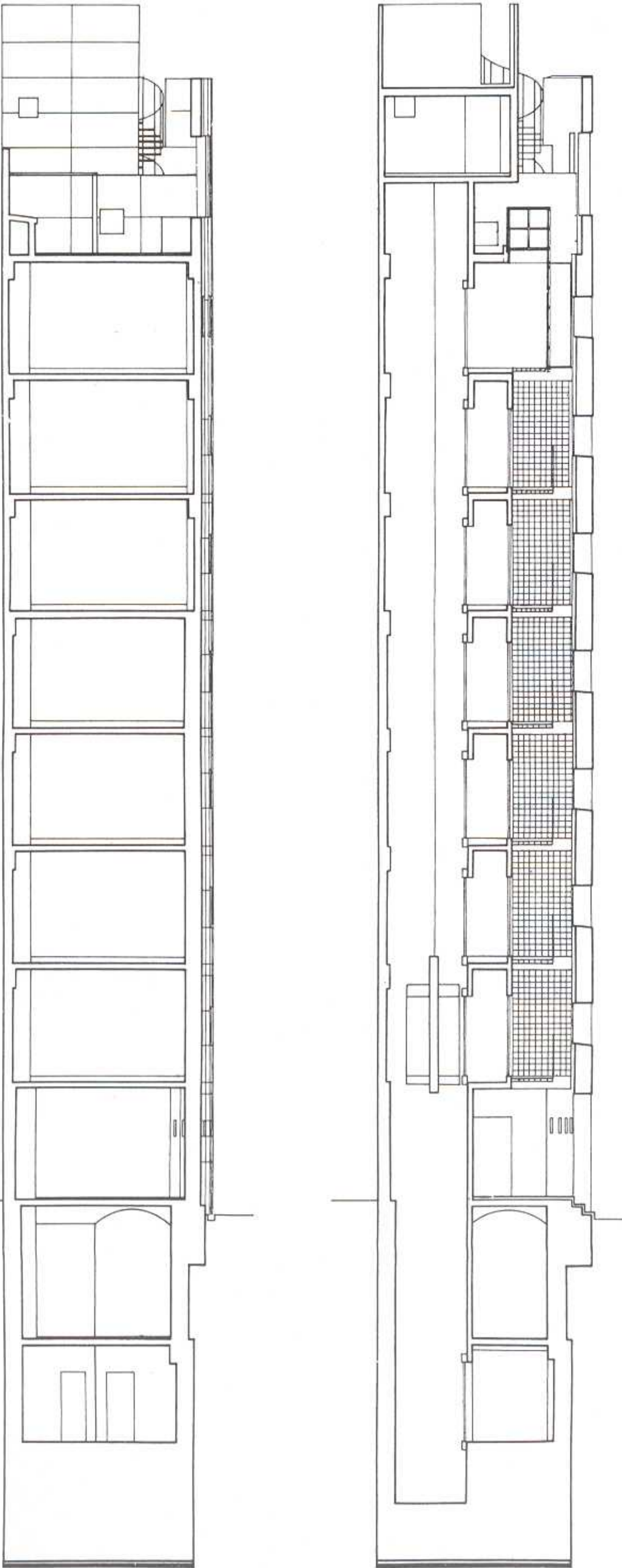

Cross sections / Secciones transversales

The rooms avoid any relation with the chaotic environment surrounding the hotel and seek to protect themselves from the noise generated outside. It is thus possible to build a small oasis in which silence and tranquillity prevail.

*Las habitaciones rehuyen cualquier relación con el caótico entorno que rodea el hotel y buscan protegerse del ruido generado en el exterior. De esta forma, se consigue construir un pequeño oasis en el que predominan el silencio y la tranquilidad.*

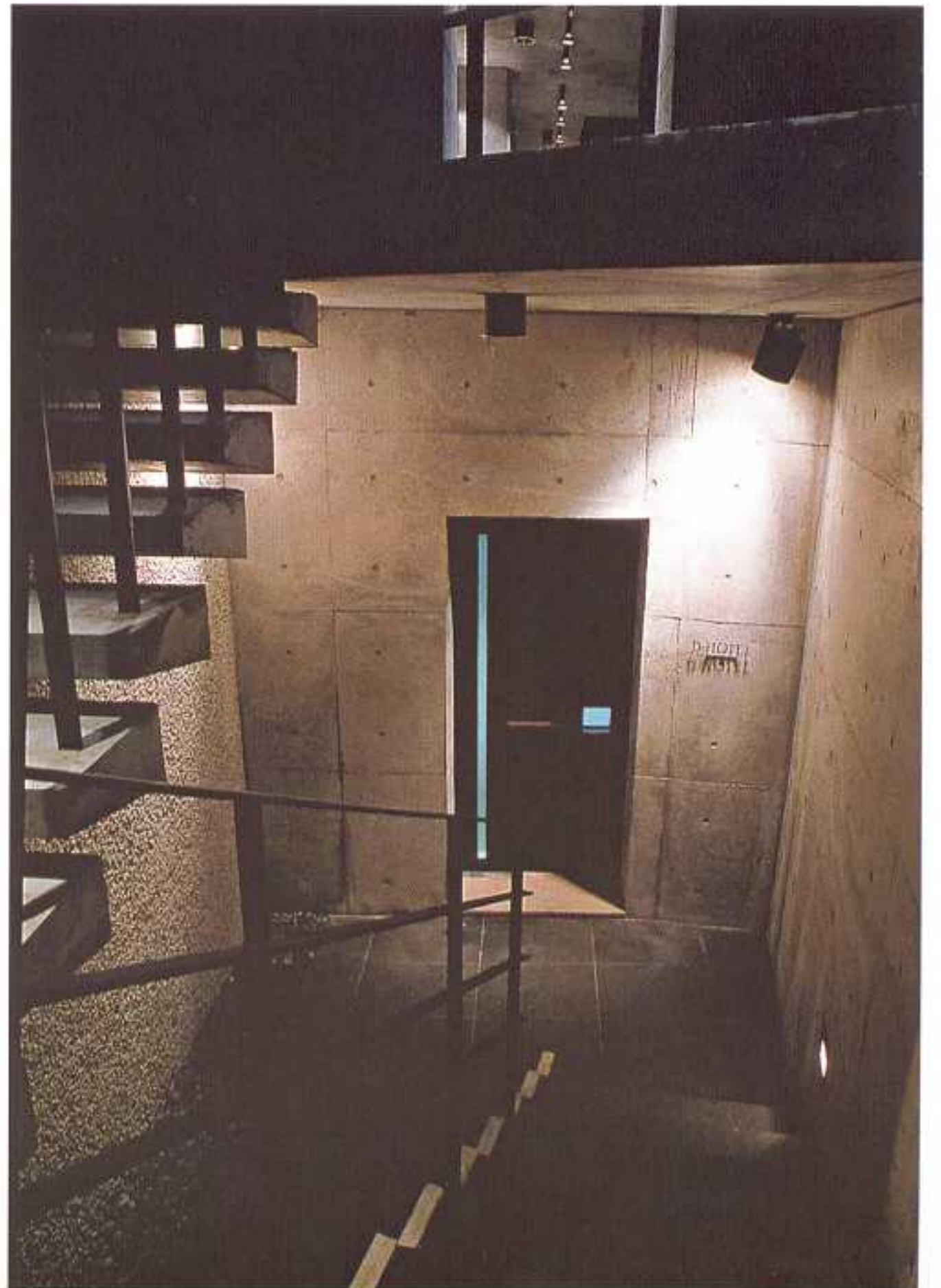



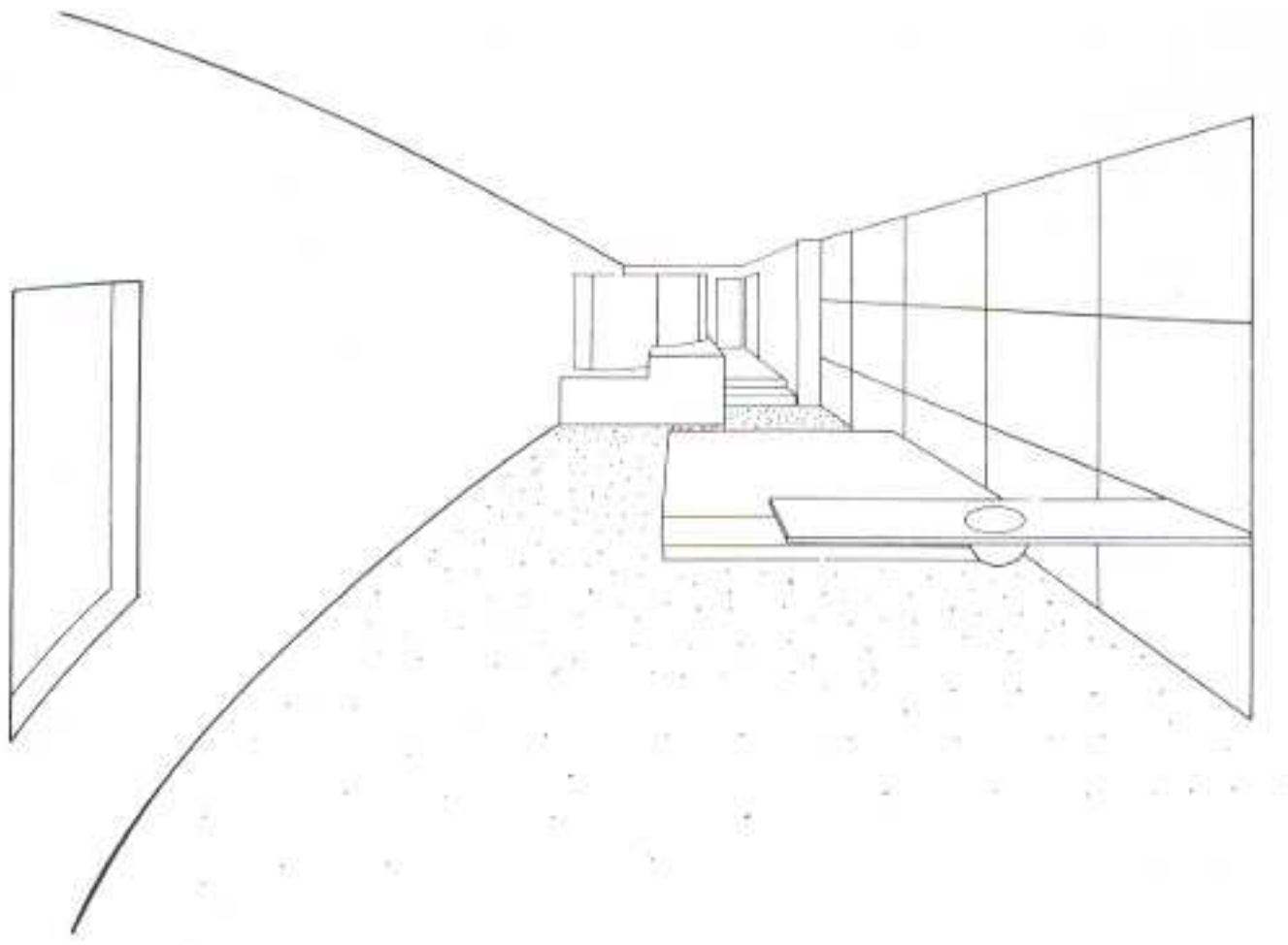

Room on the sixth floor / Habitación en la sexta planta





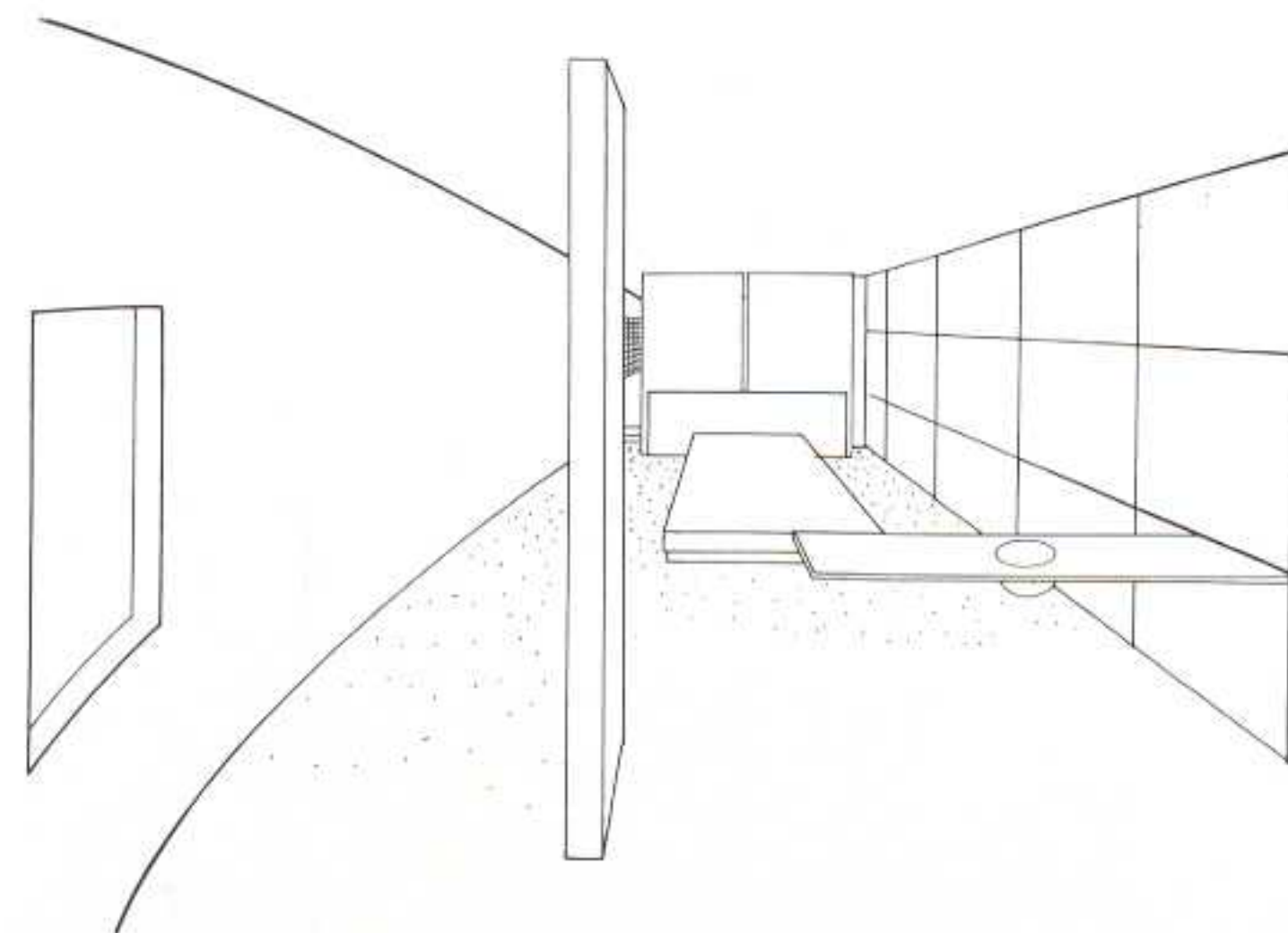

Room of the second to fifth floors  
*Habitación de las plantas segunda a quinta*





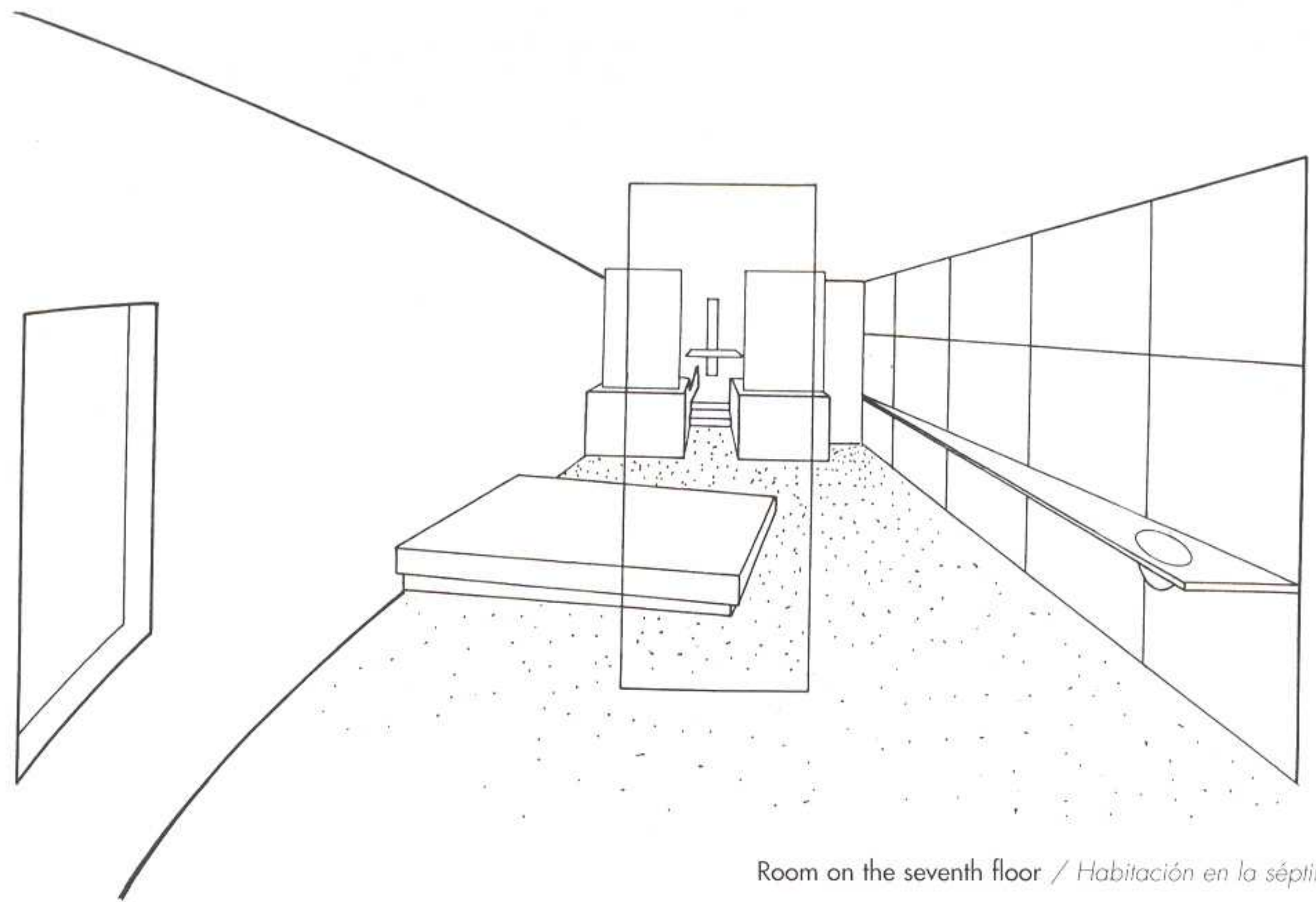

Room on the seventh floor / Habitación en la séptima planta





**Adelphi Hotel**

Flinders Lane  
Melbourne  
Australia  
Tel. 61-3-965 07 555

**Art hotel Postdam**

Zeppelinstrasse 136  
D-14471 Postdam  
Germany  
Tel. 49-331-98150  
Fax 49-331-9815 555

**Bleibtreu Hotel**

Bleibtreustrasse 31  
D-10707 Berlin  
Germany  
Tel. 49-(0)30-884 74-0  
Fax 49-(0)30-884 74-444

**D-Hotel**

2-5-15 Dotonbori  
Chuo-ku, 542  
Osaka-shi  
Japan  
Tel. 81-6-212-2995  
Fax 8-6-212-9462

**Das Triest Hotel**

Wiedner Hauptstrasse, 12  
A-1040 Wien  
Austria  
Tel. 43-1-589 18 0  
Fax 43-1-589 18 18

**Domino Suites Hotel & Resort**

Prima Hotels  
Dominostrasse 1  
A-2483 Ebreichsdorf  
Bei Wien  
Tel. 43-2254-74614  
Fax 43-2254-74613

**Hoteles Explora**

Avda. Américo Vespucio Sur 80, piso 5  
Las Condes  
Santiago de Chile, Chile  
Reservas. Tel. 562-206 60 60  
Oficinas generales:  
Tel. 562-08 06 64  
Fax 562-228 46 55

**Klinghuber Hotel**

Wiener Strasse  
Hohensteinstrasse  
3500 Krems Nö  
Austria

**La Posada de Babel**

La Pereda, Llanes  
33509 Asturias  
Tel/fax: 34-98-540 25 25

**Martispark Hotel**

Mozartstrasse, 2  
A-6850 Dornbirn  
Austria  
Tel. 43-5572-3760  
Fax 43-5572-376 0376

**Michel Bras Hotel**

Route de L'Aubriac  
12210 Laguiole  
Aveyron, France  
Tel. 33-5-65 51 18 20  
Fax 33-5-65 48 47 02

**Miramar Hotel**

Sheraton Hotels  
El Gouna  
Red Sea, Egipt  
Tel. 20-65-54 56 06

**Naoshima Hotel**

Godan chi, Naoshima-cho  
Kagawa-gum  
Kagawa, 761-311  
Japan  
Tel. 81-(0) 878-92-20 30

**Poliunya Shari-gun Hotel**

815 Kami-Shari  
Kiyosato-cho  
Kiyosato-gun  
Hokkaido  
Tel. 81-(0)1522-5-38 00  
Fax 81-(0) 1522-5-3944

**Pousada Santa Maria do Bouro**

4720 Amares  
(Between Braga and Geres)  
Portugal  
Tel. 351-(0) 53-37 19 71  
Fax 351-(0) 53-37 19 76

**Sheraton Paris Airport Hotel**

Terminal 2  
95716 Roissy  
Aerogare  
Paris, France  
Tel. 33-1-491 97 070

**Soho Grand Hotel**

310 West Broadway  
New York, NYC  
USA  
Tel. 1-212-965 30 00  
Fax 1-212-965 31 41

**Square Hotel**

3 Rue de Boulainvillers  
75016 Paris  
France  
Tel. 33-014-414 9190  
Fax 33-014-

**Terrantai Hotel**

San Pedro de Atacama  
II Región  
Chile

**The Hempel**

31-35 Craven Hill Gardens  
W2 3EA London  
England  
Tel. 44-171-402 94 45  
Fax 44-171-402 94 43

**The Metropolitan Hotel**

Old Park Lane  
London W1Y 4LB  
Tel. 44-171-447 10 00  
Fax 44-171-447 11 00

**The Serai**

Bali  
Indonesia  
Reservations:  
Tel. 00-62-361-23 11 08

**Hotel Turo de Vilana**

Calle Vilana, 7  
08017 Barcelona  
Tel. 34-93-434 03 63